

INSTRUKCJA OBSŁUGI I UŻYTKOWANIA

MODI BUGGY

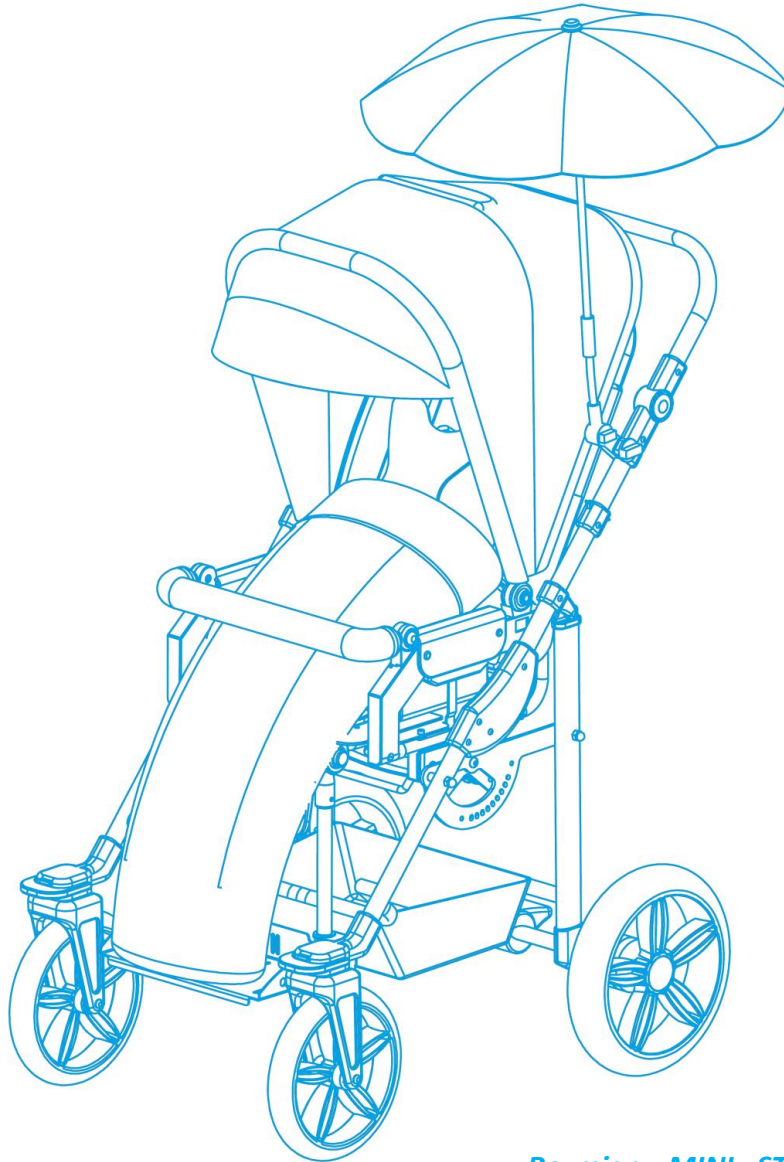

Rozmiary: MINI, STANDARD



Wydanie 7 – 2017-05-08



UWAGA! PRODUCENT PONOSI ODPOWIEDZIALNOŚĆ WYŁĄCZNIE ZA SPRZĘT ZAKUPIONY U BEZPOŚREDNIEGO PRZEDSTAWICIELA FIRMY LIW CARE TECHNOLOGY, LUB W WYSPECJALIZOWANYM SKLEPIE MEDYCZNYM REPREZENTUJĄCYM LIW CARE TECHNOLOGY NA TERYTORIUM POLSKI.

1.	Wstęp	3
2.	Ogólne zasady bezpieczeństwa	4
3.	Wskazania do stosowania wyrobu.....	5
4.	Waga i wymiary wózka	6
5.	Ogólna budowa wózka spacerowego Modi Buggy	8
5.1.	Wyposażenie standardowe	8
5.2.	Wyposażenie dodatkowe (dostępne na zamówienie)	9
6.	Szczegółowy opis montażu wózka spacerowego Modi Buggy	10
7.	Przenoszenie wózka spacerowego Modi Buggy	11
8.	Szczegółowy opis budowy i regulacji wózka spacerowego Modi Buggy	12
8.1.	Rozkładanie ramy wózka.....	12
8.2.	Składanie ramy wózka.....	13
8.3.	Hamulec postojowy	14
8.4.	Regulacja kąta oparcia pleców	15
8.5.	Regulacja rączki do prowadzenia	15
8.6.	Regulacja kąta siedziska	16
8.7.	Regulacja głębokości siedziska i rozstawu pelot miednicy	17
8.8.	Regulacja wysokości oparcia	18
8.9.	Regulacja podparcia lędźwiowego (tylko dla rozmiaru MINI)	19
8.10.	Regulacja wysokości podnóżka	20
8.11.	Regulacja pelot piersiowych.....	21
8.12.	Regulacja pelot głowy	22
8.13.	Regulacja i demontaż barierki	23
8.14.	Regulacja, montaż oraz demontaż stolika	24
8.15.	Mocowanie folii przeciwdeszczowej.	26
8.16.	Mocowanie osłony na nogi.	26
8.17.	Mocowanie parasolki.	27
8.18.	Mocowanie i demontaż budki.	27
8.19.	Regulacja kąta podparcia stóp	28
8.20.	Regulacja kąta wsporników podnóżka	28
8.21.	Mocowanie pasów odwodzących	29
8.22.	Mocowanie i regulacja kamizelki	30
9.	Konserwacja i czyszczenie.....	32
10.	Gwarancja/Serwis.....	33
11.	Tabliczka znamionowa.....	33
12.	Oznaczenie symboli	34
13.	Zgodność z wymaganiami dotyczącymi wyrobów medycznych	34
	KARTA GWARANCYJNA	35



Opracowany i stworzony przez firmę LIW Care Technology, wysokiej klasy Wózek Inwalidzki Specjalny Dziecięcy Modi Buggy (dalej zwany również Wózek spacerowy), jest przeznaczony do przewożenia dzieci, których waga nie przekracza 30 kg. Wózek ma za zadanie ułatwienie codziennej opieki nad osobami wymagającymi transportu, a których schorzenia uniemożliwiają samodzielne poruszanie jak również poprawne siedzenie i stanie. Wyrób medyczny Modi Buggy przeznaczony jest dla dzieci z porażeniami i niedowładami trzy lub cztero kończynowymi; przy porażeniach dwu kończynowych jednostronnych lub skrzyżowanych.

Dołożyliśmy wszelkich starań, by Wózek Inwalidzki Specjalny Dziecięcy Modi Buggy był możliwie najprostszy w obsłudze, zapewniał dobrą stabilizację dziecka oraz dawał duże możliwości dopasowywania do anatomicznych kształtów ciała.

Zdajemy sobie sprawę z tego, że przyjęcie postawy siedzącej przez osobę niepełnosprawną jest niezwykle ważnym elementem stymulacji rozwoju psychoruchowego, a możliwość komfortowego i bezpiecznego poruszania się po otwartej przestrzeni ma ogromny, pozytywny wpływ zarówno na pacjentów, jak i ich opiekunów. Dlatego dziś oddajemy w Państwa ręce Wózek Spacerowy Modi Buggy, który został stworzony z myślą o prostocie użytkowania, a także o jak najmniej skomplikowanym demontażu, który może być używany zarówno w pomieszczeniach zamkniętych, jak i na terenie otwartym.

Zwracamy szczególną uwagę na jakość naszych produktów, dlatego prosimy o dokładne zapoznanie się z niniejszą instrukcją – zapewni to bezpieczne i komfortowe korzystanie z urządzenia, wpłynie na jego efektywność użytkowania i pozwoli w pełni wykorzystać wszystkie zalety Wózka Spacerowego Modi Buggy.

Niniejszą instrukcję należy przechowywać w łatwo dostępnym miejscu. Instrukcja jest przeznaczona dla osób sprawujących bezpośrednią opiekę nad niepełnosprawnymi dziećmi.



Największą troską firmy LIW Care Technology Sp. z o. o. jest zapewnienie bezpieczeństwa pacjentom używającym nasze urządzenia. Dla zapewnienia pełnego bezpieczeństwa użytkowników Wózka Spacerowego Modi Buggy, należy bezwzględnie zastosować się do następujących zaleceń:

1. Przed przystąpieniem do jakichkolwiek prób użytkowania urządzenia należy dokładnie zapoznać się z Instrukcją Obsługi i Użytkowania, a w przypadku jakichkolwiek pytań lub wątpliwości prosimy skontaktować się ze sprzedawcą lub producentem. Nasze aktualne dane kontaktowe znajdziecie Państwo na stronie www.liwcare.pl
2. Upewnić się, że wszystkie informacje, zalecenia i ostrzeżenia zawarte w tych rozdziałach są w pełni zrozumiałe.
3. Nie należy pozostawiać dziecka w wózku bez nadzoru opiekuna.
4. Nieprawidłowe używanie wózka może być niebezpieczne dla zdrowia i spowodować obrażenia ciała użytkownika.
5. Podczas użytkowania i obsługi wózka oraz podczas jego składania i regulowania mechanizmów należy szczególnie uważać na elementy ruchome, które tworzą realne zagrożenie bezpieczeństwa typu ściśnięcie ciała w otworach lub pomiędzy elementami. Po każdej czynności regulacyjnej należy ustabilizować pozycję poprzez dokładne dokręcenie nakrętek/śrub oraz upewnić się czy elementy wózka znajdują się w osadzonym i zabezpieczonym położeniu.
6. Jeśli dziecko znajduje się w wózku, należy upewnić się, że jest odpowiednio zabezpieczone pasami i kamizelką.
7. Wózek Spacerowy Modi Buggy przeznaczony jest do korzystania przez jedną osobę w tym samym czasie.
8. Zabronione jest transportowanie dziecka w Wózku Spacerowym Modi Buggy w czasie jazdy środkami transportu publicznego i prywatnego, tj. autobus, bus, tramwaj, trolejbus, kolej.
9. Zabronione jest przewożenie dziecka w Wózku Spacerowym Modi Buggy w czasie jazdy samochodem, tzn. siedzisko Wózka nie jest fotelikiem samochodowym. Dziecko nie może przebywać w siedzisku w czasie jazdy samochodem.
10. W kieszonce z tyłu oparcia znajdują się narzędzia, które są niezbędne do przeprowadzenia regulacji opisanych w niniejszej instrukcji: klucz imbusowy nr 4 oraz klucz płaski 10 mm.
11. Zabronione jest wjeżdżanie i zjeżdżanie wózkiem po schodach zarówno z dzieckiem jak i bez niego.

W instrukcji urządzeń produkowanych przez firmę LIW Care Technology Sp. z o.o. znajdują się informacje oznaczone symbolem UWAGA, którego zadaniem jest zwrócenie szczególnej uwagi na treść jaką zawierają. Oznaczenie wyżej wymienionego symbolu jest następujące:



UWAGA! SYMBOL TEN JEST UŻYWANY W CELU WZMOCNIENIA UWAGI CZYTAJĄCEGO NA TREŚĆ OZNACZONĄ TYM ZNAKIEM. NIESTOSOWANIE SIĘ DO TREŚCI ZAWARTYCH POD TYM OZNACZENIEM MOŻE ZAGRAŻAĆ ZDROWIU I BEZPIECZEŃSTWU UŻYTKOWNIKA, LUB SKUTKOWAĆ USZKODZENIEM URZĄDZENIA.

3. Wskazania do stosowania wyrobu



Wózek Spacerowy Modi Buggy jako wyrób medyczny przeznaczony jest dla dzieci z porażeniami i niedowładami trzy lub cztero kończynowymi; przy porażeniach dwu kończynowych jednostronnych lub skrzyżowanych.

Wyrób medyczny Modi Buggy zalecany jest dla dzieci, u których rozpoznano:

- mózgowe porażenie dziecięce (MPD),
- dystrofie mięśniowe,
- porażenia różnego pochodzenia,
- rozczep kręgosłupa,
- przepukliny oponowo-rdzeniowe,
- stany po urazach kręgosłupa,
- stany po urazach czaszkowo-mózgowych,
- stany po udarach,
- Inne choroby przebiegające z niedowładami, porażeniami, uszkodzeniami w zakresie narządu ruchu uniemożliwiające samodzielne poruszanie się.

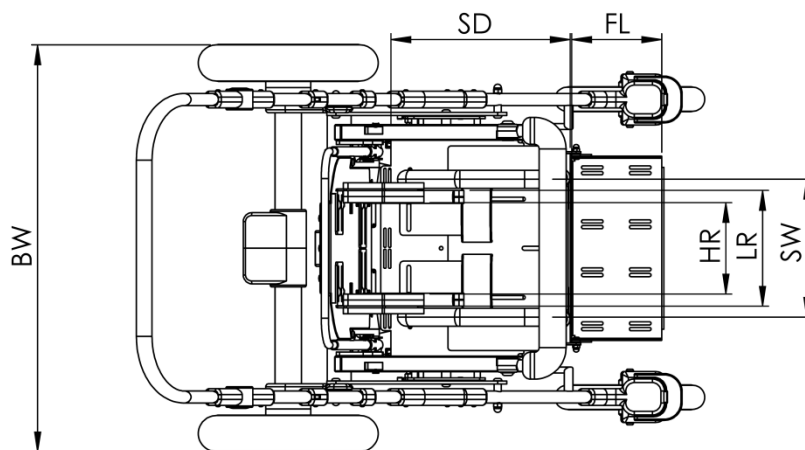
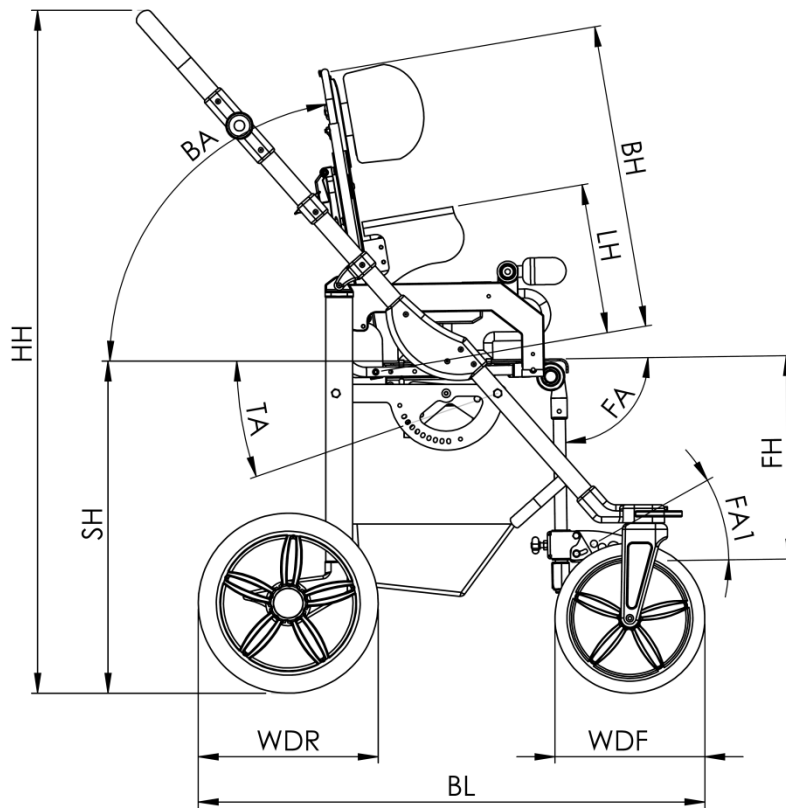

Lp.	Nazwa wymiaru	Symbol wymiaru	Wymiar [cm]	
			Rozmiar mini	Rozmiar standard
1	Rozstaw pelot miednicy (szerokość siedziska)	SW	15÷ 28	17÷ 30
2	Głębokość siedziska	SD	17÷28	27÷36
3	Wychylenie do tyłu	TA	-45°÷15°	-45°÷15°
4	Długość pleców	BH	44,5÷60	50÷65
5	Kąt oparcia pleców	BA	20°÷90°	20°÷90°
6	Wysokość pelot piersiowych	LH	14÷26	16÷30
7	Rozstaw pelot piersiowych	LR	15÷27	15÷27
8	Rozstaw pelot głowy	HR	15÷20	15÷20
9	Wysokość podnóżków	FH	17÷36	17÷36
10	Długość podnóżka	FL	15	15
11	Kąt regulacji podnóżka	FA	0°÷90°	0°÷90°
12	Kąt regulacji platformy	FA1	0°÷20°	0°÷20°
13	Wysokość siedziska	SH	59	59
14	Długość podstawy	BL	84	84
15	Szerokość podstawy	BW	68	68
16	Średnica koła przód	WDF	24	24
17	Średnica koła tył	WDR	30	30
18	Wysokość rączki do prowadzenia	HH	85÷117	85÷117
19	Maksymalna waga pacjenta		30 kg	30 kg
20	Maksymalne obciążenie wózka (waga pacjenta + waga dodatkowego obciążenia)		33kg	33kg
21	Waga wózka		20kg	20kg



Rys. 1 Ogólna budowa wózka

5.1. Wyposażenie standardowe

1. Rączka do prowadzenia
2. Oparcie pleców
3. Siedzisko
4. Peloty głowy (stabilizatory głowy)
5. Peloty piersiowe (stabilizatory piersiowe)
6. Peloty biodrowe (stabilizatory miednicy)
7. Pałąk bezpieczeństwa
8. Rama wózka
9. Koła przednie, koła tylne
10. Hamulec postojowy
11. Amortyzatory tylne
12. Podnóżek

13. Kamizelka
14. Pasy stabilizujące miednicę
15. Koszyk podramowy
16. Budka ochronna
17. Osłona na nogi
18. Folia przeciwdeszczowa
19. Podparcie lędźwiowe (tylko w rozmiarze Mini)

5.2. Wyposażenie dodatkowe (dostępne na zamówienie)

1. Torba
2. Parasolka
3. Stolik

6. Szczegółowy opis montażu wózka spacerowego Modi Buggy



Ze względów bezpieczeństwa, wózek jest do Państwa dostarczany w dwóch częściach: rama wózka (8), oraz siedzisko (3). Aby zamontować siedzisko, należy:

KROK 1. Rozłożyć ramę wózka (8) (→ patrz punkt 8.1, strona 12)

KROK 2. Ułożyć siedzisko (3) na ramie wózka (8) tak, by poprzeczki mocujące znalazły się w uchwytach siedziska Rys. 2. Należy wpiąć je, dociskając z góry do momentu zapięcia zatrzasków.



Rys. 2 Mocowanie siedziska do ramy wózka



UWAGA! NALEŻY MANEWROWAĆ SIEDZISKIEM TAK, BY DAŁO SIĘ USŁYSZEĆ CHARAKTERYSTYCZNE KLIKNIĘCIE ZATRZASKÓW – TEN DŹWIĘK BĘDZIE ŚWIADCZYŁ O POPRAWNYM OSADZENIU SIEDZISKA W RAMIE WÓZKA.



Rys. 3 Konstrukcja wózka pozwala na zamocowanie siedziska przodem jak i tyłem do kierunku jazdy

7. Przenoszenie wózka spacerowego Modi Buggy



Ze względów bezpieczeństwa wózek należy przenosić za jego części, osobno za siedzisko oraz osobno za ramę.

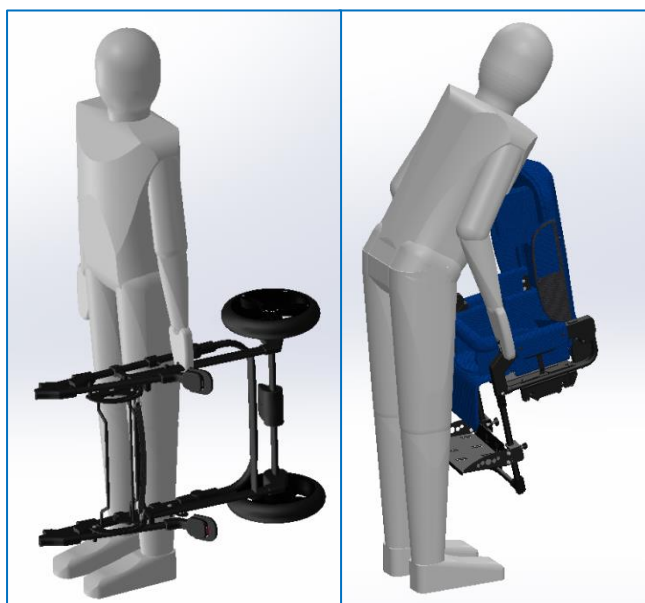

Rys. 4 Prawidłowy sposób przenoszenia wózka



Rys. 5 Nieprawidłowy sposób przenoszenia wózka



UWAGA! PO KAŻDEJ CZYNNOŚCI REGULACYJNEJ NALEŻY UPEWNIĆ SIĘ, ŻE WSZYSTKIE ELEMENTY REGULACYJNE SĄ WŁAŚCIWIE OSADZONE I ZABEZPIECZONE.

8.1. Rozkładanie ramy wózka



Rys. 6 Rozkładanie ramy wózka

Rys. 7 Zabezpieczenie

Ramę należy ustawić pionowo Rys. 6, odpiąć zabezpieczenie Rys. 7 i pociągnąć rączkę wózka do góry, silnym ruchem, aż do momentu, w którym usłyszymy dźwięk zatrzaśniętej blokady.

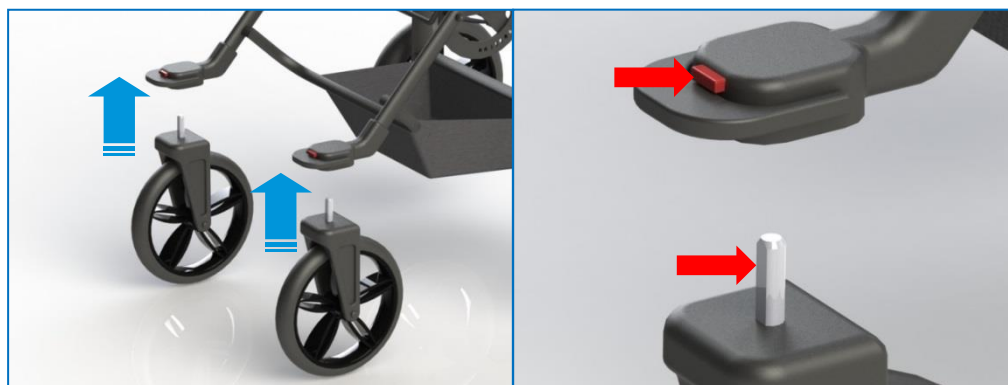

Rys. 8 Montaż przednich kół

Rys. 9 Trzpienie kół przednich

Unieść przód wózka Rys. 8 i wpiąć przednie koła: upewnić się, że płaskie powierzchnie trzpieni są skierowane w stronę przodu wózka Rys. 9. W celu demontażu kół należy nacisnąć czerwony guzik zwalniający trzpień.



Rys. 10 Blokada kierunku jazdy

Przednie koła mają możliwość blokowania kierunku jazdy „na wprost”. By uruchomić tę blokadę, należy opuścić dźwignię w dół. Podnosząc ją, jednocześnie umożliwia się zmianę kierunku jazdy Rys. 10.

8.2. Składanie ramy wózka



Rys. 11 Demontaż kół przednich

Unieść wózek i wypiąć przednie koła naciskając czerwony guzik przy każdym z kół Rys. 11.



Rys. 12 Wypinanie i montaż kół tylnych

Łatwy i bezpieczny demontaż i montaż kół jest możliwy dzięki zastosowaniu specjalnego mechanizmu. Aby wypiąć koło należy kciukiem wcisnąć grzybek znajdujący się w piaście koła “do środka” i ściągnąć całe koło z osi. Podobnie podczas montażu, wcisnąć grzybek i nasunąć koło na oś Rys.12.



Rys. 13 Składanie ramy

Podciągnąć do siebie uchwyty po obu stronach rączki wózka, a następnie popchnąć rączkę wózka ku dołowi składając ramę, aż do momentu zaskoczenia blokady Rys. 13.

8.3. Hamulec postojowy



Rys. 14 Hamulec postojowy

Blokada kół tylnych jest uruchamiana dźwignią na tylnej poprzeczce ramy. Naciskając ją, blokujemy koła tylne, podnosząc dźwignię do góry zwalniamy hamulec Rys. 14.



UWAGA! NALEŻY REGULARNIE KONTROLOWAĆ STAN HAMULCA I USUWAĆ EWENTUALNY BRUD I BŁOTO.



UWAGA! NALEŻY ZACHOWAĆ OSTROŻNOŚĆ PRZY PRZEJEŹDZIE PRZEZ PRÓG.



UWAGA! STABILNOŚĆ WÓZKA MOŻE BYĆ ZAGROŻONA W PRZYPADKU NIEOCZEKIWANEGO PCHNIĘCIA, PRZECHYLENIA LUB OPARCIA SIĘ O NIEGO.

8.4. Regulacja kąta oparcia pleców



Rys. 15 Oparcie pleców

Podnieść dźwignię zamontowaną na plecach siedziska i operując nią ustawić dogodny kąt oparcia w zakresie $20^{\circ} \div 90^{\circ}$ Rys. 15.

8.5. Regulacja rączki do prowadzenia

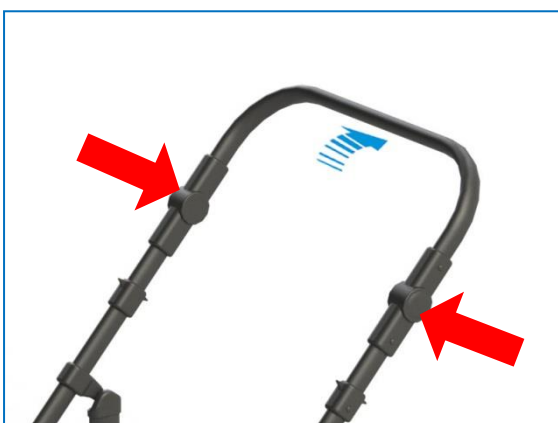

Rys. 16 Rączka do prowadzenia

Nacisnąć jednocześnie obydwa przyciski regulatorów, ustawić rączkę na odpowiedniej wysokości. Po ustawieniu poruszyć góra – dół, by usłyszeć kliknięcie blokady Rys. 16. Możliwość regulacji wysokości rączki do prowadzenia w zakresie $85 \div 117$ cm do podłoża.



UWAGA! NALEŻY PAMIĘTAĆ, ŻE KAŻDA DODATKOWA RZECZ ZAWIESZONA NA RĄCZCE ZNACZĄCO WPŁYWA NA STABILNOŚĆ WÓZKA.

8.6. Regulacja kąta siedziska



Rys. 17 Zwalniacz blokady kąta siedziska



Rys. 18 Regulacja kąta siedziska

Trzymając siedzisko, pociągnąć linkę zwalnicza blokady Rys. 17, jednocześnie ustawiając żądany kąt siedziska w zakresie od 15° nachylenia w kierunku jazdy do 45° odchylenia siedziska w kierunku przeciwnym Rys. 18.



UWAGA! z UWAGI NA DUŻE MOŻLIWOŚCI REGULACYJNE WÓZKA, PODCZAS REGULACJI KĄTA SIEDZISKA I OPARCIA PLECÓW ISTNIEJE MOŻLIWOŚĆ USTAWIENIA POZYCJI, GDZIE GŁOWA DZIECKA ZNAJDZIE SIĘ PONIŻEJ LINII MIEDNICY. ZABRONIONE JEST STOSOWANIE TAKIEJ POZYCJI, GDYŻ MOGŁOBY TO DOPROWADZIĆ DO NIEBEZPIECZEŃSTWA ZACHŁYŚNIĘCIA LUB ZAKRZTUSZENIA SIĘ DZIECKA.

8.7. Regulacja głębokości siedziska i rozstawu pelot miednicy

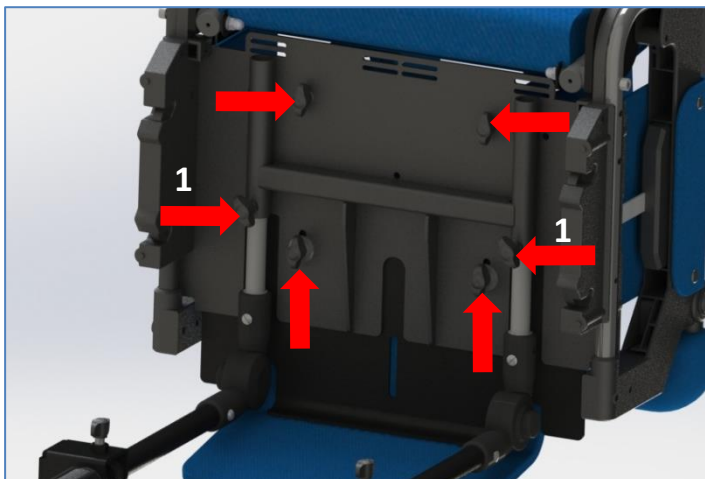

Rys. 19 Pokręta blokujące siedzisko

Odkręcić wszystkie pokręta blokujące Rys. 19.

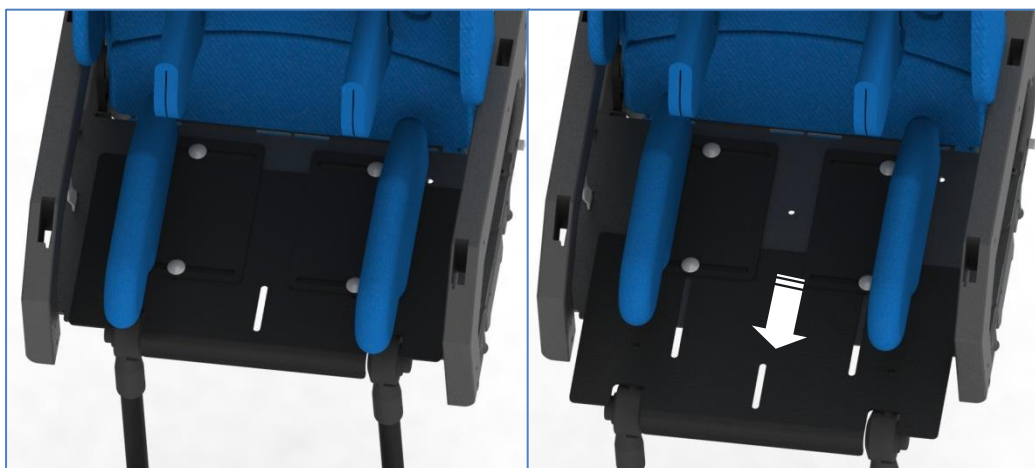

Rys. 20 Regulacja głębokości siedziska

Wysunąć podstawę siedziska do żądanej pozycji Rys. 20, następnie dokręcić pokręta (1) do wyczuwalnego oporu Rys. 19.



Rys. 21 Regulacja pelot miednicy

Przed ponownym zablokowaniem pozostałych pokręteł Rys. 19, rozsunąć/zsunąć peloty miednicy. Ich konstrukcja umożliwia skośne ustawienie w celu zapewnienia kąta odwiedzenia ud Rys. 21.

8.8. Regulacja wysokości oparcia

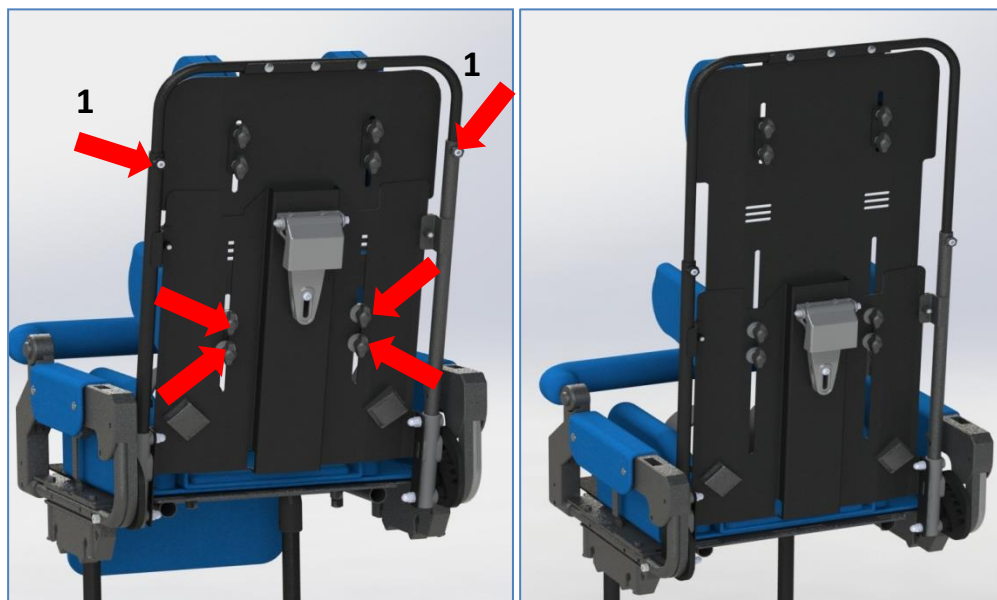

Rys. 22 Regulacja wysokości oparcia

Odkręcić śruby mocujące (1) oraz pokrętła blokujące Rys. 22, ustawić żądaną wysokość pleców w zakresie 50÷65 cm. Następnie dokręcić śruby (1) oraz pokrętła blokujące.

8.9. Regulacja podparcia lędźwiowego (tylko dla rozmiaru MINI).

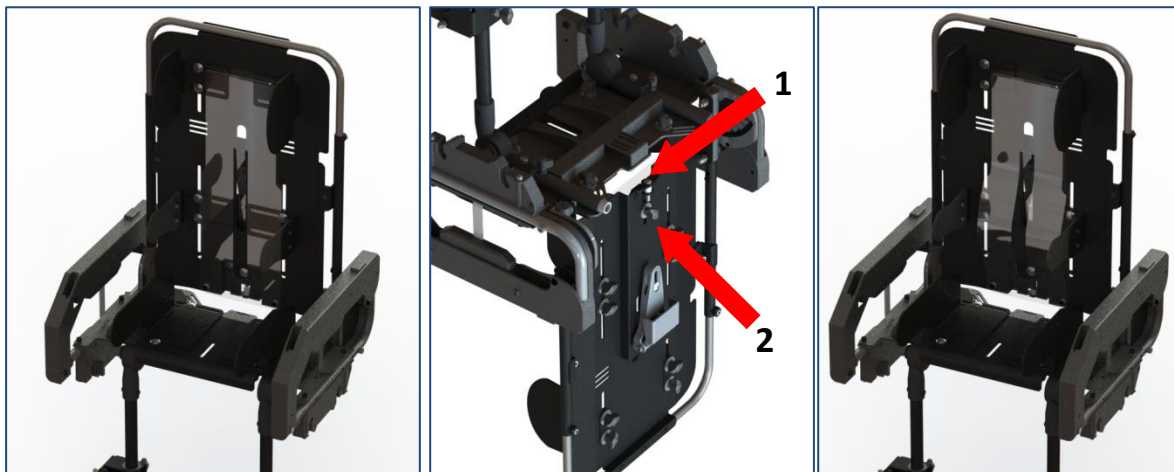

Rys. 23 Regulacja podparcia lędźwiowego.

W wózku spacerowym Modi Buggy rozmiar MINI istnieje możliwość wyprofilowania oparcia pleców. W celu regulacji podparcia lędźwiowego, poluzować pokrętko **2** (rys. 23) a następnie kluczem imbusowym 4 mm dokręcać śrubę **1**, aż otrzymamy odpowiednie dla pacjenta podparcie pleców. Po regulacji dokręcić pokrętko **2**.

8.10. Regulacja wysokości podnóżka

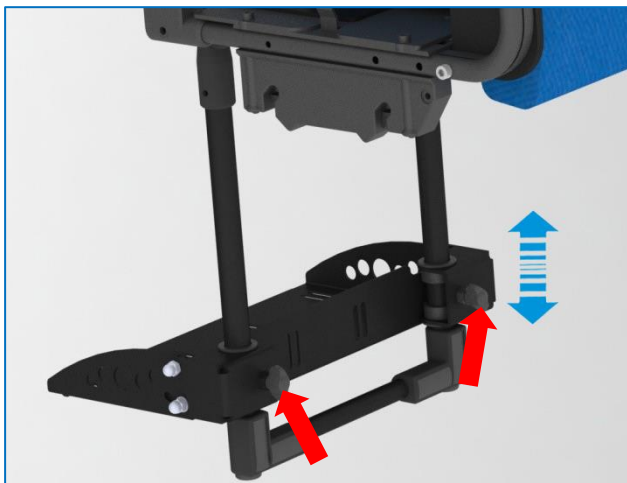

Rys. 24 Regulacja wysokości podnóżka

Odkręcić pokrętki blokujące Rys. 24, ustawić żądaną wysokość podnóżka i dokręcić pokrętki blokujące. Możliwa regulacja wysokości podnóżka w zakresie: 17÷36 cm.



UWAGA! PODNÓZEK SŁUŻY PODPIERANIU STÓP, NIE NALEŻY NA NIM STAWIAĆ DZIECKA.

8.11. Regulacja pelot piersiowych

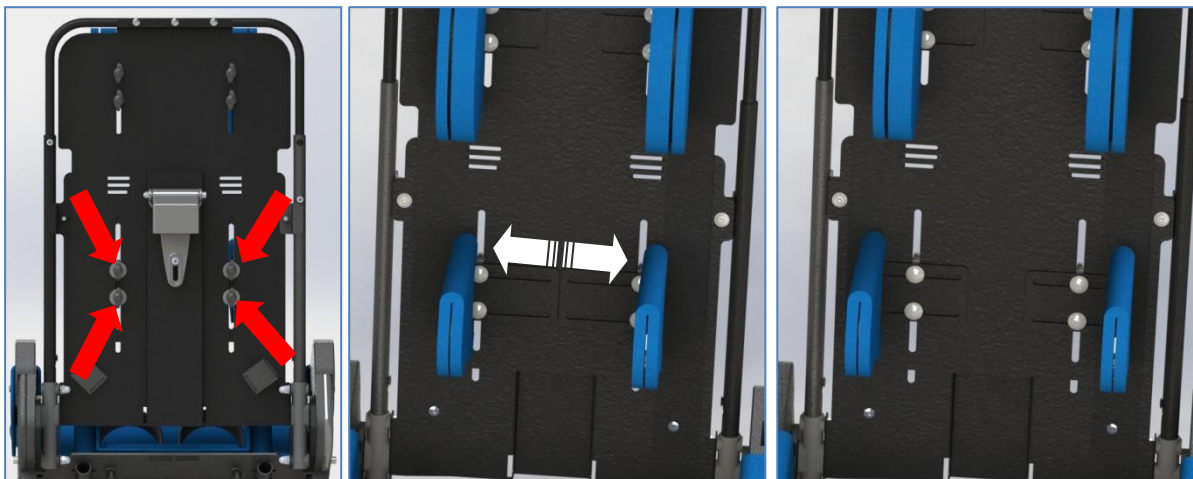

Rys. 25 Regulacja szerokości pelot piersiowych

Poluzować 4 pokręta Rys. 25, przesunąć peloty na wybraną szerokość w zakresie: 15÷27 cm.

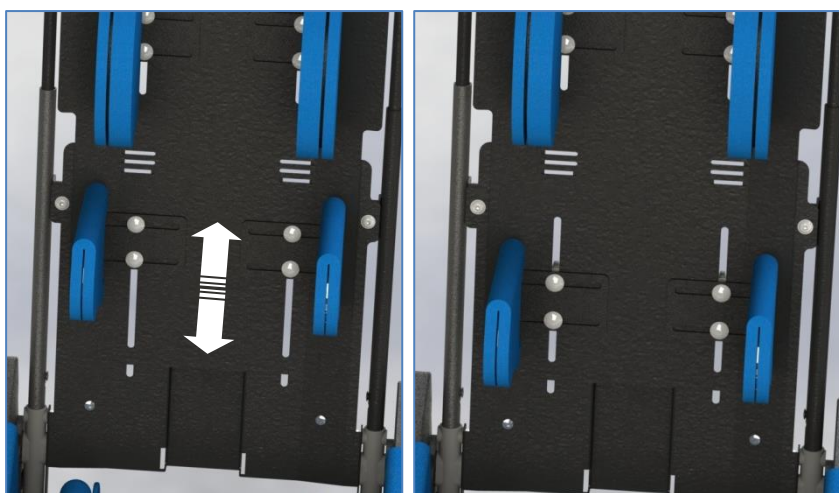

Rys. 26 Zmiana wysokości pelot piersiowych

Regulacja wysokości pelot piersiowych możliwa jest w zakresie 16÷30 cm w rozmiarze standard, a 14÷26 cm w wersji mini Rys. 26.

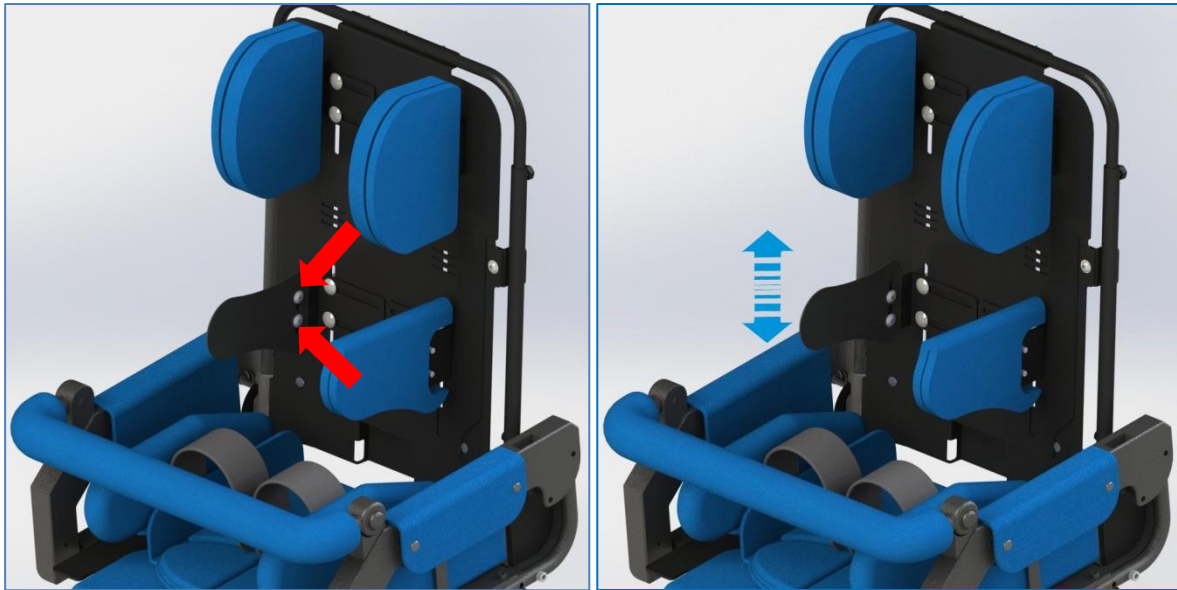

Rys. 27 Asymetryczne ustawienie wysokości pelot piersiowych

W celu uzyskania asymetrycznego ustawienia wysokości pelot piersiowych, należy zluźnić śruby blokujące i ustawić żądaną wysokość pelot Rys. 27. Następnie należy dokręcić śruby blokujące. Maksymalna różnica wysokości pelot piersiowych wynosi 20mm. Większą asymetrię można regulować poprzez zmianę wysokości pelot odkręcając pokrętła blokujące Rys. 26.

8.12. Regulacja pelot głowy

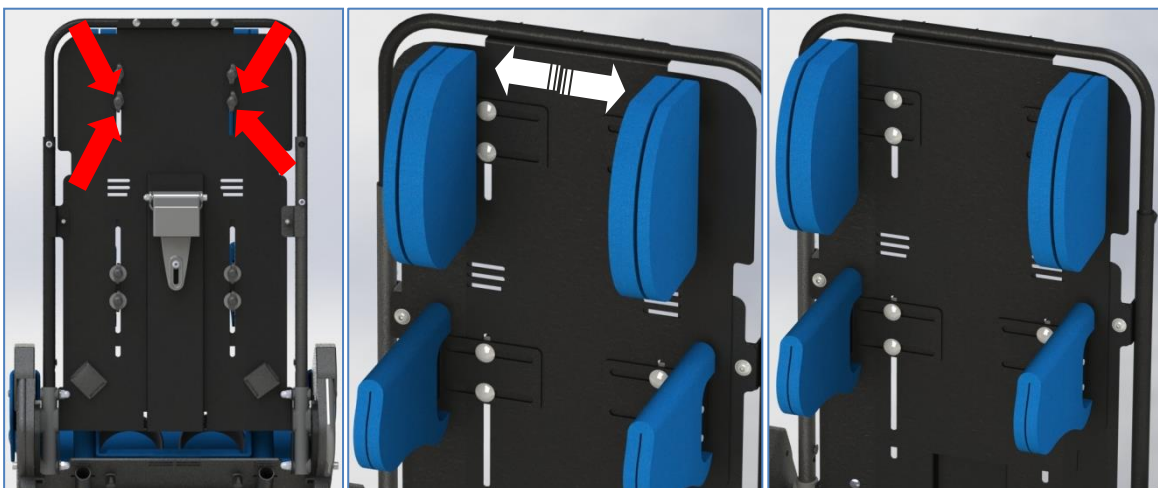

Rys. 28 Regulacja szerokości pelot głowy

Poluzować pokrętła blokujące Rys. 28 i ustawić żądaną szerokość pelot głowy w zakresie 15÷20 cm oraz ich wysokość ± 2 cm Rys. 28. Następnie należy dokręcić pokrętła blokujące.

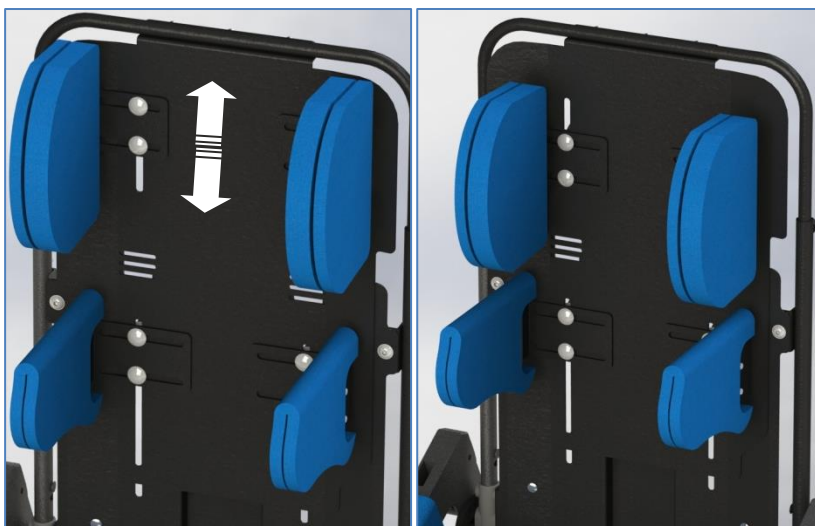

Rys. 29 Regulacja wysokości pelot głowy

8.13. Regulacja i demontaż barierki

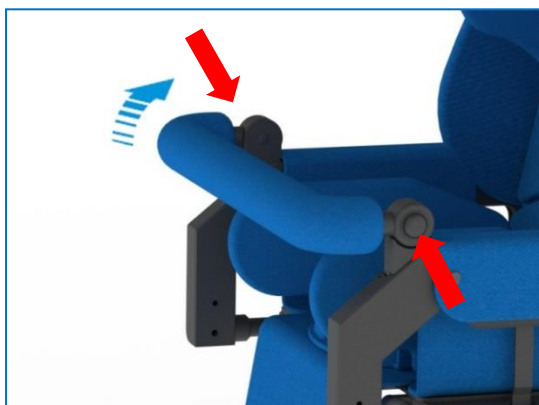

Rys. 30 Regulacja barierki

Nacisnąć równocześnie obydwie przyciski i ustawić żądaną pozycję barierki Rys. 30.



Rys. 31 Demontaż barierki

Nacisnąć silnie klips i mocnym ruchem w górę wyciągnąć barierkę z boku siedziska Rys. 31.

8.14. Regulacja, montaż oraz demontaż stolika

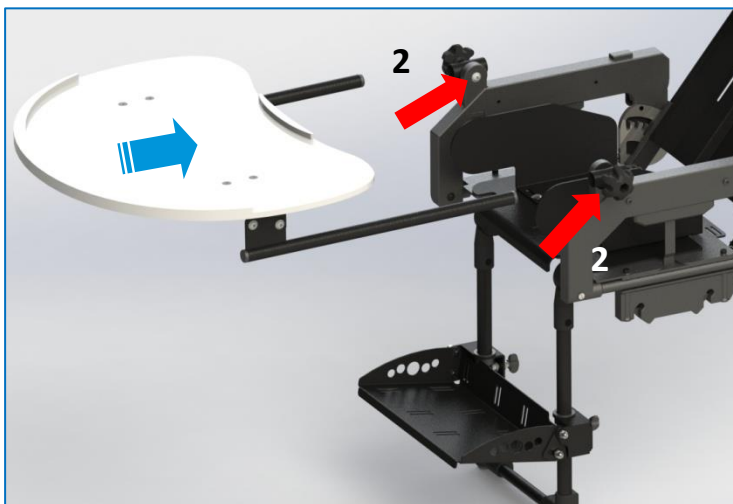
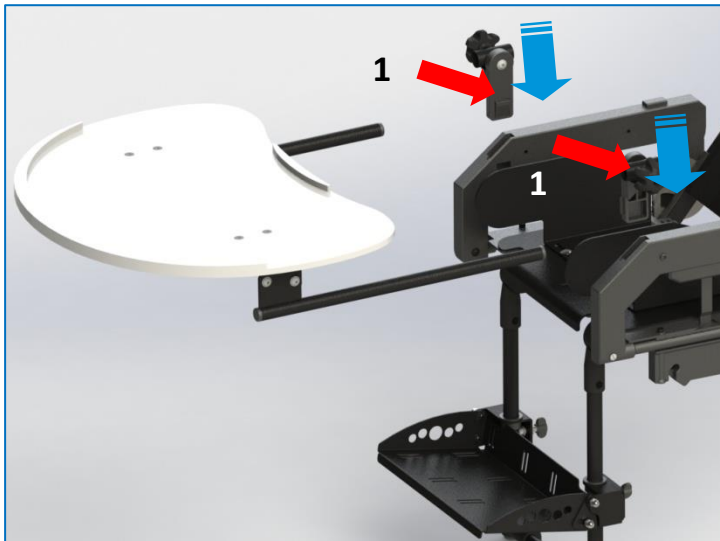

Rys. 32 Montaż stolika

W celu zamocowania stolika, należy wpiąć adaptory mocowania stolika 1, następnie wsunąć stolik w rurki adapterów. Aby zablokować stolik przed wysunięciem, przykręcić stolik pokrętką 2.



Rys. 33 Regulacja kąta położenia stolika

Regulacji kąta pochylenia blatu dokonuje się poprzez poluzowanie obu śrub, znajdujących się nad uchwytami stolika, poniżej blatu. Po uzyskaniu pożądanego kąta pochylenia należy dokręcić śruby. Śruby regulacyjne znajdują się zarówno po lewej, jak i po prawej stronie stolika.

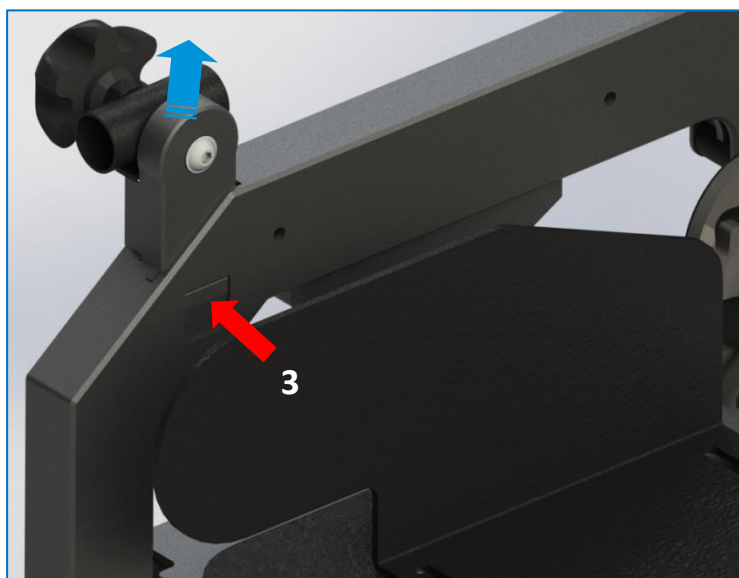
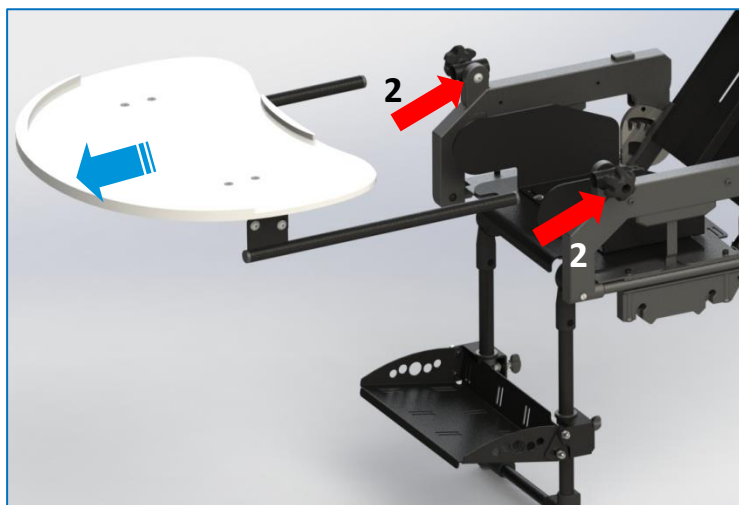

Rys. 34 Demontaż stolika

W celu demontażu stolika, odkręcić pokrętko (2) Rys. 34, następnie wysunąć stolik. Aby wymontować adaptery nacisnąć przycisk (3), a następnie wysunąć do góry adaptery po obu stronach siedziska.

8.15. Mocowanie folii przeciwdeszczowej.



Rys. 35 Mocowanie folii przeciwdeszczowej.

Folię przeciwdeszczową mocować zakładając jej elastyczne krawędzie za oparcie (1) oraz podnózek (2).

8.16. Mocowanie osłony na nogi.

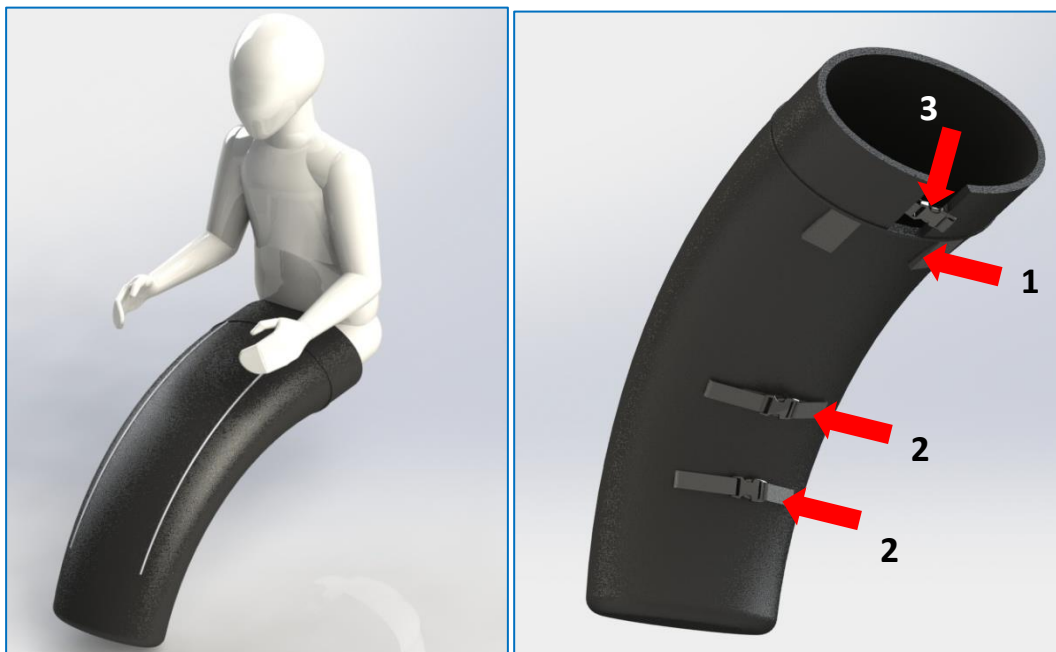

Rys. 36 Mocowanie osłony na nogi

Pokrowiec wsunąć pod tapicerkę siedziska i zamocować rzepem (1), następnie zapiąć klamry (2) obejmując podnózek wózka. Po ułożeniu dziecka w wózku zapiąć klamrę (3) opasując pasek za oparcie siedziska.

8.17. Mocowanie parasolki.



Rys. 37 Mocowanie parasolki.

Parasolkę należy mocować za pomocą zacisku (1). W tym celu założyć zacisk na ramę wózka, następnie dokręcić pokrętkę (2). W celu zmiany kąta parasolki należy odkręcić pokrętkę (3), wyregulować kąt parasolki, a następnie dokręcić pokrętkę (3).

8.18. Mocowanie i demontaż budki.



Rys. 38 Mocowanie i demontaż budki.

Zatrzaski (1) budki wsunąć w gniazda znajdujące się po obu stronach siedziska. W celu demontażu budki, nacisnąć blokadę zatrzasku (2) po obu stronach siedziska, a następnie wysunąć budkę do góry.

8.19. Regulacja kąta podparcia stóp



Rys. 39 Regulacja kąta podparcia stóp

Odkręcić dolne śruby regulacyjne, ustawić odpowiedni kąt i ponownie zablokować śruby Rys. 39. Możliwa regulacja kąta podparcia stóp w zakresie: $0^{\circ} \div 20^{\circ}$.

8.20. Regulacja kąta wsporników podnóżka

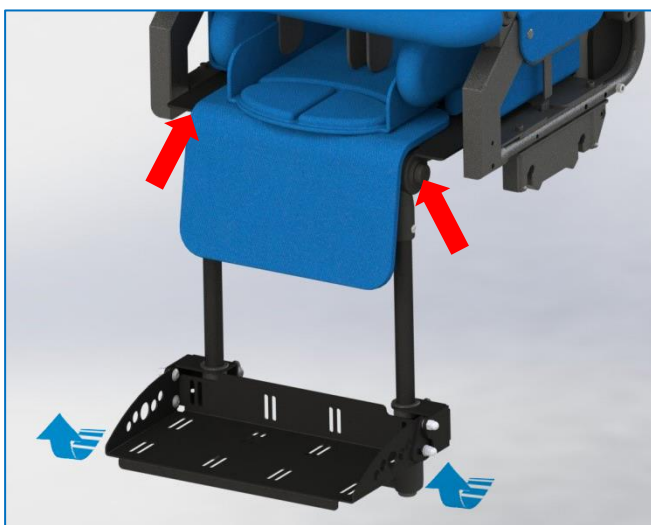

Rys. 40 Regulacją kąta wsporników podnóżka

Nacisnąć jednocześnie dwa przyciski odblokowujące Rys. 40, następnie regulować kąt wsporników podnóżka w zakresie: $0^{\circ} \div 90^{\circ}$.

8.21. Mocowanie pasów odwodzących

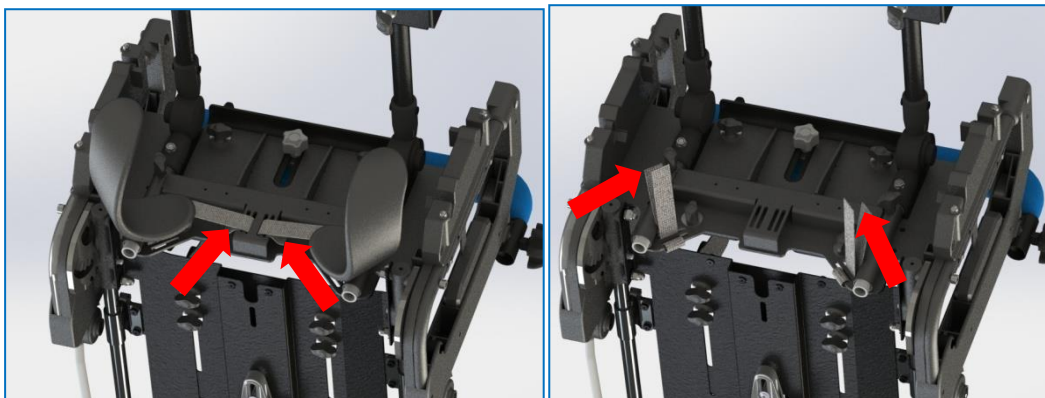

Rys. 41 Mocowanie pasków odwodzących (rozmiar mini)

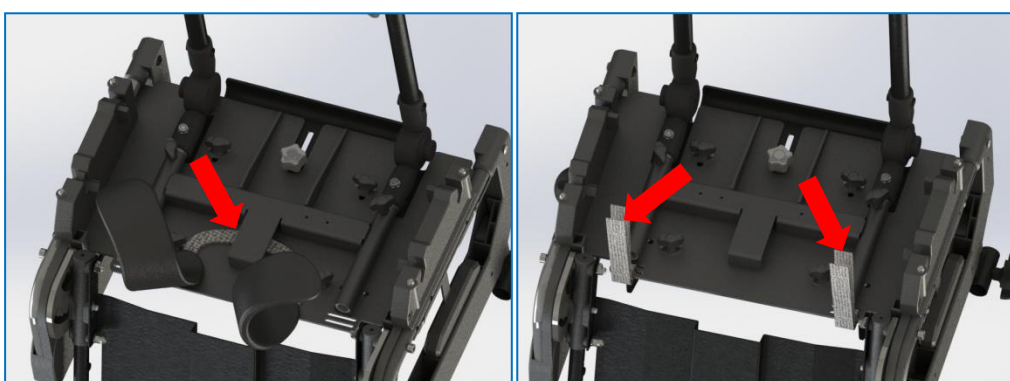

Rys. 42 Mocowanie pasków odwodzących (rozmiar standard)

Pasy odwodzące w zależności od rozmiaru siedziska występują w dwóch wersjach. Wersja rozcięta występuje w rozmiarze mini, w tej wersji pierwszy koniec pasa odwodzącego mocowany jest w szczelinach pokazanych na prawym Rys. 41. Dla rozmiaru standard pasy odwodzące są zszyte ze sobą, dlatego przekładane są w całości pod elementem konstrukcji siedziska Rys. 42. Drugi koniec pasów odwodzących należy mocować w szczelinach pod siedziskiem. Nadmiar tych pasów służy do mocowania kamizelki.

8.22. Mocowanie i regulacja kamizelki

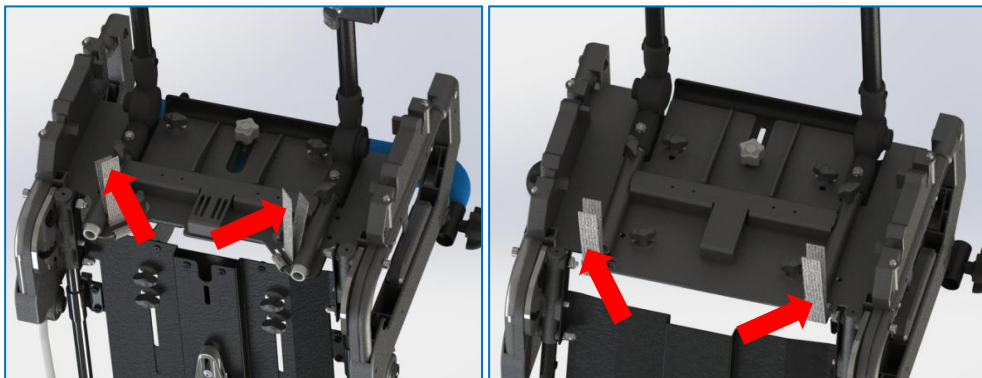
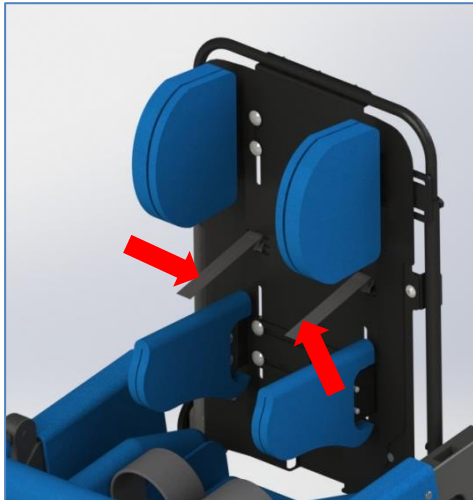

Rys. 43 Mocowanie pasków kamizelki

Górne paski mocujące kamizelkę, należy umieścić na wybranym elemencie konstrukcji oparcia pleców Rys. 43 na poziomie zbliżonym do wysokości barków dziecka. Dolne paski kamizelki należy umieścić w szczelinach pod siedziskiem (pas wspólny dla kamizelki i pasów odwodzących). Następnie należy przełożyć je przez otwory w tapicerce oparcia. Na wolnych końcach pasków umieścić klamerki.

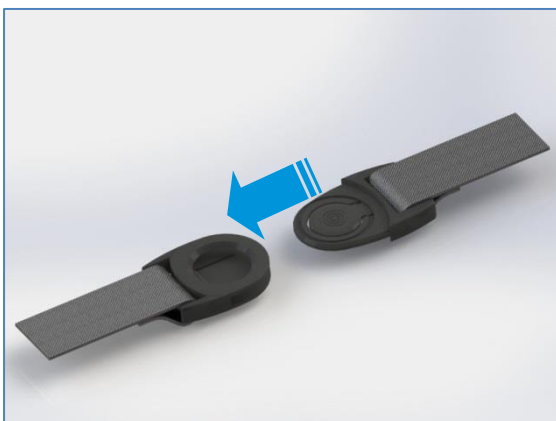

Rys. 44 Zapinanie klamerki kamizelki

Kamizelkę należy zapinać po umieszczeniu dziecka na siedzisku, przez przesunięcie obu części klamerki do usłyszenia charakterystycznego „kliknięcia” zatrzasku Rys. 44.

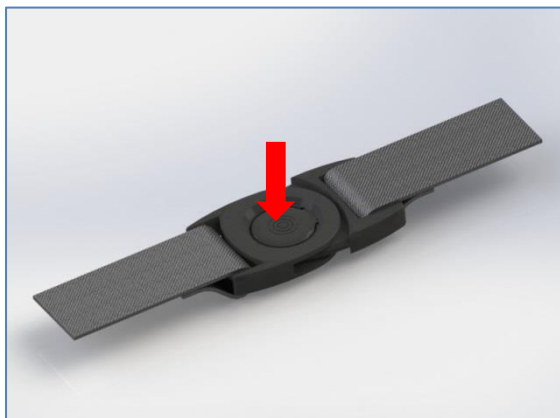

Rys. 45 Rozpinanie klamerki kamizelki

W celu odpięcia kamizelki należy nacisnąć klamerkę w jej środkowej części, aby odblokować zatrzask klamerki Rys. 45.

Regulacja kamizelki odbywa się poprzez regulację długości pasków mocujących. Właściwa regulacja kamizelki powinna zapewniać dobrą stabilizację ciała dziecka, ale nie powinna powodować dyskomfortu.



UWAGA! ZAWSZE NALEŻY SIĘ UPEWNIĆ CZY KAMIZELKA JEST PRAWIDŁOWO ZAPIĘTA NA WSZYSTKIE CZTERY ZATRZASKI. BRAK ZAPIĘCIA MOŻE NARAZIĆ DZIECKO NA WYPADNIĘCIE Z WÓZKA.



Wózek Spacerowy - Modi Buggy jest urządzeniem mechanicznym o konstrukcji nośnej wykonanej ze stali i aluminium, pokrytej proszkową powłoką lakierniczą. Do metalowej konstrukcji urządzenia zamocowane są wkłady piankowo – gąbkowe. Pianki są osłonięte pokrowcami wykonanymi z materiałów tekstylnych. Żadna z powłok wózka nie powoduje podrażnienia skóry. Wózek Spacerowy - Modi Buggy, podobnie jak każde urządzenie medyczne, powinien być utrzymany w należytej czystości i użytkowany zgodnie z zaleceniami producenta.

- Powłoki lakiernicze oraz osłony z tworzyw sztucznych należy czyścić ściereczką zwilżoną wodą. Dopuszcza się stosowanie łagodnych środków do czyszczenia. Odkurzać mechanicznie lub szczotką z miękkim włosiem.
- Dopuszcza się czyszczenie wkładów piankowo – gąbkowych ściereczką zwilżoną wodą z łagodnym środkiem chemicznym, po tej czynności wkład dokładnie wysuszyć w temperaturze pokojowej.



UWAGA! PRZED PONOWNYM UŻYCIEM WÓZKA SPACEROWEGO - MODI BUGGY TAPICERKA POWINNA BYĆ SUCHA.

- Powinno się systematycznie dbać o ramę, usuwać brud i błoto z ruchomych części.
- Nie używać do czyszczenia środków agresywnych.
- Nie należy prać tapicerki siedziska w pralce.
- Należy unikać dłuższej ekspozycji na światło słoneczne, a przed włożeniem dziecka do wózka sprawdzić temperaturę siedziska.



UWAGA! WÓZEK SPACEROWY MODI BUGGY POWINIEN BYĆ KONSERWOWANY CO NAJMNIJ RAZ W ROKU (CO 12 M-CY) PRZEZ WYKWALIFIKOWANEGO SERWISANTA. W TRAKCIE KONSERWACJI NALEŻY PRZEPROWADZIĆ PRZEGLĄD BEZPIECZEŃSTWA WÓZKA - SPRAWDZENIU PODLEGA STAN POŁĄCZEŃ RUCHOMYCH, MECHANIZMÓW ZATRZASKÓW I REGULACJI. OKRESOWY PRZEGLĄD URZĄDZENIA ZAPEWNIĄ DŁUGOTRWAŁĄ I BEZPROBLEMOWĄ EKSPLOATACJĘ.

10. Gwarancja/Serwis



W przypadku zauważenia usterek lub wystąpienia uszkodzeń należy natychmiast przerwać użytkowanie urządzenia i skontaktować się ze sprzedawcą lub producentem. Uszkodzone urządzenie należy zabezpieczyć przed powiększaniem się obszaru uszkodzeń. Nie wolno przystępować do samodzielnej naprawy urządzenia. Nie wolno zastępować oryginalnych części urządzenia częściami wykonanymi we własnym zakresie lub pochodzącymi z innego źródła niż zaleca producent.

Jeżeli użytkownik zrezygnuje z dalszej eksploatacji urządzenia to jest zobowiązany do jego likwidacji zgodnie z przepisami ochrony środowiska.

Producent określa czas życia wyrobu na 5 lat.

Serwis pogwarancyjny urządzenia wykonuje producent. Dane kontaktowe serwisu:

Liw Care Technology Sp. z o.o., ul. Golfowa 7, 94-406 Łódź

Tel. kom. + 48 509 089 816, email: biuro@liwcare.pl

Aktualne dane adresowe są dostępne na stronie internetowej www.liwcare.pl.

Warunki gwarancji zostały określone w karcie gwarancyjnej, która jest integralną częścią niniejszej instrukcji. Karta gwarancyjna znajduje się na ostatniej stronie.

11. Tabliczka znamionowa



model:	MODI BUGGY		
SN	MB - 10000		
rozmiar/size:	STANDARD		
30 kg			
	2017	LIW Care Technology Sp. z o.o., ul. Golfowa 7, 94-406 Łódź, Poland	

model:	MODI BUGGY		
SN	MB - 20000		
rozmiar/size:	MINI		
30 kg			
	2017	LIW Care Technology Sp. z o.o., ul. Golfowa 7, 94-406 Łódź, Poland	

12. Oznaczenie symboli



Nazwa producenta i data produkcji

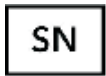

Numer seryjny



Dopuszczalny ciężar użytkownika



Uwaga ! Postępować zgodnie z instrukcją obsługi



Unikać kontaktu z wodą



Strzałka wskazująca omawiany element



Strzałki wskazujące kierunek ruchu



Znak zgodności wg dyrektywy dot. wyrobów medycznych nr 93/42 EWG zał. VII

13. Zgodność z wymaganiami dotyczącymi wyrobów medycznych



Wózek spacerowy Modi Buggy spełnia wymagania zasadnicze Dyrektywy 93/42 EWG + 2007/47/WE dla wyrobów medycznych.

Wózek spacerowy ModiBuggy zgodnie z załącznikiem IX Dyrektywy 93/42 EWG jest nieinwazyjnym nieaktywnym wyrobem medycznym klasy I według reguły 1.

Deklaracja zgodności wózka jest do uzyskania w Dziale Handlowym producenta.

KARTA GWARANCYJNA

Warunki gwarancji:

1. Producent urządzeń rehabilitacyjnych LIW Care Technology Sp. z o.o. (ul. Golfowa 7, 94-406 Łódź) gwarantuje, że sprzedaje urządzenie sprawne technicznie, wolne od wad konstrukcyjnych, montażowych, materiałowych, itp. i że urządzenie pozostanie wolne od tych wad w okresie gwarancji.

Gwarancja nie obejmuje zapewnienia o użyteczności produktu dla potrzeb kupującego.

2. LIW Care Technology Sp. z o.o. udziela dwuletniej gwarancji na jej produkty licząc od daty pierwszego zakupu.

3. Dowodem udzielenia gwarancji jest wyłącznie niniejsza karta gwarancyjna wydana przez sprzedawcę kupującemu. Do przeniesienia uprawnień z gwarancji konieczne jest przeniesienie posiadania karty gwarancyjnej.

4. W przypadku stwierdzenia w okresie ważności gwarancji – wady lub uszkodzenia sprzętu - zostanie ona bezpłatnie usunięta. W przypadku konieczności wymiany części produktu, uszkodzona część staje się własnością LIW Care Technology Sp. z o.o. i nie podlega zwrotowi korzystającemu z gwarancji.

5. Korzystający z gwarancji zobowiązany jest zgłosić wadę fizyczną towaru ujawnioną w okresie trwania gwarancji za pośrednictwem formularza na stronie www.liwcare.pl, po wcześniejszym zalogowaniu się w „strefie KLIENTA”, listownie na adres siedziby LIW Care Technology Sp. z o.o. lub telefonicznie pod nr 0-42 212-35-18

6. Korzystający z gwarancji zobowiązany jest po zgłoszeniu wady dostarczyć sprzęt wraz z kartą gwarancyjną i dokumentem zakupu (Faktura VAT lub paragon) na koszt producenta do jego siedziby. W braku dostarczenia dowodu zakupu, za datę pierwszego zakupu produktu (początku biegu okresu gwarancji) będzie uznana data jego produkcji.

7. Gwarancji nie podlegają:

- zużyte elementy i części, które uległy zniszczeniu lub uszkodzeniu na skutek niewłaściwego użytkowania (w szczególności, lecz nie wyłącznie wskutek użytkowania niezgodnego z wydaną instrukcją obsługi bądź w nieodpowiednich warunkach) lub niewłaściwego przechowywania produktu,
- uszkodzenia spowodowane przeróbkami, regulacjami, dopasowaniami i zmianami konstrukcyjnymi wykonanymi przez użytkownika produktu lub osoby trzecie,
- uszkodzenia spowodowane nieprawidłowym czyszczeniem lub konserwacją wykonanymi przez użytkownika produktu lub osoby trzecie,
- uszkodzenia spowodowane normalnym zużyciem bądź normalnym starzeniem się produktu,
- uszkodzenia spowodowane zaniedbaniami po stronie użytkownika produktu (w szczególności, lecz nie wyłącznie w konserwacji i czyszczeniu produktu),
- uszkodzenia spowodowane siłą wyższą,
- uszkodzenia związane z czynnikami zewnętrznymi (uszkodzenia mechaniczne, zanieczyszczenia, w tym zalania).

8. Gwarancja oraz zawarte w niej warunki obowiązują wyłącznie na terytorium Rzeczypospolitej Polskiej.

9. Gwarancja nie obejmuje regulacji i dopasowania odbywającego się w okresie gwarancyjnym, gdyż nie stanowią one wad produktu.

10. Warunkiem skorzystania z gwarancji jest dostarczenie produktu do producenta w bezpiecznym opakowaniu. – oryginalne opakowanie produktu jest najlepsze do tego celu. W przypadku, w którym korzystający z gwarancji nie dostarczy produktu w oryginalnym opakowaniu, opakowanie produktu musi spełniać następujące wymagania minimalne: sztywne pudełko z nienaruszonymi ściankami, zabezpieczenie wszystkich elementów produktu osobno, użycie odpowiedniego materiału amortyzującego, użycie mocnej taśmy przeznaczonej do owijania przesyłek, odpowiednie oznaczenie adresu nadawcy i LIW Care Technology Sp. z o.o.

LIW Care Technology Sp. z o.o. nie odpowiada za i nie udziela gwarancji na uszkodzenia produktu powstałe wskutek transportu w nieoryginalnym opakowaniu.

11. Naprawa gwarancyjna bądź wymiana gwarancyjna zostaną w miarę możliwości dokonane w terminie 30 dni od prawidłowego dostarczenia produktu przez korzystającego z gwarancji do LIW Care Technology Sp. z o.o.

12. Po naprawie gwarancyjnej produkt zostanie dostarczony na koszt LIW Care Technology Sp. z o.o. na adres korzystającego z gwarancji. W przypadku nieodebrania naprawionego produktu przez korzystającego z gwarancji, będzie on zobowiązany ponieść wszystkie związane z tym koszty LIW Care Technology Sp. z o.o., w tym koszty przechowywania i transportu produktu.

13. Udzielenie przez LIW Care Technology Sp. z o.o. gwarancji jakości na produkt nie wpływa na inne ewentualne uprawnienia kupującego.

Dziękujemy Państwu za zakup naszego produktu, życzymy efektów w leczeniu i rehabilitacji z wykorzystaniem tego urządzenia.

WAŻNE!

PROSZĘ ZACHOWAĆ KARTĘ GWARANCYJNĄ W BEZPIECZNYM MIEJSCU.

LIW Care Technology Sp. z o.o. wymaga dostarczenia tego dokumentu przed akceptacją naprawy gwarancyjnej.

Nazwa sprzętu/model:

Numer fabryczny:.....

Data sprzedaży:.....

Pieczętka i podpis sprzedawcy:

Lp.	Data zgłoszenia naprawy	Opis czynności	Data zakończenia naprawy	Pieczęć i podpis dokonującego naprawy
1				
2				
3				
4				