 Elektryczny wózek inwalidzki
 Elektrický invalidní vozík

000690770.05

Quickie Q700 M/F/R

Instrukcja użytkowania
Návod k obsluze



Firma SUNRISE MEDICAL posiada certyfikat ISO 13485, który potwierdza wysoką jakość naszych produktów na każdym etapie ich powstawania, od opracowywania nowych rozwiązań po fazę produkcji. Produkty te spełniają wymagania zgodne z wytycznymi UE. Dodatkowe wyposażenie i akcesoria dostępne są za dodatkową opłatą.



Společnosti SUNRISE MEDICAL byl udělen certifikát ISO 13485, potvrzující kvalitu našich výrobků ve všech stádiích, od výzkumu a vývoje až po výrobu. Tento produkt splňuje požadavky v souladu se směrnicemi EU. Uvedené varianty a příslušenství jsou k dispozici za příplatek.

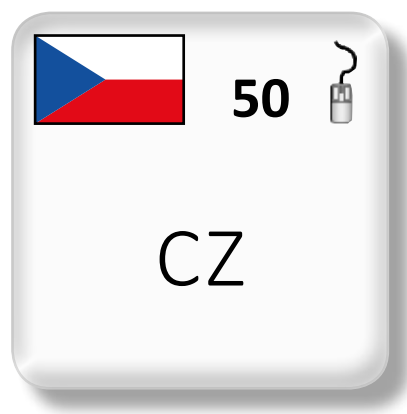
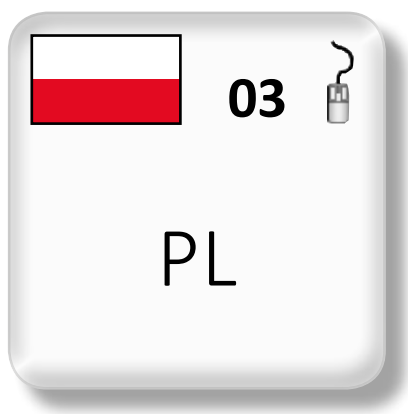

W przypadku jakichkolwiek pytań dotyczących użytkowania, konserwacji lub bezpieczeństwa wózka prosimy kontaktować się ze swoim lokalnym autoryzowanym serwisem firmy Sunrise Medical. W przypadku braku informacji na temat autoryzowanego dystrybutora w okolicy lub dodatkowych pytań należy zadzwonić lub napisać na adres:

Sunrise Medical Poland
Sp. z o.o.ul. Elektronowa 6,
94-103 Łódź
Polska
Telefon: +48 42 275 83 38
Fax: + 48 42 209 35 23
E-mail: pl@sunrisemedical.de
www.Sunrise-Medical.pl

Spis treści

1.0 Informacje dla użytkownika	4
1.1 Ta instrukcja obsługi	4
1.2. Dalsze informacje	4
1.3 Symbole wykorzystywane w tej instrukcji	5
2.0 Bezpieczeństwo	6
2.1 Symbole i etykiety na tym produkcie	6
2.2 Bezpieczeństwo: Temperatura	6
2.3 Bezpieczeństwo: Części ruchome	7
2.4 Bezpieczeństwo: Promieniowanie elektromagnetyczne	7
2.5 Bezpieczeństwo: Niebezpieczeństwo zakrzuszenia	8
2.6 Bezpieczeństwo: Korzystanie z podnośnika montowanego na pojeździe	8
2.7 Bezpieczeństwo: Stoliki	8
2.8 Bezpieczeństwo: Podnoszenie wózka	8
3.0 Przeznaczenie wózka	9
3.1 Zakres stosowania: Użytkownik	9
3.2 Zakres stosowania: Przeznaczenie i środowisko	10
4.0 Ustawianie wózka	11
4.1 Siedzisko	11
4.2 Głębokość siedziska	11
4.3 Wysokość siedziska	11
4.4 Środek ciężkości	11
4.5 Wysokość i głębokość sterownika	11
4.6 Program układu sterowania	11
4.7 Pas biodrowy / pas pozycjonujący w pozycji siedzącej	12
5.0 Korzystanie z wózka inwalidzkiego	13
5.1 Kontrola wózka przed użyciem	13
5.2 Przesiadanie się	14
5.3 Jazda wózkiem	14
5.4 Zakręty	15
5.5 Hamowanie i zatrzymywanie awaryjne	15
5.6 Pokonywanie pochyłości	16
5.7 Przeszkody i krawężniki	17
5.8 Pchanie wózka	18
5.9 (Elektryczne) mechanizmy siedziska	19
5.10 Pamięć pozycji siedziska (tylko Sedeo Ergo)	20
6.0 Akumulatory, ładowanie i zasięg	20
6.1 Akumulatory	20
6.2 Ładowanie akumulatorów:	21
6.3 Zasięg wózka:	23
6.4 Gwarancja na akumulator:	23
6.5 Wymiana akumulatorów	24
6.6 Odłączanie akumulatorów na czas transportu lotniczego	24
7.0 Przewożenie	26
7.1. Transport wózka samochodem	26
7.2 Korzystanie z systemu dokowania Dahl	28
7.3 Wózek jako fotel pasażerski w samochodzie	31
7.4 Specjalne wymagania transportowe	32
7.5 Ogólne ostrzeżenia dotyczące transportu	33
8.0 Konserwacja i czyszczenie	34
8.1 Przegląd	34
8.2 Konserwacja opon i ciśnienie w oponach	36
8.3 Konserwacja kół i opon	39
8.4 Konserwacja świateł:	40
8.5 Czyszczenie and dezynfekcja	40
8.6 Przechowywanie średnio- i długoterminowe:	40
9.0 Usuwanie zużytych produktów	41
10.0 Usuwanie usterek	42
11.0 Specyfikacje techniczne: Normy i standardy	42
12.0 Gwarancja	49

Podpis i pieczęć dystrybutora:

1.0 Informacje dla użytkownika

Dziękujemy za wybranie produktu Sunrise Medical. Wysokiej klasy rozwiązania Sunrise Medical dla osób niepełnosprawnych zapewniają im niezależność i ułatwiają codzienne życie.

Firma Sunrise Medical zastrzega sobie w ramach trwającego procesu ulepszania produktów prawo do zmiany specyfikacji i konstrukcji bez powiadomienia.

O wszelkich zmianach, które są istotne z perspektywy bezpieczeństwa, będziemy jasno informować.

Ponadto nie wszystkie oferowane funkcje i opcje są zgodne ze wszystkimi konfiguracjami wózka inwalidzkiego.

Wszystkie wymiary są przybliżone i mogą ulec zmianie.



Zakładany okres użytkowania wózka wynosi 5 lat. Proszę NIE używać ani nie montować do wózka części innych producentów, o ile nie zostały oficjalnie zaakceptowane przez Sunrise Medical.

1.1 Ta instrukcja obsługi

Ta instrukcja obsługi informuje, jak bezpiecznie użytkować i konserwować wózek. Cała instrukcja obsługi wózka składa się z trzech części:

- ogólna instrukcja obsługi wózka (ta część),
- instrukcja obsługi siedziska,
- instrukcja obsługi sterownika.
- Instrukcja obsługi ładowarki

W niektórych miejscach instrukcji ogólnej znajdują się odniesienia do pozostałych instrukcji. Więcej informacji podano w poniższej tabeli:

 Siedziska:	Odsyła do instrukcji obsługi siedziska wózka.
 Sterownik:	Odsyła do instrukcji obsługi sterownika.
 Ładowarka akumulatora:	Odsyła do instrukcji obsługi ładowarki.

Zabrania się użytkowania wózka bez przeczytania i zrozumienia niniejszej instrukcji (oraz pozostałych broszur).

Jeśli jednej z instrukcji nie dostarczono z wózkiem, należy natychmiast skontaktować się ze sprzedawcą.

1.2. Dalsze informacje

W sprawie pytań dotyczących używania, konserwacji lub bezpieczeństwa wózków prosimy o kontakt z lokalnym autoryzowanym sprzedawcą Sunrise Medical. Jeżeli w Twoim rejonie nie ma autoryzowanego sprzedawcy, prosimy kierować pytania pisemnie lub telefonicznie bezpośrednio do Sunrise Medical.

Powiadomienia dotyczące bezpieczeństwa oraz wycofania produktów można znaleźć na stronie www.Sunrise-Medical.pl

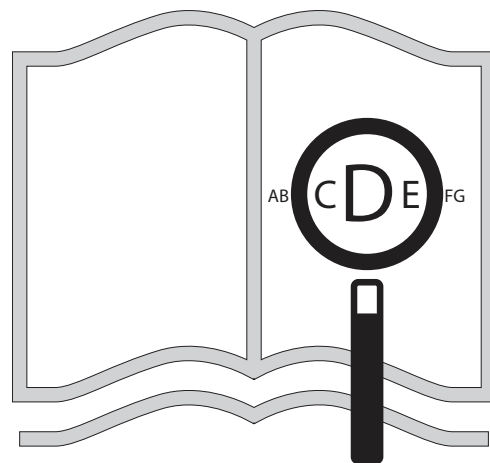

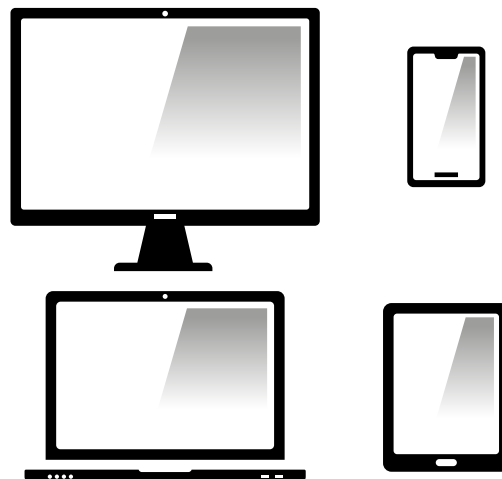

Osoby niedowidzące mogą obejrzeć niniejszy dokument w formacie PDF na stronie www.Sunrise-Medical.pl



Na życzenie jest on dostępny również jako tekst pisany dużymi literami.



1.3 Symbole wykorzystywane w tej instrukcji

 NIEBEZPIECZEŃSTWO!	Potencjalne ryzyko urazu, poważnego urazu lub śmierci
 OSTRZEŻENIE!	Potencjalne ryzyko urazu
 UWAGA!	Potencjalne ryzyko uszkodzenia sprzętu



Ten symbol oznacza wyrób medyczny.

Jako producent, SUNRISE MEDICAL deklaruje, że ten produkt spełnia wymagania rozporządzenia UE w sprawie wyrobów medycznych (2017/745).

UWAGA:

Ogólne porady dla użytkownika.

Nieprzestrzeganie niniejszych instrukcji może spowodować urazy, uszkodzenie produktu lub szkody dla środowiska naturalnego.

Informacja dla użytkownika lub pacjenta: Wszelkie poważne zdarzenia z udziałem tego produktu należy zgłaszać producentowi oraz odpowiedniej instytucji w państwie członkowskim, w którym znajduje się użytkownik i/lub pacjent.

Produkty indywidualne B4Me

Aby produkt B4Me działał zgodnie z założeniami producenta, Sunrise Medical gorąco zaleca, aby przed pierwszym użyciem dokładnie przeczytać i zrozumieć wszystkie dokumenty dla użytkownika dostarczone wraz z produktem.

Sunrise Medical zaleca też, aby po przeczytaniu dokumentacji dla użytkownika nie wyrzucać jej, ale zachować do wykorzystania w przyszłości.

Zestawy wyrobów medycznych

Ten wyrób medyczny może łączyć się z co najmniej jednym innym wyrobem medycznym lub innym produktem. Informacje o możliwych zestawach można znaleźć na stronie www.Sunrise-Medical.pl. Wszystkie wymienione zestawy zostały sprawdzone pod kątem spełniania ogólnych wymogów dotyczących bezpieczeństwa i działania opisanych w punkcie 14.1 rozporządzenia w sprawie wyrobów medycznych (2017/745).

Wskazówki dotyczące łączenia, np. montażu, można znaleźć na stronie www.Sunrise-Medical.pl.

2.0 Bezpieczeństwo

Należy uważnie przestrzegać instrukcji podanych obok symboli ostrzegawczych. Nieprzestrzeganie niniejszych instrukcji może spowodować urazy, uszkodzenie wózka lub szkody dla środowiska naturalnego. O ile to możliwe, informacje dotyczące bezpieczeństwa zamieszczono we właściwych rozdziałach.

2.1 Symbole i etykiety na tym produkcie

Symbole, oznaczenia i instrukcje przymocowano do wózka ze względów bezpieczeństwa. Nie wolno ich usuwać ani zakrywać. Te oznaczenia muszą być zawsze obecne i czytelne przez cały okres eksploatacji wózka.

Wszelkie nieczytelne lub uszkodzone oznaczenia, symbole i instrukcje należy natychmiast wymieniać lub naprawiać. Aby uzyskać pomoc, należy skontaktować się ze sprzedawcą.

Fig. 2.1. Ostrzeżenie - Nie dotykać - GORĄCE

Fig. 2.2. Punkt mocowania na czas transportu

Fig. 2.3. Ostrzeżenie – Ryzyko przytrzaśnięcia palca

Fig. 2.4. Ostrzeżenie – Przed użyciem wózka inwalidzkiego, szczególnie na wzniesieniu, sprawdzić, czy mechanizm szybkiego montażu interfejsu siedziska jest mocno dokręcony.

Fig. 2.5. Ostrzeżenie – Nie należy jeździć wózkiem po wzniesieniu z rozłożonym oparciem ani włączoną funkcją pionizacji.

Fig. 2.6. Ostrzeżenie – Maksymalna waga ciała użytkownika wózka: 160 kg

Fig. 2.7. Mechanizm jazdy na luzie: zewnętrzna dźwignia w dół = jazda na luzie

Fig. 2.8. Etykieta informacyjna z numerem seryjnym (przykładowa).

Fig. 2.9. Lokalizacja etykiety z numerem seryjnym (*Następna strona: Rys. 2.9.1 Koło środkowe; Rys. 2.9.2 Koło przednie; Rys. 2.9.3 Koło przednie*).



Rys. 2.1



Rys. 2.2

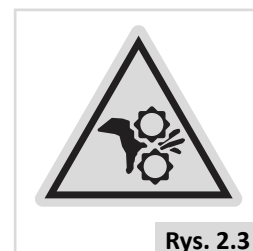

Rys. 2.3



Rys. 2.4

2.2 Bezpieczeństwo: Temperatura

! OSTRZEŻENIE!

- Należy zawsze unikać kontaktu z silnikami wózka. Podczas użytkowania są one w ciągłym ruchu i mogą się rozgrzewać do wysokich temperatur. Po zakończeniu użytkowania silniki powoli ostygną. Dotknięcie ich może spowodować poparzenia. Po jeździe odczekać przynajmniej 30 minut, aż silniki się schłodzą.
- Gdy wózek jest nieużywany, należy przechowywać go w miejscu, w którym nie będzie narażony na długotrwałe bezpośrednie nasłonecznienie. W wyniku długotrwałego wystawienia na działanie słońca niektóre podzespoły wózka, np. siedzisko, oparcie i podłokietniki, mogą stać się gorące. Może to powodować poparzenia i reakcje alergiczne.
- Tapicerka wózka (podłokietników i/lub oparcia tydek) może być w określonych warunkach pogodowych bardzo gorąca lub bardzo zimna. Może to powodować poparzenia, uszkodzenia skóry i reakcje alergiczne.



Rys. 2.5

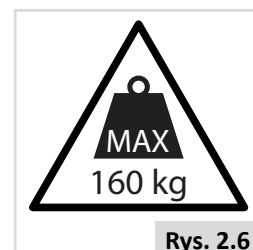

Rys. 2.6

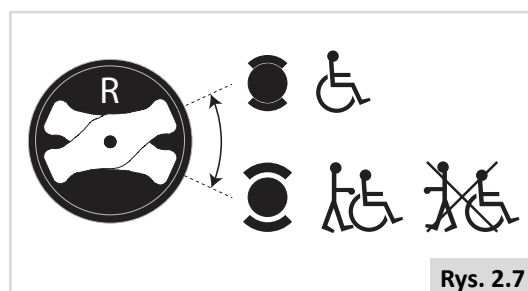

Rys. 2.7

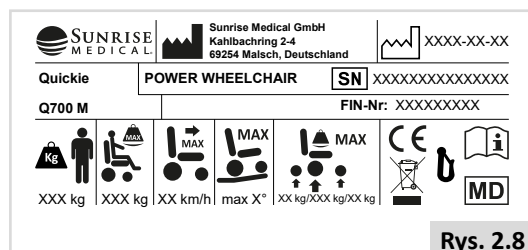

Rys. 2.8

2.3 Bezpieczeństwo: Części ruchome (Rys. 2.10)

! NIEBEZPIECZEŃSTWO!

Wózek zawiera podzespoły ruchome i wirujące. Kontakt z częściami ruchomymi może spowodować poważne urazy lub uszkodzenie wózka. Należy unikać kontaktu z częściami ruchomymi wózka.

- Koła (napędowe i samonastawne)
- Elektryczny mechanizm pochylenia
- Elektryczny mechanizm podnoszenia siedziska
- Elektryczny mechanizm odchylenia oparcia
- Odchylany wspornik sterownika

2.4 Bezpieczeństwo: Promieniowanie elektromagnetyczne

! UWAGA!

Standardowa wersja wózka elektrycznego została przetestowana pod kątem spełniania wymagań w zakresie promieniowania elektromagnetycznego (EMC). Pomimo tych testów: nie można wykluczyć, że promieniowanie elektromagnetyczne może wpływać na funkcjonowanie napędu. Na przykład:

- telefony komórkowe;
- duże urządzenia medyczne;
- inne źródła promieniowania elektromagnetycznego;
- nie można wykluczyć, że wózek może wpływać na pola elektromagnetyczne. Na przykład:
- drzwi sklepowe;
- alarmy przeciwwłamaniowe w sklepach;
- mechanizmy otwierania drzwi garażowych.

Choć jest to mało prawdopodobne, gdyby taki problem wystąpił, należy natychmiast powiadomić sprzedawcę.

! NIEBEZPIECZEŃSTWO!

- Podczas korzystania z aparatów nadawczo-odbiorczych, krótkofalówek, radia CB, amatorskich radiotelefonów, radiotelefonów typu PMR lub innych urządzeń transmisyjnych wózek należy zatrzymać i wyłączyć.
- Obsługa telefonów bezprzewodowych i telefonów komórkowych, wraz z urządzeniami głośnomówiącymi, jest dozwolona, jednakże w razie wystąpienia niestandardowego działania pojazdu, wózek należy natychmiast zatrzymać i wyłączyć.

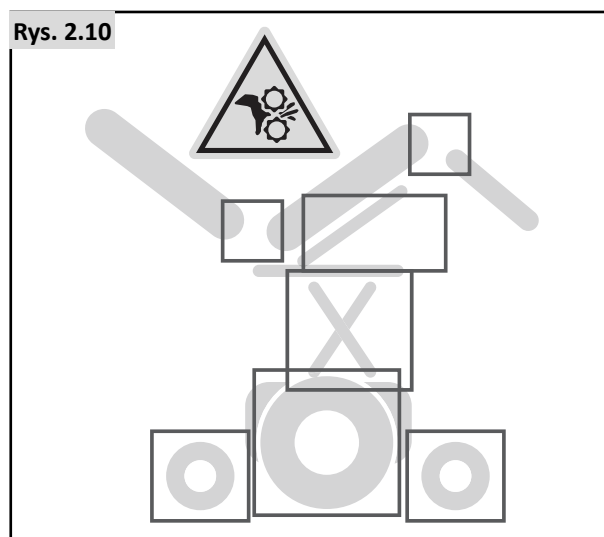
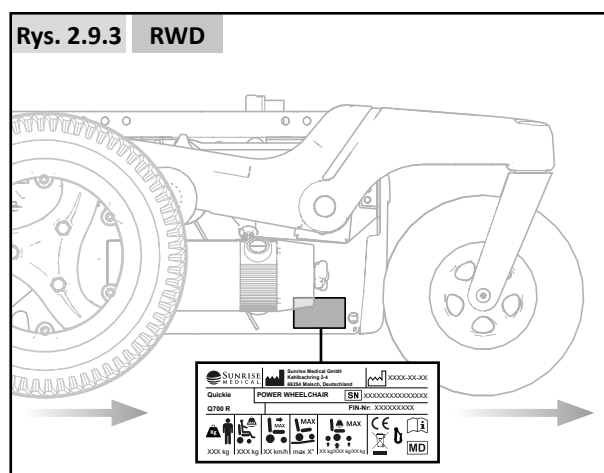
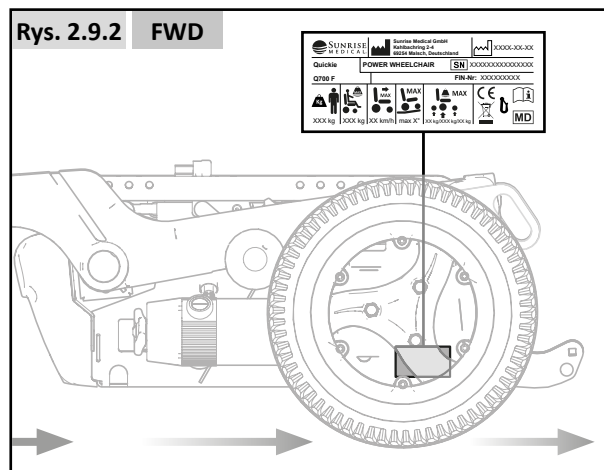
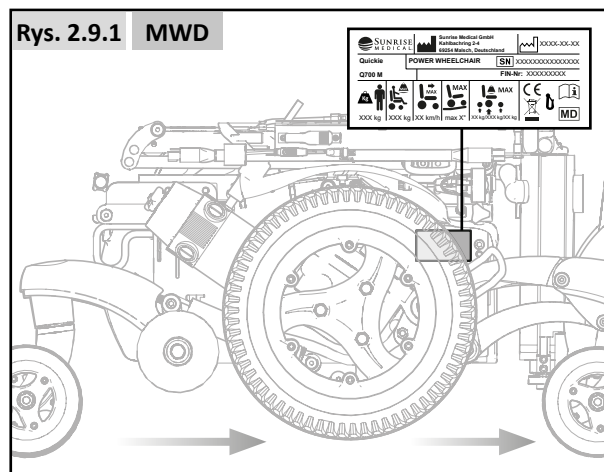

2.5 Bezpieczeństwo: Niebezpieczeństwo zakrztuszenia

NIEBEZPIECZEŃSTWO!

Wózek zawiera drobne elementy, które w pewnych okolicznościach mogą grozić zakrztuszeniem się przez małe dzieci.

2.6 Bezpieczeństwo: Korzystanie z podnośnika montowanego na pojeździe

Podnośniki dla wózków inwalidzkich wykorzystywane są w furgonetkach, autobusach, a także w budynkach, aby pomóc użytkownikom wózka w poruszaniu się między jednym poziomem a drugim.

NIEBEZPIECZEŃSTWO!

- Należy się upewnić, że użytkownik oraz wszyscy opiekunowie w pełni rozumieją instrukcje producenta dotyczące korzystania z podnośników.
- Nigdy nie wolno przekraczać zalecanego przez producenta bezpiecznego udźwigu podnośnika oraz zaleceń dotyczących rozłożenia ciężaru ładunku.
- Podczas przebywania na podnośniku zawsze należy wyłączyć całe zasilanie. W przeciwnym razie użytkownik może przypadkowo dotknąć joysticka i spowodować zjechanie wózka z platformy podnośnika. Należy pamiętać, że próg zabezpieczający znajdujący się na skraju podnośnika może nie zapobiec takiemu zjazdowi.
- Zawsze należy w sposób bezpieczny umieszczać użytkownika na wózku w celu uniknięcia upadku podczas przebywania na podnośniku.
- Podczas korzystania z podnośnika zawsze należy się upewnić, że wózek ustawiony jest na tryb jazdy z napędem (a nie na tryb jazdy na luzie).

2.7 Bezpieczeństwo: Stoliki

Bezpieczeństwo: Odchylany stolik:

NIEBEZPIECZEŃSTWO!

- Maksymalne dozwolone obciążenie stolika wynosi 2,5 kg.
- Nie należy przeciążać stolika, gdyż może to spowodować jego złamanie lub utratę stabilności wózka.
- Należy upewnić się, że wszelkie przedmioty na stoliku są zabezpieczone, ponieważ mogą spaść i spowodować uraz.
- Nie wolno zostawiać zapalonych papierosów ani innych źródeł wysokiej temperatury na stoliku, gdyż może to spowodować jego deformację lub trwałe uszkodzenie, a w skrajnych przypadkach – pożar.
- Przy ustawianiu stolika do użytku należy się upewnić, że nie przytrafią się kończyn ani elementów ubioru.

2.8 Bezpieczeństwo: Podnoszenie wózka

OSTRZEŻENIE!

- Nie podnosić siedziska za jakiegokolwiek części demontowane, ponieważ może to spowodować uszkodzenie siedziska i uraz użytkownika.

3.0 Przeznaczenie wózka



Opis urządzenia

Seria Q700 obejmuje zaawansowane modułowe wózki elektryczne. Wyróżniają się one zaawansowanym układem zawieszenia, który umożliwia bardzo komfortową jazdę tak w pomieszczeniach, jak i na zewnątrz. Dzięki modułowej budowie, prostocie i szerokiemu zakresowi regulacji wózek Q700 to doskonały produkt umożliwiający łatwe serwisowanie, odnawianie i ponowne wprowadzanie do użytku.

Wózek Q700 można dostosować do indywidualnych preferencji, potrzeb i okoliczności użytkownika. Są one dostępne w następujących wersjach:

- MWD (napęd środkową oś): Q700 M
- FWD (napęd na przednią oś): Q700 F
- RWD (napęd na tylną oś): Q700 R

W celu uzyskania optymalnego podparcia podczas siedzenia oraz szerokiego zakresu regulacji wózek Q700 są dostępne z:

- siedziskiem Sedeo Ergo (patrz instrukcja obsługi siedziska );
- siedziskiem Sedeo Pro (patrz instrukcja obsługi siedziska .

3.1 Zakres stosowania: Użytkownik

Elektryczne wózki inwalidzkie są przeznaczone wyłącznie dla użytkowników niemogących chodzić lub osób o ograniczonej zdolności poruszania się, do użytku osobistego w pomieszczeniach i na zewnątrz. Poruszanie się wózkiem elektrycznym wymaga odpowiednich możliwości poznawczych, fizycznych i wzrokowych. Użytkownik musi być w stanie ocenić następstwa działań podejmowanych podczas obsługi wózka, a także je korygować.

Na wózku może poruszać się jednocześnie 1 osoba. Oznaczenie ograniczenia wagi (dotyczy łącznej wagi użytkownika oraz akcesoriów zamontowanych do wózka) znajduje się na tabliczce z numerem seryjnym, przymocowanej do podwozia wózka (Rys. 2.9).

Informacje dotyczące ograniczeń wagowych zamieszczono w instrukcji obsługi siedziska .

Przed użyciem wózka użytkownik powinien poznać treść instrukcji obsługi. Przed pierwszą jazdą w ruchu ulicznym użytkownik powinien odbyć dokładnie szkolenie w zakresie obsługi wózka przeprowadzone przez wykwalifikowanego specjalistę. Pierwsze jazdy na wózku elektrycznym należy odbywać pod nadzorem nauczyciela/doradcy.

Wiele wariantów dopasowania i modułowa konstrukcja wózka zapewniają możliwość jego używania przez osoby niemogące chodzić lub o ograniczonej zdolności ruchu z powodu:

- paraliżu,
- utraty lub amputacji kończyny (nogi),
- wady lub deformacji kończyny,
- przykurczu lub uszkodzenia stawów,
- udarów i uszkodzeń mózgu,
- niepełnosprawności spowodowanej chorobami neurologicznymi (np. stwardnieniem rozsianym, chorobą Parkinsona),
- chorób serca i układu krążenia, zaburzeń równowagi, kacheksji oraz z przyczyn geriatrycznych (u osób wciąż władających górną częścią ciała).
- Osoby, które psychicznie i fizycznie są w stanie bezpiecznie korzystać z systemu kierowania wózkiem oraz z jego funkcji.
- Maksymalna waga użytkownika nie może przekraczać 160 kg.

Budowa wózka (Rys. 3.1)

- | | |
|-----------------------|------------------------------|
| 1. Zagłówek | 7. Koło napędowe |
| 2. Joystick | 8. Tylnie kółko samonastawne |
| 3. Podłokietnik | 9. Silniki |
| 4. Poduszka siedziska | 10. Obudowa akumulatorów |
| 5. Podnóżek | 11. Tapicerka oparcia |
| 6. Przednie kółka | |

Rys. 3.1

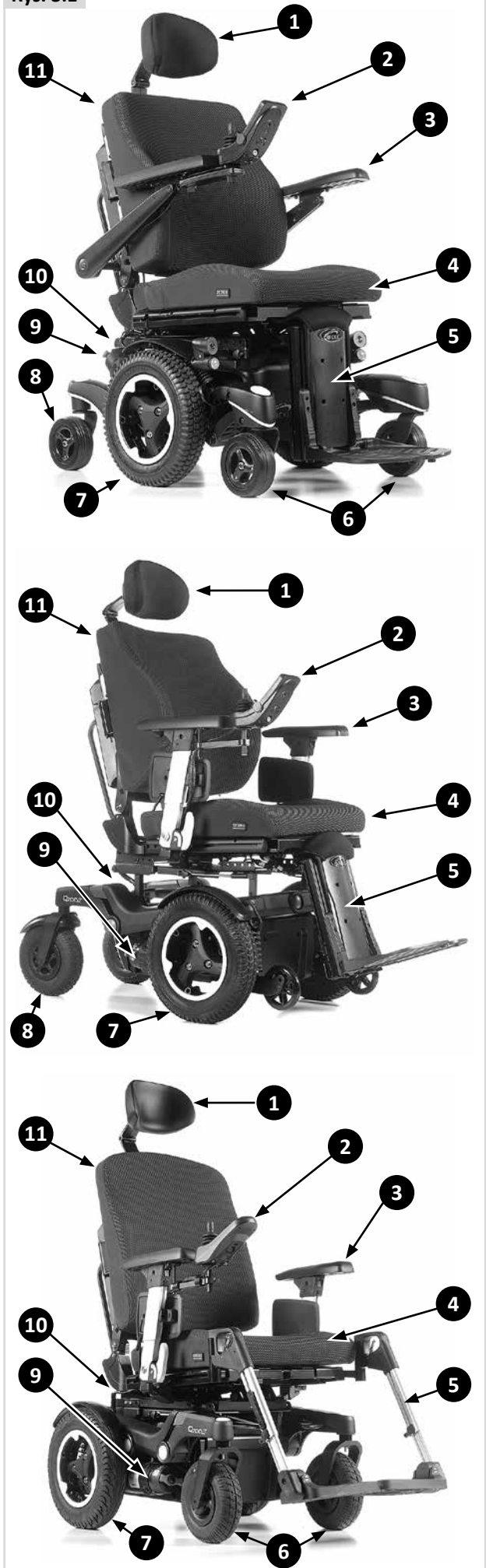

⚠ OSTRZEŻENIE!

- Zabrania się jazdy na wózku pod wpływem leków, które mogą wpływać na zdolność prowadzenia wózka.
- Bezpieczna jazda na wózku wymaga sprawnego wzroku.
- Na wózku może siedzieć wyłącznie jedna osoba.
- Nie pozwalać dzieciom jeździć wózkiem bez nadzoru.

⚠ UWAGA!

- Użytkownik wózka odpowiada za przestrzeganie lokalnych przepisów i wytycznych w zakresie bezpieczeństwa.

Osoba towarzysząca

Przy zamontowanym dodatkowym module układu sterowania dla osoby towarzyszącej (Attendant Control), elektryczny wózek inwalidzki może być obsługiwany przez opiekuna, a nie użytkownika wózka.

Przy zamontowanym module podwójnego układu sterowania (Dual Control), elektryczny wózek inwalidzki może być obsługiwany przez samego użytkownika bądź też, po przełączeniu, przez opiekuna użytkownika wózka.

- Należy przestrzegać wszystkich ostrzeżeń i instrukcji podanych w poszczególnych rozdziałach tej instrukcji. Wszelkie ostrzeżenia dotyczące użytkownika obejmują także osobę towarzyszącą.
- Nie należy stawać na żadnym elemencie siedziska.
- Przy współpracy z lekarzem, pielęgniarką lub terapeutą użytkownika należy poznać najbezpieczniejsze metody korzystania z wózka, dopasowane do możliwości zarówno użytkownika, jak i osoby towarzyszącej.
- Należy sprawdzić także, czy osłona uchwytów do popychania nie obróci się ani nie ześlizgnie.
- Podczas jazdy należy mieć wygodny dostęp do elementów sterowania dla osoby towarzyszącej, a sterownik powinien być odpowiednio przymocowany do wózka.
- Należy się upewnić, że prędkość jazdy wózka ustawiona na sterowniku dla osoby towarzyszącej jest prędkością, z jaką osoba towarzysząca może się swobodnie poruszać.
- Pozostawiając użytkownika na wózku, należy zawsze wyłączać zasilanie sterownika.

3.2 Zakres stosowania: Przeznaczenie i środowisko

Wózek jest przeznaczony do użytkowania w pomieszczeniach oraz na zewnątrz (EN12184 (2014), klasa B). Podczas jazdy na zewnątrz należy poruszać się po drogach utwardzonych, chodnikach, ścieżkach i drogach rowerowych. Prędkość należy dostosować do warunków.

⚠ OSTRZEŻENIE!

- Podczas poruszania się po śliskich drogach (np. oblodzonych, mokrych lub zaśnieżonych) należy zachować ostrożność.
- W przypadku ograniczonej widoczności należy włączyć oświetlenie wózka.
- Podczas jazdy z wyższą prędkością należy zachować szczególną ostrożność. W pomieszczeniach, na chodniku i wśród pieszych należy ustawić niską prędkość maksymalną.
- Nie zjeżdżać z wysokich przeszkód.
- Bez uzyskania aprobaty wykwalifikowanego specjalisty nie mocować żadnych obciążników do wózka. Może to negatywnie wpłynąć na stabilność produktu.

⚠ UWAGA!

- Trzymać wózek z dala od morskiej wody: ma ona właściwości żrące i może spowodować uszkodzenie wózka.
- Należy trzymać wózek z dala od piasku, który może dostać się do elementów ruchomych wózka i spowodować ich szybsze zużywanie się.
- Nie używać wózka w temperaturze poniżej -25°C ani powyżej $+50^{\circ}\text{C}$.
- Nie używać podnożków do otwierania drzwi.
- Nie używać wózka do ciągnięcia ani pchania przedmiotów.
- Nie wjeżdżać w kałuże.

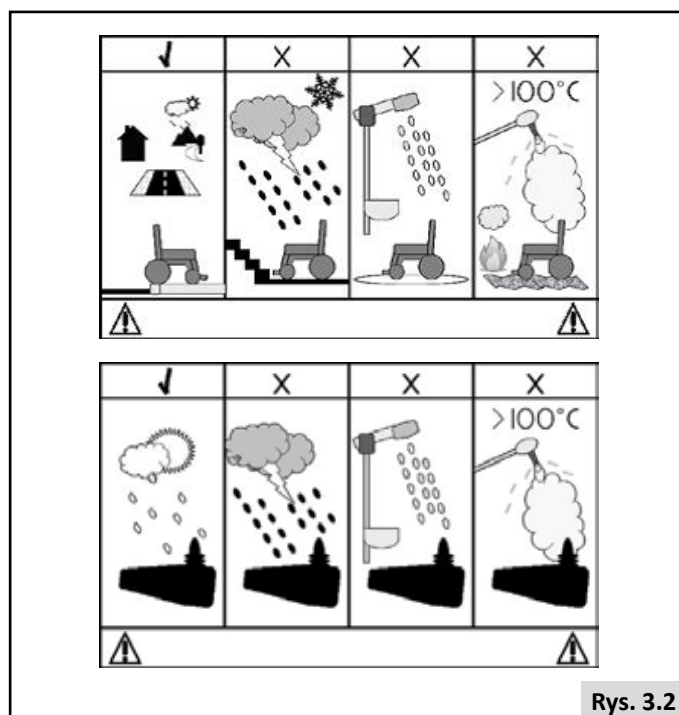

Rys. 3.2

4.0 Ustawianie wózka

Wózki Sunrise Medical można dostosować do potrzeb konkretnej osoby.

W związku z tym odróżniamy ustawianie wózka od regulacji siedziska. Ustawianie odbywa się raz przed pierwszą jazdą wózkiem z udziałem wykwalifikowanego specjalisty, o ile nie określono inaczej. Regulacji siedziska może dokonać użytkownik bez użycia narzędzi.

4.1 Siedzisko

Dzięki szerokiemu zakresowi regulacji siedziska i powiązanych elementów produkt zapewnia użytkownikowi optymalny poziom i rodzaj wsparcia ( Siedzisko). Ustawiać można następujące parametry:

1. głębokość i szerokość siedziska,
2. Nachylenie oparcia
3. Wysokość/szerokość podłokietników
4. Długość podudzia
5. kąt płyty podnóżka,
6. Kąt podnóżka

4.2 Głębokość siedziska



UWAGA!

Z uwagi na komfort użytkownika i właściwości jezdne wózka FWD zaleca się dostosowanie głębokości siedziska do wagi użytkownika:

użytkownik o wadze 75 kg – głębokość siedziska 44 cm;

użytkownik o wadze 90 kg – głębokość siedziska 50 cm;

użytkownik o wadze 160 kg – głębokość siedziska 56 cm.

O ile to możliwe, zaleca się ustawić oparcie pod kątem 95°, a siedzisko – 5°.

4.3 Wysokość siedziska

Wysokość siedziska można regulować stosownie do indywidualnych potrzeb użytkownika. Każda dostępna wysokość siedziska mieści się w zakresie znamionowego bezpiecznego kąta nachylenia siedziska podanego w normie EN12184 (2014), klasa B. Opuszczenie siedziska ma korzystny wpływ na stabilność dynamiczną wózka.



OSTRZEŻENIE!

Podnoszenie siedziska ma negatywny wpływ na stabilność dynamiczną.

4.4 Środek ciężkości



NIEBEZPIECZEŃSTWO!

Regulacja środka ciężkości w wózku elektrycznym to zadanie wymagające siły oraz w znacznym stopniu wpływające na bezpieczeństwo użytkownika wózka. Sunrise Medical zaleca, aby regulacji dokonywał tylko serwisant lub sprzedawca zatwierdzony przez Sunrise Medical.

4.5 Wysokość i głębokość sterownika

( Siedziska).

4.6 Program układu sterowania

Wózek wyposażono w układ sterowania, który można programować i konfigurować. Czynność ta wymaga odpowiedniego przeszkolenia oraz specjalistycznego oprogramowania. Zabrania się zmiany ustawień przed użytkownika.



NIEBEZPIECZEŃSTWO!

Nieprawidłowe ustawienie parametrów układu sterowania może doprowadzić do niebezpiecznych sytuacji. Ustawienia mogą zmieniać wykwalifikowani specjaliści.

4.7 Pas biodrowy / pas pozycjonujący w pozycji siedzącej

⚠ NIEBEZPIECZEŃSTWO/OSTRZEŻENIE!

- Produkt może posłużyć wyłącznie do ustalenia pozycji pojedynczej osoby siedzącej na wózku inwalidzkim.
- Pasy biodrowe nie są przeznaczone do zabezpieczania użytkownika podczas transportu; w tym celu należy używać zatwierdzonych pasów bezpieczeństwa.
- Nieprzestrzeganie tych ostrzeżeń może skutkować poważnymi obrażeniami lub śmiercią.
- Należy zadbać o odpowiednie przeszkolenie opiekuna lub osoby towarzyszącej w zakresie prawidłowej obsługi pasów.
- Brak przeszkolenia u opiekunów lub osób towarzyszących może w sytuacji awaryjnej spowodować opóźnienia.

Montaż pasa biodrowego / pasa pozycjonującego w pozycji siedzącej

1. Przymocować (A) do ramy siedziska przez wkręcenie śruby po prawej i lewej stronie. (Rys. 4.2)

Ustawianie pozycji osoby korzystającej z pasem biodrowym

- Wyregulować odpowiednio pas. W celu zapewnienia komfortu i bezpieczeństwa należy pozostawić szczelinę nie większą niż szerokość ręki (Rys. 4.3).
- Należy to sprawdzić przy normalnym napięciu pasa biodrowego, który nie powinien być splątany, a odstęp nie powinien być zbyt duży.
- Pas biodrowy powinien być zamocowany w taki sposób, aby jego taśmy były ułożone pod kątem ok. 45° (Rys. 4.4), a po prawidłowej regulacji powinien zapobiegać zsunięciu się użytkownika z siedziska.
- Umieścić pas luźno w poprzek fotela, z otwierającym końcem klamry skierowanym w prawo w przypadku osoby leworęcznej lub w lewo w przypadku osoby praworęcznej. Przesunąć drugi koniec pasa przez otwór między wspornikami oparcia a oparciem.

⚠ NIEBEZPIECZEŃSTWO/OSTRZEŻENIE!

- Przed użyciem wózka należy zawsze się upewnić, że pas biodrowy został odpowiednio zapięty i wyregulowany.
- Zbyt luźny pas może spowodować wysunięcie się użytkownika dołem z wózka i tym samym poważne obrażenia.
- W regularnych odstępach czasu należy sprawdzać stan pasa biodrowego i innych elementów zabezpieczających pod kątem zużycia lub uszkodzenia. W razie konieczności należy je wymienić.
- Podczas serwisowania należy skontrolować prawidłowość pracy klamry zwalniającej oraz sprawdzić pas pod kątem oznak zużycia materiału lub plastikowych wsporników.
- Regularne kontrole/działania:
- Jak w przypadku wszystkich elementów stabilizujących, pasy należy regulować wraz ze zmianą pozycji zajmowanej przez użytkownika.
- Pasy należy regularnie sprawdzać pod kątem prawidłowego dopasowania, bezpieczeństwa i komfortu.

Rys. 4.1

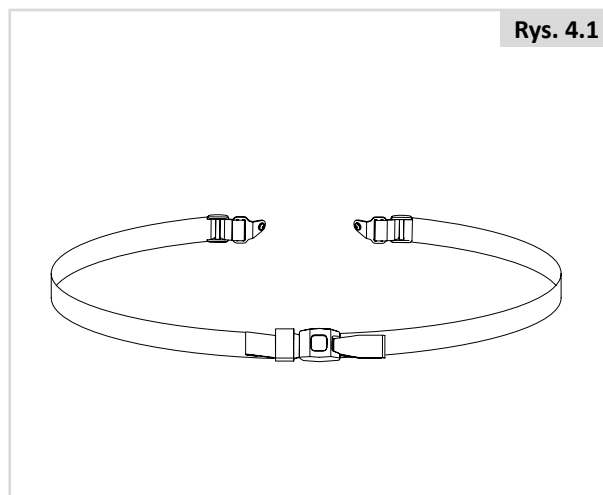

Rys. 4.2

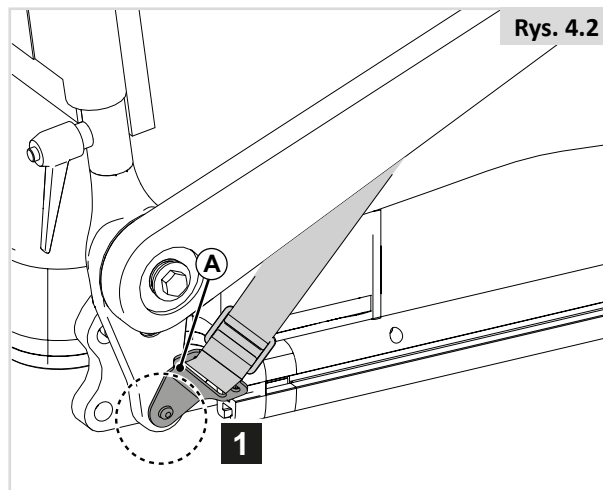

Rys. 4.3

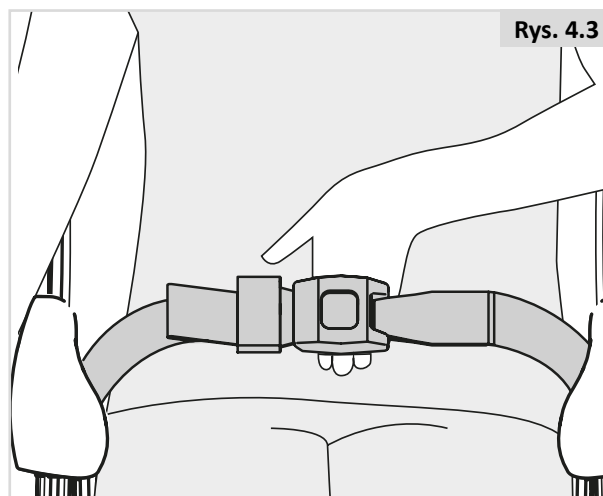

Rys. 4.4

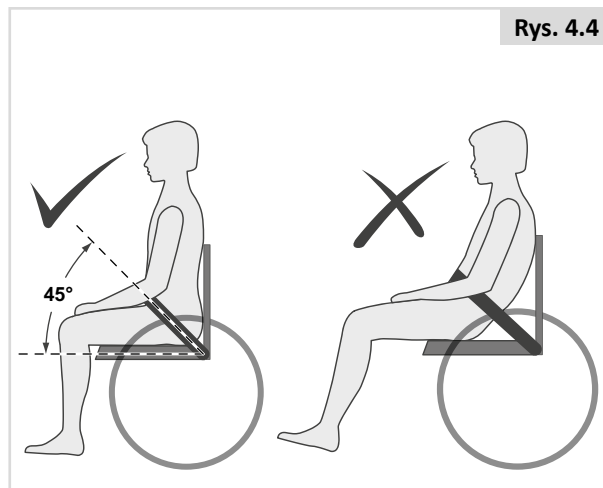

5.0 Korzystanie z wózka inwalidzkiego

NIEBEZPIECZEŃSTWO!

- Ustawienia układu sterowania mogą wymagać zmiany.
- Ustawienia systemu sterowania należy dostosowywać u sprzedawcy, jak tylko użytkownik odnotuje zmianę w zakresie możliwości:
 1. obsługi joysticka,
 2. utrzymywania korpusu w pozycji pionowej,
 3. unikania przeszkód.

5.1 Kontrola wózka przed użyciem

Przed rozpoczęciem każdej jazdy należy codziennie przeprowadzać następujące czynności:

UWAGA!

Kontrola kół i opon

- Sprawdzić, czy ciśnienie w oponach jest odpowiednie (rozdział 8.2).

Kontrola akumulatora

- Przed pierwszym skorzystaniem z wózka należy ładować akumulatory przez 24 godziny.
- Sprawdzić, czy akumulatory są odpowiednio naładowane. Zielone kontrolki na wskaźniku akumulatora muszą być podświetlone.  Sterownik

Kontrola świateł i kierunkowskazów

- Przed udaniem się na zewnątrz w nocy należy się sprawdzić, czy światła i kierunkowskazy działają poprawnie oraz czy ich powierzchnie są czyste.  Sterownik

Kontrola zdalnego sterowania

- Przy wyłączonym systemie sterowania należy sprawdzić, czy joystick nie jest zagięty ani uszkodzony oraz czy automatycznie wraca do pozycji wyśrodkowanej po jego naciśnięciu i puszczeniu.

Kontrola dźwigni mechanizmu jazdy na luzie

- Sprawdzić, czy dźwigni mechanizmu jazdy na luzie ustawiono w pozycji napędu. (Rozdział 5.8).

Kontrola siedziska

- Sprawdzić, czy wszystkie poduszki znajdują się na właściwym miejscu.
- Należy się upewnić, że oparcie zostało odpowiednio ustawione i zamocowane.
- Wzrokowo sprawdzić wózek, aby upewnić się, że podnóżki, podłokietniki itp. zostały odpowiednio ustawione i przymocowane do wózka oraz że wszystkie elementy mocujące zostały odpowiednio dokręcone.
- Należy upewnić się, że pokrętła interfejsu siedziska są dokręcone.

Kontrola ubioru pod kątem ryzyka zaplątania

- Podczas obsługi wózka odzież nie może wpływać na jego funkcjonowanie (np. nie może być zbyt długa). Przed jazdą należy za każdym razem sprawdzać, czy odzież lub akcesoria nie stykają się z kołami ani innymi elementami ruchomymi bądź obracającymi się, co może spowodować ich zaplątanie się.

Kontrola warunków pogodowych

- Zimą akumulatory wyczerpują się znacznie szybciej. W okresie lekkiego przymrozku ich czas pracy spada do ok. 75% standardowego. Przy temperaturach poniżej -5°C jest to już ok 50%. To znacznie skraca zasięg wózka.

5.2 Przesiadanie się

Firma Sunrise Medical zaleca, aby zasięgnąć porady lekarskiej dotyczącej stworzenia indywidualnej techniki przesiadania się przodem lub bokiem na wózek, tak aby technika ta była dostosowana do potrzeb użytkownika i pozwalała uniknąć obrażeń ciała.

Przygotowanie do przesiadania się przez przód:

NIEBEZPIECZEŃSTWO!

Samodzielnie przesiadanie się z wózka i wsiadanie na niego może być niebezpieczne. Czynność ta wymaga dobrego poczucia równowagi i zwinności. Należy pamiętać, że podczas każdej operacji wsiadania lub zsiadania w pewnym momencie siedzisko nie znajduje się poniżej użytkownika.

Więcej instrukcji i wskazówek dotyczących przesiadania się można znaleźć w  instrukcji siedziska.

5.3 Jazda wózkiem

OSTRZEŻENIE

- Użytkownik wózka odpowiada za przestrzeganie lokalnych przepisów i wytycznych w zakresie bezpieczeństwa.

Wózki elektryczne kontroluje się sterownikiem, Do którego jest oddzielna instrukcja obsługi dostarczona wraz z tym wózkiem ( Sterownik).

1. Włączyć sterownik.
2. Ustawić maksymalną prędkość.
3. Odchylić joystick w wybranym kierunku jazdy.
4. Wychylenie joysticka dalej spowoduje przyspieszenie wózka.

Lusterko wsteczne

OSTRZEŻENIE

- W celu uniknięcia obrażeń osób znajdujących się wokół wózka należy pamiętać, że lusterko wystaje poza bryłę wózka i może spowodować obrażenia osób, obok których przejeżdża wózek.
- Lusterka należy używać podczas poruszania się na drogach publicznych z prędkością powyżej 6 km/h oraz zgodnie z lokalnymi przepisami.
- Podczas korzystania z lusterka należy zawsze się upewnić, że jest ono czyste i nieuszkodzone, tak aby nic nie zakłócało widoczności.

Użycie na drogach

Podczas poruszania się po ulicach należy zachować najwyższą ostrożność względem innych użytkowników ruchu.

⚠ NIEBEZPIECZEŃSTWO!

- Należy pamiętać, że ostatnią rzeczą, jaką spodziewa się ujrzeć kierowca samochodu osobowego czy ciężarówki, jest wózek inwalidzki zjeżdżający z krawężnika na jezdnię.
- W razie jakichkolwiek wątpliwości nie należy ryzykować pokonywania jezdni aż do chwili, gdy jej bezpieczne pokonanie będzie możliwe bez żadnego zagrożenia.
- Należy zawsze przekraczać jezdnię tak szybko, jak to tylko możliwe; po drodze mogą poruszać się inni uczestnicy ruchu.
- Nie należy najeżdżać na żadne przedmioty, które mogą spowodować przebicie opon.
- Należy się upewnić, że na drodze przejazdu nie ma żadnych obiektów, które mogłyby zostać zablokowane w mechanizmie wózka lub szprychach tylnych kół. Mogłyby to spowodować nagłe zatrzymanie wózka.
- Przejżdżanie przez pokrywy lub kratki studzienek odpływowych może spowodować zablokowanie kółek samonastawnych lub kół wózka, co może spowodować nagłe zatrzymanie wózka.

Niekorzystne warunki:

Należy pamiętać, że podczas jazdy wózkiem w niekorzystnych warunkach, np. po mokrej trawie, błocie, lodzie, śniegu czy innych śliskich powierzchniach, użytkownik może doświadczyć zmniejszenia kontroli nad pojazdem oraz jego przyczepności do podłoża.

⚠ NIEBEZPIECZEŃSTWO!

- W takich warunkach zalecamy przedsięwzięcie dodatkowych środków ostrożności, szczególnie przy jeździe w górę i w dół wzniesień; w takich sytuacjach wózek może stracić stabilność lub wpaść w poślizg, powodując obrażenia.
- Podczas korzystania z wózka należy zwracać uwagę na luźne lub długie elementy ubioru lub inne przedmioty. Zaplątanie się fragmentu ubrania w części ruchome, np. koła, może potencjalnie doprowadzić do poważnych obrażeń lub nawet śmierci.

UWAGA:

Ekstremalne wahania temperatury mogą spowodować uruchomienie mechanizmu ochronnego systemu sterowania. W takim wypadku system sterowania zostanie chwilowo wyłączony, aby zapobiec uszkodzeniu podzespołów elektronicznych wózka.

5.4 Zakręty**⚠ NIEBEZPIECZEŃSTWO!**

Nie należy próbować skręcać przy pełnej prędkości wózka. W razie konieczności wykonania ostrego skrętu należy zmniejszyć prędkość pojazdu za pomocą joysticka lub skorzystać z ustawienia prędkości. Jest to szczególnie ważne podczas poruszania się w dół lub w poprzek wzniesienia. Nieprzestrzeganie tego zalecenia może prowadzić do przewrócenia się wózka.

⚠ OSTRZEŻENIE!

Sygnalizować zmianę kierunku jazdy kierunkowskazami.

5.5 Hamowanie i zatrzymywanie awaryjne

Istnieją trzy sposoby zatrzymywania wózka:

- Najłatwiejszy i najbezpieczniejszy sposób polega na zatrzymaniu wózka poprzez zwolnienie joysticka. Spowoduje to zatrzymanie wózka w sposób kontrolowany.
- Przesunięcie joysticka w tył spowoduje nagłe i szybkie zatrzymanie wózka.
- Również wyłączenie systemu sterowania podczas jazdy wózkiem spowoduje zatrzymanie pojazdu.

⚠ OSTRZEŻENIE!

- System sterowania należy wyłączać tylko w sytuacjach awaryjnych, ponieważ zatrzymanie jest bardzo gwałtowne.
- Nie należy hamować ani zatrzymywać wózka hamulcami (jeśli zamontowano). Hamulce mają za zadanie zapobiec ruszeniu wózka. Nie służą do hamowania.

5.6 Pokonywanie pochyłości

Wózek został zaprojektowany i przetestowany tak, aby umożliwić użytkownikowi poruszanie się po wzniesieniach o maksymalnym kącie nachylenia wynoszącym:

Q700 M: 6° (10,5%) w standardowej konfiguracji.

Q700 F: 6° (10,5%) w standardowej konfiguracji.

Q700 R: 6° (10,5%) w standardowej konfiguracji.

Można jednak regulować pozycję siedziska, korzystając z opcji podnoszenia siedziska, odchylenia w przestrzeni, przechylenia, elektrycznego, mocowanego centralnie, podnóżka lub połączenia tych funkcji.



NIEBEZPIECZEŃSTWO!

- Każdorazowe użycie mechanizmów podnoszenia/przechylenia i wspornika nóg wpływa na środek ciężkości wózka. W pewnych warunkach może to sprawić, że wózek będzie niestabilny, i doprowadzić do przypadkowego upadku. W przypadku wybrania skrajnych ustawień niezbędne może być przeprowadzenie oceny ryzyka.
- Na zboczach droga hamowania może być znacznie dłuższa niż na płaskiej drodze.



NIEBEZPIECZEŃSTWO!

- W niektórych okolicznościach wózek inwalidzki może utracić stabilność.
- Podczas pokonywania wzniesienia lub krawężnika z włączonym mechanizmem powodującym przesunięcie środka ciężkości (np. funkcją automatycznego rozkładania lub pionizacji) należy zachować ostrożność. Należy ustawieniem siedziska lub ciała zrównoważyć przesunięcie środka ciężkości.
- Aby zwiększyć stabilność, należy pochylić się do przodu podczas jazdy w górę wzniesienia, z siedziskiem i oparciem w pozycji pionowej.
- Można także usiąść w pozycji pionowej podczas jazdy naprzód w dół wzniesienia lub przechylić lub rozłożyć siedzisko do tyłu.
- Przed próbą wjazdu na wzniesienie lub zjazdu ze wzniesienia zalecamy ustawienie oparcia i siedziska w pozycji domyślnej. Nieprzestrzeganie tego zalecenia może spowodować utratę stabilności wózka.
- W razie jakichkolwiek wątpliwości dotyczących możliwości wózka w odniesieniu do jazdy po danym wzniesieniu nie należy podejmować próby wjazdu na wzniesienie/krawężnik bądź zjazdu ze wzniesienia/krawężnika; należy spróbować znaleźć trasę alternatywną.

Pochyłości – jazda pod górę:



OSTRZEŻENIE!

- Podczas jazdy w górę wzniesienia należy utrzymywać wózek w bezustannym ruchu.
- Kierowca należy, ostrożnie przesuwając joystick do przodu, wprowadzając podczas jazdy niewielkie regulacje w lewo i w prawo.
- W przypadku zatrzymania się na wzniesieniu, należy powoli uruchamiać wózek.
- W razie konieczności należy wychylić się do przodu.

Pochyłości: jazda w dół:

Przy zjeździe w dół ważne jest, aby nie pozwolić na rozpędzenie wózka do prędkości większej niż standardowa prędkość podczas poruszania się po płaskim terenie.



NIEBEZPIECZEŃSTWO!

- Podczas jazdy po stromych wzniesieniach należy poruszać się powoli (poniżej 5 km/h) i zatrzymać się w przypadku pojawienia się wątpliwości.
- Jeśli wózek zbyt szybko rozpędzi, ustawić joystick w położeniu środkowym, aby wózek zwolnił lub się zatrzymał.
- Powoli ruszyć ponownie. Nie dopuścić do wzrostu prędkości ponad wartość, z którą użytkownik może komfortowo się poruszać.

UWAGA:

- Sterownik charakteryzuje się systemem logicznym pozwalającym na zachowanie równowagi podczas jazdy po łuku lub w górę wzniesienia. Ta funkcja jest dodatkową funkcją bezpieczeństwa Państwa wózka. Ponadto użytkownik może oczywiście sterować prędkością wózka, korzystając z regulatora prędkości.

5.7 Przeszkody i krawężniki:

⚠ NIEBEZPIECZEŃSTWO!

- Nie wolno zjeżdżać z krawężnika tyłem.
- Nie należy próbować pokonywać ciągu schodów ani schodów ruchomych. Jest to niebezpieczne i może spowodować odniesienie obrażeń lub uszkodzenie wózka. Wózek został zaprojektowany jedynie do wjazdów na pojedyncze schodki bądź krawężnik.
- Zaleca się, aby użytkownicy z niestabilnością górnej części tułowia stosowali układy zabezpieczające umożliwiające utrzymanie pionowej pozycji ciała podczas pokonywania ramp, krawężników lub przeszkód.

Pokonywanie krawężników:

Należy zawsze podjeżdżać do krawężnika pod kątem 90° (Rys. 5.1).

- Do krawężnika (schodka) należy podjeżdżać przodem, zawsze pod kątem 90°.
- Podjeżdżać powoli i równomiernie.
- Wózek zatrzymać, gdy tylko kółka samonastawne dotkną krawężnika.
- Należy użyć odpowiedniej mocy, aby podnieść przód wózka i wprowadzić go na krawężnik (schodek), a następnie dodać nieco mocy i przyspieszyć, tak aby koła napędowe płynnie wspięły się na krawężnik (schodek).
- Dopóki to możliwe, joystick należy utrzymywać w pozycji prosto w przód.

Maksymalna wysokość przeszkody lub krawężnika to:

- Q700 M: 100 mm.
- Q700 F: 75 mm.
- Q700 R: 80 mm.
- Q700 R + system wjazdu na krawężniki: 100 mm.

Prędkość dojazdowa oraz sam proces wjazdu mogą się różnić w zależności od sposobu działania wózka oraz wyboru kółka samonastawnego.

Zjazd z krawężnika.

⚠ NIEBEZPIECZEŃSTWO!

Należy powoli i ostrożnie prowadzić wózek w przód, aż oba przednie koła znajdą się na krawędzi krawężnika, ponownie pod kątem 90° względem krawężnika.

Należy tak powoli, jak to tylko możliwe, zjechać z krawężnika kołami napędowymi. Nie należy zatrzymywać wózka podczas zjeżdżania z krawężnika. Dla większego poczucia bezpieczeństwa użytkownik może przechylić się do tyłu; jeśli jednak jest to niemożliwe, nie należy się obawiać, gdyż wózek jest stabilny. Dopóki nie przekracza się bryły wózka, bezpieczeństwo jest zachowane.

Wszystkie ustawienia automatycznych opcji pozycjonowania siedziska powinny się znajdować w pozycji wyjściowej. Konieczna może być regulacja pozycji automatycznego podnóżka, aby zagwarantować odpowiednią wolną przestrzeń konieczną do wjazdu na krawężnik lub zjazdu z niego. Zalecamy stosowanie pasa biodrowego w celu większego poczucia bezpieczeństwa podczas zjazdu z krawężnika. Dla zagwarantowania dodatkowej ochrony zalecamy wyposażanie każdego wózka w podnóżki.

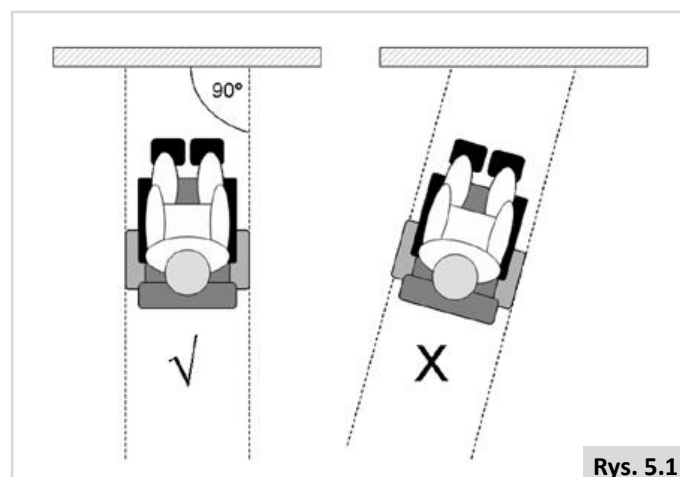

Rys. 5.1

5.8 Pchanie wózka

Wózek można również pchać. W tym celu należy odłączyć silnik przełącznikiem jazdy na luzie. Funkcja ta jest przeznaczona dla osób towarzyszących użytkownikowi, choć jest wykorzystywana także w sytuacjach awaryjnych.

Przełącznik ma 2 położenia:

1. Do jazdy wózkiem. (Rys. 5.2).

Podłączenie napędu: Przesłać przełącznik tak, aby dźwignia na kole napędowym była skierowana do góry.

2. Odłączanie silnika. (Rys. 5.3 - Rys. 5.4).

Odłączenie napędu: Przesłać przełącznik tak, aby dźwignia na kole napędowym była skierowana do dołu.

⚠ NIEBEZPIECZEŃSTWO!

- Z przełącznika może korzystać wyłącznie osoba towarzysząca, nigdy użytkownik.
- Nie wolno pozostawiać użytkownika bez nadzoru, gdy wózek jest przełączony w tryb popychania.
- Nie włączać trybu popychania na pochyłości. W trybie popychania automatyczny hamulec postojowy jest wyłączony. Dlatego też wózek może samoistnie stoczyć się ze zbocza.
- Automatyczny hamulec postojowy działa wyłącznie, gdy przełącznik jest w pozycji do jazdy z napędem.
- Gdy wózek nie jest już pchany, należy natychmiast przełączyć go w tryb napędu.
- Aby ręcznie pchać wózek, należy zwolnić hamulce silników.
- Nie załączać ani nie odłączać hamulców silnikowych, jeśli od systemu nie odłączono zasilania.
- Przed zwolnieniem hamulców silnikowych zadbać o pełną kontrolę nad wózkiem. Zwolnienie hamulców spowoduje, że wózek nie będzie hamował.
- Przed zwolnieniem hamulców ustawić wózek na poziomej nawierzchni.
- Do pchania wózka używać tylko uchwytów do popychania. Pozwalają one w bezpieczny sposób trzymać tył wózka i zapobiegają jego przewróceniu się.
- Należy sprawdzić także, czy osłona uchwytów do popychania nie obróci się ani nie ześlizgnie.

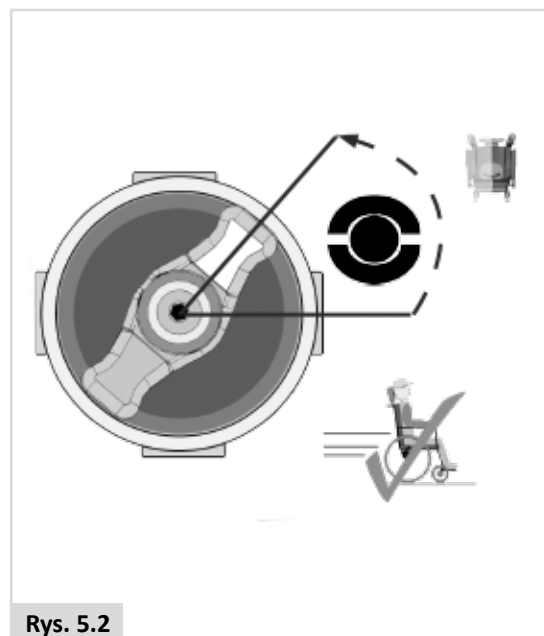

Rys. 5.2

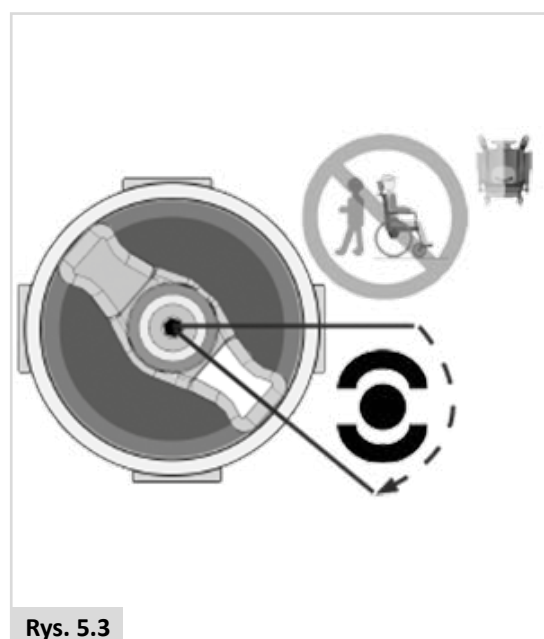

Rys. 5.3

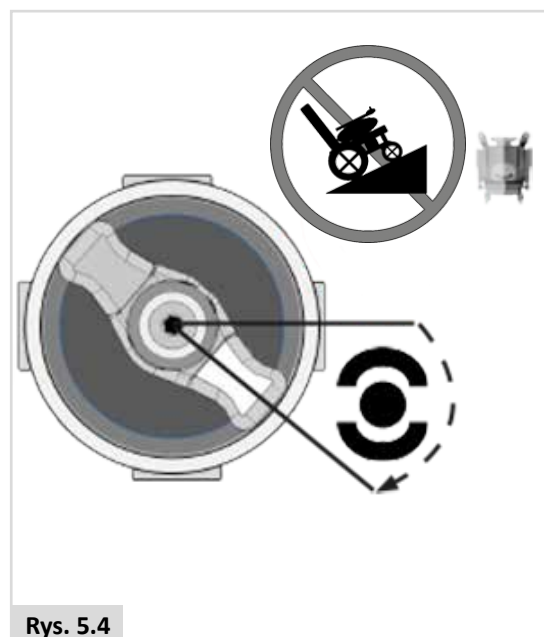

Rys. 5.4

5.9 (Elektryczne) mechanizmy siedziska

Wózek można wyposażyć w następujące mechaniczne lub elektryczne mechanizmy regulacji pozycji siedziska. Użytkownik może je obsługiwać bez korzystania z narzędzi.

Elektryczne mechanizmy regulacji siedziska (Rys. 5.5 - Rys. 5.7).

Informacje na temat obsługi tych mechanizmów można znaleźć w instrukcji obsługi sterownika (📖 Sterownik) i siedziska (📖 Siedzisko):

1. Elektryczny mechanizm pochylania
2. Elektryczny mechanizm podnoszenia siedziska
3. Elektryczny mechanizm odchylenia oparcia
4. Elektrycznie podnoszone podnóżki

⚠ NIEBEZPIECZEŃSTWO!

- Użycie elektrycznych mechanizmów regulacji siedziska może wpływać na stabilność wózka.
- Należy z nich korzystać wyłącznie, gdy wózek stoi na płaskiej powierzchni. Nie należy uruchamiać elektrycznych mechanizmów na pochyłościach.
- Gdy mechanizm działa, należy trzymać się z dala od siłowników elektrycznych. Elektryczne mechanizmy regulacji Sunrise oferują duży zakres ruchu. Gdy mechanizmy są w ruchu, użytkownik powinien zwrócić uwagę na otoczenie.
- Podczas jazdy z odchylonym oparciem bądź podniesionym lub wychylonym siedziskiem należy zachować ostrożność.
- Nie należy używać elektrycznych mechanizmów przesuwania siedziska, gdy jest ono w ruchu.
- Nie należy uruchamiać mechanizmów podnoszenia ani pochylania siedziska w pobliżu dzieci.
- System umożliwia odwrócenie kierunku ruchu wszystkich mechanizmów regulacji, dlatego przed uruchomieniem danego mechanizmu należy sprawdzić, w którym kierunku siedzisko będzie się poruszać.
- Należy pamiętać, że korzystanie z modułu podnoszenia/przechylenia wiąże się z ryzykiem przytraśnięcia części ciała. W celu zapobiegnięcia urazom należy się upewnić, że podczas obsługi w elementach modułu podnoszenia/przechylenia nie znajdują się elementy odzieży ani dłonie, stopy ani inne części kończyn użytkownika.
- Nie należy jeździć po podjazdach ani wzniesieniach w przypadku, gdy siedzisko jest podniesione. Przed wjechaniem na wzniesienie lub zjechaniem z niego należy ustawić siedzisko w standardowej pozycji siedzącej z oparciem w pozycji pionowej.
- System automatycznie ogranicza maksymalną prędkość lub zatrzymuje wózek, gdy pewne mechanizmy osiągną określone wartości graniczne położenia. Zależnie od konfiguracji system może być wyposażony w różne ustawienia wolnej jazdy.

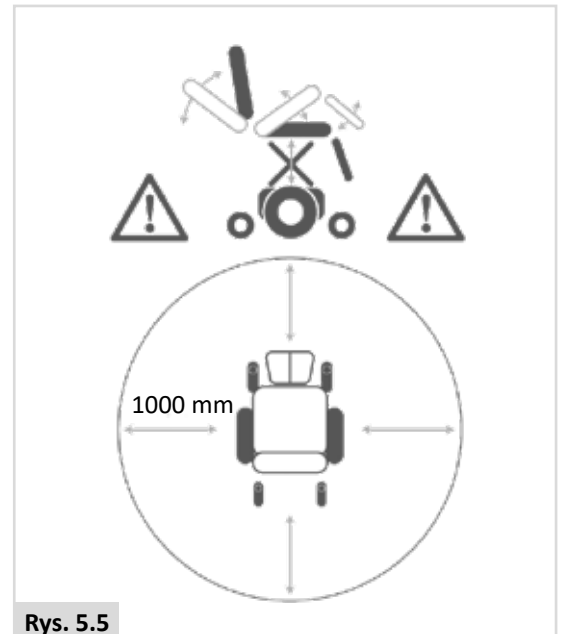

Rys. 5.5

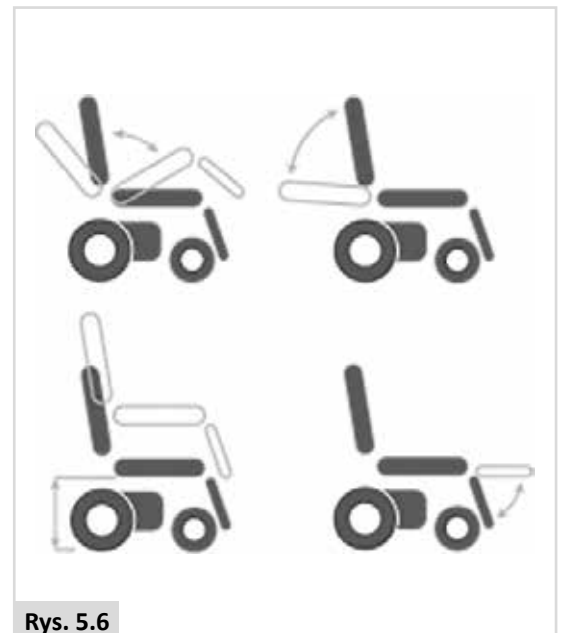

Rys. 5.6

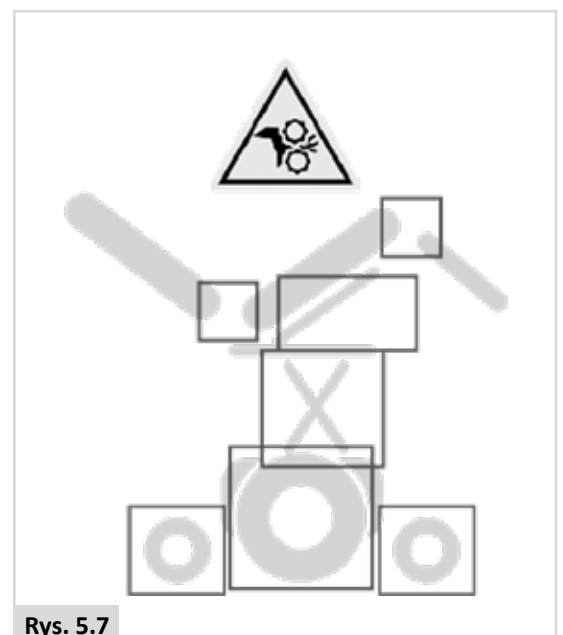

Rys. 5.7

5.10 Pamięć pozycji siedziska (tylko Sedeo Ergo)

Układ sterowania wózka Q700 M/F/R ma 4 zaprogramowane pozycje siedziska. Każda z nich jest programowana fabrycznie:

1. Funkcja relaksacyjna.
2. Funkcja pozioma.
3. Funkcja siedziska.

Jest też 4. pozycja (indywidualna), którą można ustawić indywidualnie zgodnie z potrzebami użytkownika. Siłowniki siedziska są wyposażone w system informacji zwrotnych, dzięki czemu można śledzić ich położenie i ruch.

Jest to ważne, ponieważ pozwala:

- a. ustawić siedzisko w zaprogramowanej i wybranej pozycji;
- b. zapobiegać zderzeniom podzespołów siedziska;
- c. uruchamiać siłowniki podczas ustawiania zapamiętanych pozycji w sposób ergonomiczny, płynny i bezpieczny.

Choć tylko jedna pozycja w pamięci jest niezaprogramowana, wszystkie fabryczne pozycje, jeśli nie odpowiadają użytkownikowi, można modyfikować i dostosowywać do potrzeb.

Oprogramowanie wózka uwzględnia dostępny zakres ruchu, a także kwestie bezpieczeństwa.

Funkcja siedziska:

Pozycja 3 wskazana powyżej dotyczy standardowej pozycji siedziska zaprogramowanej w wózku.

Pozwala ona także w każdej chwili powrócić do standardowej pozycji po użyciu jednego z pozostałych zapisanych ustawień (pozycja pozioma lub relaksująca). W tym celu należy pociągnąć joystick do tyłu.

6.0 Akumulatory, ładowanie i zasięg

6.1 Akumulatory

Obecnie akumulatory stanowią źródło zasilania prawie wszystkich nowoczesnych urządzeń mobilnych. Akumulatory stosowane w urządzeniach mobilnych znacząco się różnią od akumulatorów stosowanych na przykład do rozruchu samochodu. Akumulatory samochodowe zaprojektowane są tak, aby emitować dużą dawkę energii w krótkim czasie, natomiast akumulatory wózków elektrycznych (potocznie zwane akumulatorami głębokiego cyklu rozładowania) uwalniają równe dawki energii w dłuższym okresie czasu. Dlatego też, ze względu na ich mniejsze ilości produkcyjne i zwiększone wymagania technologiczne, akumulatory urządzeń mobilnych są zwykle droższe.

Zazwyczaj w jednym urządzeniu stosowane są dwa akumulatory 12 V, co gwarantuje zasilanie całkowite 24 V. Rozmiar akumulatora (tj. jego dostępna moc) wyrażany jest w amperach na godzinę, np. 70 A/h. Im wyższa liczba, tym większy rozmiar i waga akumulatora, a tym samym, potencjalnie, możliwość pokonywania przez urządzenia zasilane takim akumulatorem większych odległości. Firma Sunrise Medical standardowo wyposaża wózki inwalidzkie wyłącznie w akumulatory niewymagające konserwacji.

Tego typu akumulatory wykorzystują metodę przenoszenia elektrolitu zwanego potocznie „zelem”, który znajduje się w akumulatorze. Jak wskazuje sama nazwa, w przypadku takich akumulatorów nie jest wymagana żadna konserwacja, a jedynie regularne ładowanie. Można bezpiecznie transportować tego typu akumulator bez obawy o rozlanie kwasu. **Co więcej, akumulatory te zostały dopuszczone do transportu samolotowego, kolejowego i morskowego.**



UWAGA!

- Nie montować w wózku inwalidzkim akumulatorów samochodowych. Montować wyłącznie niewymagające konserwacji akumulatory mobilne głębokiego cyklu rozładowania.
- Po zużyciu się akumulatorów należy zabrać je do lokalnego punktu utylizacji.
- Nie wystawiać żadnej części akumulatora na bezpośrednie działanie wysokiej temperatury (tj. otwartego ognia, płomienia gazowego).
- Należy zachować szczególną ostrożność w celu zmniejszenia ryzyka upuszczenia metalowego narzędzia na akumulator. Może to spowodować zapalenie lub zwarcie w akumulatorze lub innych częściach elektrycznych, co może skutkować wybuchem. Podczas pracy z akumulatorem należy także zdjąć wszystkie metalowe oraz zwisające przedmioty osobiste.
- Jeżeli akumulatory przestaną się ładować, należy je zwrócić do firmy Sunrise Medical lub bezpośrednio do producenta akumulatorów do recyklingu.
- Zaciski akumulatora powinny być regularnie sprawdzane pod kątem oznak korozji. W przypadku dostrzeżenia takich oznak, należy dokładnie oczyścić zaciski, a następnie nasmarować je ponownie, korzystając z wazeliny, a nie zwykłego smaru. Należy się upewnić, że śruba i nakrętka zacisku, a także zacisk przewodu i widoczny odcinek przewodu są całkowicie pokryte wazeliną.



NIEBEZPIECZEŃSTWO!

- Nie wystawiać żadnej części akumulatora na bezpośrednie działanie wysokiej temperatury (tj. otwartego ognia, płomienia gazowego).
- Należy zachować szczególną ostrożność w celu zmniejszenia ryzyka upuszczenia metalowego narzędzia na akumulator. Może to spowodować zapalenie lub zwarcie w akumulatorze lub innych częściach elektrycznych, co może skutkować wybuchem. Podczas pracy z akumulatorem należy także zdjąć wszystkie metalowe oraz zwisające przedmioty osobiste.

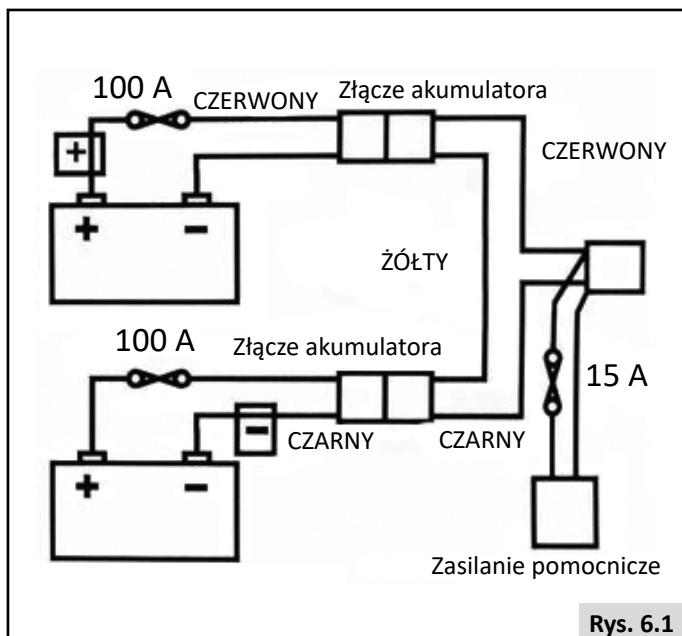

Rys. 6.1

⚠ NIEBEZPIECZEŃSTWO!

- W żadnych okolicznościach nie należy ingerować samodzielnie w działanie akumulatorów. W razie jakichkolwiek wątpliwości należy skontaktować się ze swoim lokalnym autoryzowanym dystrybutorem produktów Sunrise Medical.
- Należy unikać kontaktu z kwasem z uszkodzonych akumulatorów typu szczelnie zamkniętego lub akumulatorów mokrych.
- Kwas z akumulatorów może spowodować powstanie oparzeń skóry, a także uszkodzenie podłóg, mebli oraz wózka inwalidzkiego.
- W przypadku zetknięcia się kwasu ze skórą lub ubraniem substancję tę należy natychmiast spłukać wodą z mydłem.
- W przypadku wniknięcia kwasu do oka należy je natychmiast przepłukać bieżącą zimną wodą, kontynuować to przez co najmniej 10 minut, i bezzwłocznie zasięgnąć pomocy lekarskiej.
- Rozlany kwas można zneutralizować sodą oczyszczoną i wodą.
- Należy zadbać, aby akumulatory były zawsze ustawione w pozycji pionowej, szczególnie podczas transportu wózka.

Wyłączniki bezpieczeństwa

Na wypadek zwarcia wózek ma wbudowanych kilka systemów bezpieczeństwa, zabezpieczających obwody elektryczne urządzenia (Rys. 6.1).

1. Topliwe łączka 100 A zostały podłączone do zespołu przewodów akumulatora w celu ochrony akumulatorów i okablowania.
2. Dodatkowe bezpieczniki 15 A obwodu zasilania modułów dodatkowych i zasilania siedziska.

Aby je wymienić, należy skontaktować się z autoryzowanym dystrybutorem produktów Sunrise Medical, który również zdiagnozuje pierwotną usterkę.

6.2 Ładowanie akumulatorów:

📖 Ładowarka akumulatora: Należy dokładnie przeczytać instrukcję użytkownika dostarczoną wraz z ładowarką. Pozostają w mocy ogólne procedury postępowania z wózkiem i akumulatorami.



Konserwacja akumulatorów

Poniżej przedstawiono plan utrzymania dla akumulatorów niewymagających konserwacji. Plan ten został uzgodniony między firmą Sunrise Medical a producentami akumulatorów, aby umożliwić użytkownikowi jak najlepsze wykorzystanie posiadanego akumulatora. W przypadku postępowania innego niż określono w poniższym planie, może dojść do gorszego niż spodziewane działania wózka.

- Należy korzystać wyłącznie z ładowarki zatwierdzonej przez Sunrise Medical, kompatybilnej z wózkiem, którego akumulator będzie ładowany.
- Akumulatory należy ładować co noc, niezależnie od stopnia użytkowania pojazdu w ciągu dnia.
- Nie należy przerywać cyklu ładowania.
- Jeżeli jazda pojazdem nie jest wymagana, akumulator powinien być ładowany do chwili, gdy będzie potrzebny do użycia. Nie spowoduje to uszkodzenia akumulatorów, jeżeli gniazdko zasilania/wtyczka będą włączone. Wyłączenie gniazdko zasilania/wtyczki przy pozostawionym przewodzie zasilania podłączonym do gniazdko spowoduje po pewnym czasie zmniejszenie mocy akumulatora.
- W przypadku pozostawienia wózka nieużywanego przez dłuższy okres czasu (ponad 15 dni) należy całkowicie naładować akumulatory, a następnie odłączyć główny przewód akumulatora od zasilania.
- Nieprzestrzeganie zalecenia doładowywania akumulatorów spowoduje ich uszkodzenie i może doprowadzić do skrócenia zasięgu wózka i przedwczesnego wystąpienia usterek.
- Nie należy doładowywać akumulatorów w ciągu dnia. Należy odczekać do wieczora, tak aby możliwe było całonocne ładowanie akumulatora.
- Ogólną zasadą jest, że akumulatory niewymagające obsługi ładują się dłużej niż „mokre” akumulatory kwasowo-ołowiowe.
- Zaciski akumulatora powinny być regularnie sprawdzane pod kątem oznak korozji. W przypadku dostrzeżenia takich oznak, należy dokładnie oczyścić zaciski, a następnie nasmarować je ponownie, korzystając z wazeliny, a nie zwykłego smaru. Należy się upewnić, że śruba i nakrętka zacisku, a także zacisk przewodu i widoczny odcinek przewodu są całkowicie pokryte wazeliną.
- Przestrzeganie wszystkich powyższych zaleceń skutkuje uzyskaniem lepszego stanu akumulatorów, możliwością korzystania z wózka na większych dystansach oraz dłuższym okresem użytkowania akumulatorów.

Podłączanie ładowarki do akumulatora

Procedura podłączania ładowarki i ładowania

- Wyłączyć sterownik wózka.  Sterownik:
- Podłączyć okrągłą wtyczkę ładowarki akumulatora do gniazda ładowania w przedniej części modułu joysticka.  Sterownik:
- Należy podłączyć ładowarkę do gniazdka zasilania za pomocą wtyczki zasilającej i włączyć ją.

Aby uzyskać więcej informacji na temat działania ładowarki, należy zapoznać się z dołączonymi do niej instrukcjami.  ŁADOWARKA Ładowanie akumulatorów do pełna może zająć do 12 godzin, zależnie od stopnia rozładowania.

NIEBEZPIECZEŃSTWO!

- Należy się upewnić, że przewód umieszczony jest tak, aby nikt na niego nie wszedł, nie potknął się o niego ani w żaden inny sposób nie spowodował jego uszkodzenia bądź naprężenia.
- Nie kłaść akumulatora na górnej części ładowarki.
- Nie stawiać ładowarki na dywanie ani innej miękkiej powierzchni. Należy ją zawsze stawiać na twardej powierzchni.
- Nie używać ładowarki, jeżeli została mocno uderzona, upuszczona lub w inny sposób uszkodzona. Należy ją przekazać do naprawy wykwalifikowanemu technikowi.
- Nigdy nie należy umieszczać ładowarki bezpośrednio nad ładowanym akumulatorem; gazy emitowane przez akumulator spowodują korozję i uszkodzenie ładowarki.
- Nigdy nie należy ładować zamrożonego akumulatora. Całkowicie naładowany akumulator rzadko zamarza, ale elektrolit w wyładowanym akumulatorze może zamarznąć przy -9°C . Każdy akumulator, co do którego istnieje podejrzenie, że zamarzł, należy całkowicie odmrozić przed ładowaniem.
- Nigdy nie należy kłaść ładowarki na kolanach podczas ładowania akumulatorów.
- Obudowa ładowarki podczas ładowania standardowo nagrzewa się do wysokiej temperatury.
- Nie rozmontowywać samodzielnie ładowarki; przekazać ją do naprawy producentowi. Nieprawidłowy ponowny montaż może skutkować porażeniem prądem lub pożarem.
- Aby zmniejszyć ryzyko porażenia prądem, przed próbą konserwacji lub czyszczeniem należy odłączyć ładowarkę od gniazda. Wyłączenie za pomocą układu sterowania nie zmniejszy ryzyka.
- Nigdy nie należy palić tytoniu ani iskrzyć ognia w pobliżu akumulatora lub ładowarki.
- Nie należy ładować akumulatorów na zewnątrz pomieszczeń.
- Zaleca się, aby w miejscu ładowania akumulatorów zamontowany był czujnik dymu.

Ładowarka akumulatora

Ładowarka zewnętrzna została zaprojektowana tak, aby ładować dwa akumulatory żelowe 12 V połączone szeregowo (= 24 V).

Ładowarki posiadają funkcje zapobiegające zagrożeniom i wypadkom występującym w wyniku błędnego połączenia akumulatorów, przegrzania spowodowanego usterką lub próby ładowania akumulatorów o niewłaściwym napięciu. Większość ładowarek jest podwójnie izolowana elektrycznie i nie ma potrzeby ich uziemiania. Niektóre ładowarki większych rozmiarów mogą być uziemiane, a taka informacja znajduje się będzie na etykietce.

W przypadku, gdy ładowarka została przeznaczona do użytku na Kontynencie Europejskim, będzie ona wyposażona w europejską wtyczkę z dwoma wtykami bez bezpiecznika. W takim przypadku bezpiecznik znajduje się na tablicy rozdzielczej ładowarki.

Informacje dotyczące konkretnego kraju: Wielka Brytania

3-wtykowa wtyczka brytyjska zawiera wymienny bezpiecznik. Wartość znamionowa tego bezpiecznika wskazana jest na etykietce ładowarki.

NIEBEZPIECZEŃSTWO!

- Podobnie jak w przypadku zasilanego z sieci wyposażenia elektrycznego przepalone bezpieczniki należy zastępować bezpiecznikami tego samego typu i rozmiaru.
- Instalowanie innych bezpieczników może spowodować uszkodzenie ładowarki lub niemożność jej prawidłowego działania.

6.3 Zasięg wózka:

Należy zapoznać się z tabelami danych technicznych na odwrocie niniejszej instrukcji. Zawierają one informacje dotyczące zużycia paliwa (maksymalnego zakresu).

Większość producentów podaje zasięg wózków w opisie udostępnianym przy sprzedaży bądź w instrukcji użytkownika dołączonym do produktu. Czasem podawany zasięg różni się w zależności od producenta nawet w przypadku akumulatorów tego samego rozmiaru. Firma Sunrise Medical mierzy zasięg produkowanych przez siebie wózków w konsekwentny i jednorodny sposób, ale nadal mogą pojawiać się różnice związane z wydajnością silnika i ogólnym obciążeniem produktu.

Zasięg obliczany jest w sposób zgodny z normą ISO 7176. Część 4: Zużycie energii przez wózki inwalidzkie – zasięg teoretyczny.

Test ten przeprowadzany jest w warunkach kontrolowanych, z użyciem nowych, w pełni naładowanych akumulatorów, na płaskiej powierzchni testowej oraz przy wadze ciała użytkownika wynoszącej 100 kg. Podany zasięg powinien być traktowany jako teoretyczne maksimum i może ulec zmniejszeniu w przypadku, gdy wystąpi jedna lub kilka z poniższych sytuacji:

- Waga ciała użytkownika przekracza 100 kg.
- Wiek i stan akumulatorów nie jest odpowiedni.
- Teren, po którym pojazd jeździ, jest trudny, np. bardzo górzysty, stromy, błotnisty, pokryty żwirem, trawą, śniegiem bądź lodem.
- Pojazd regularnie wjeżdża na krawężniki.
- Temperatura otoczenia jest bardzo wysoka lub bardzo niska.
- W jednej lub kilku oponach ciśnienie jest nieprawidłowe.
- Podczas jazdy wózek wiele razy zatrzymuje się i rusza.
- Na zasięg może także wpłynąć jazda po grubych dywanach w warunkach domowych.
- Może wpłynąć również użycie dodatkowych opcji zużywających prąd (np. światła, urządzeń uruchamiających itp.).

Akumulatory dostępne w każdym produkcie Sunrise Medical powinny wystarczyć do podróżowania w ramach zasięgu odpowiadającego stylowi życia większości użytkowników.

6.4 Gwarancja na akumulator:

Gwarancje na akumulatory obowiązują w okresach określonych przez producentów. Większość tych gwarancji podlega jednak klauzuli dotyczącej zużycia i jeśli dojdzie do faktycznego zużycia akumulatora w ciągu 6 miesięcy od rozpoczęcia użytkowania, uzyskanie jego wymiany w ramach gwarancji nie będzie możliwe.

6.5 Wymiana akumulatorów

Wózek jest napędzany dwoma suchymi akumulatorami żelowymi 12 V podłączonymi szeregowo. Są one szczelnie zamknięte i bezobsługowe. Akumulatory zabezpieczone przed rozlaniem, takie jak akumulatory z „elektrolitem żelowym”, podczas stosowania w pojazdach samochodowych muszą być zamontowane w wózkach elektrycznych.

Wymianę i serwis akumulatorów może przeprowadzać wyłącznie wykwalifikowany specjalista.

W przypadku usterki akumulatorów należy skontaktować się z lokalnym sprzedawcą.

⚠ NIEBEZPIECZEŃSTWO!

- Nie wolno podejmować próby wymiany bądź serwisowania akumulatorów bez nadzoru przeszkolonego i wykwalifikowanego pracownika.

6.6 Odłączanie akumulatorów na czas transportu lotniczego

Akumulatory znajdują się w jednostce napędowej pod osłoną akumulatorów.

Odłączanie akumulatorów:

- Zwolnić dwie śruby uchwytów znajdujące się pod przednią częścią ramy siedziska, łączące ramę siedziska z interfejsem modułu siedziska, (Rys. 6.2).
- Przechylić ramę siedziska w tył (Rys. 6.3).
- Przed puszczeniem siedziska sprawdzić, czy jest ono zablokowane stabilizatorem siedziska (Rys. 6.4.1 - A). Należy upewnić się, że czerwony stabilizator siedziska (sworzeń) jest zablokowany.
- Podnieść pokrywę obudowy akumulatora, (Rys. 6.4.1 - B).
- Odłączyć 2-wtykowe złącza Andersona od każdego akumulatora (Rys. 6.5).

Aby podłączyć akumulatory, należy wykonać procedurę w odwrotnej kolejności.

⚠ OSTRZEŻENIE:

Demontaż akumulatorów wpływa na położenie środka ciężkości wózka. To może spowodować przewrócenie się wózka do tyłu.

Zalecenia Sunrise Medical:

- Ustawić za wózkiem jakiś przedmiot, który zapobiegnie jego przewróceniu się. Może to być krzesło, kufer itd.
- Najpierw podnieść akumulator na niewielką wysokość, aby sprawdzić, jak to wpłynie na wózek.

Rys. 6.2

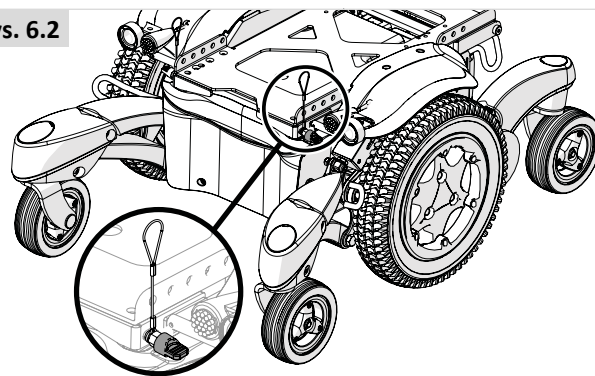

Rys. 6.3



Rys. 6.4.1

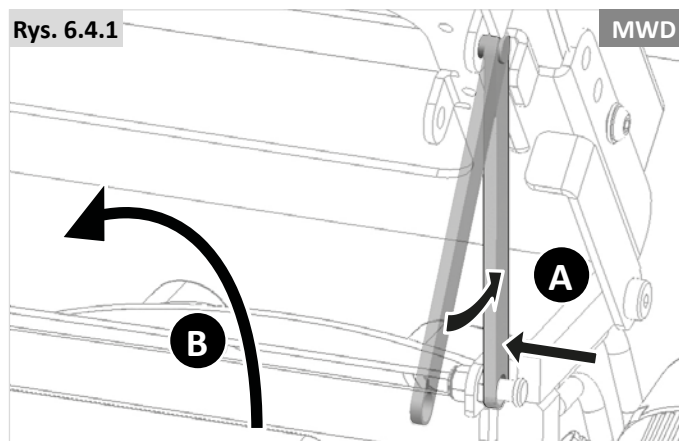

Rys. 6.4.2

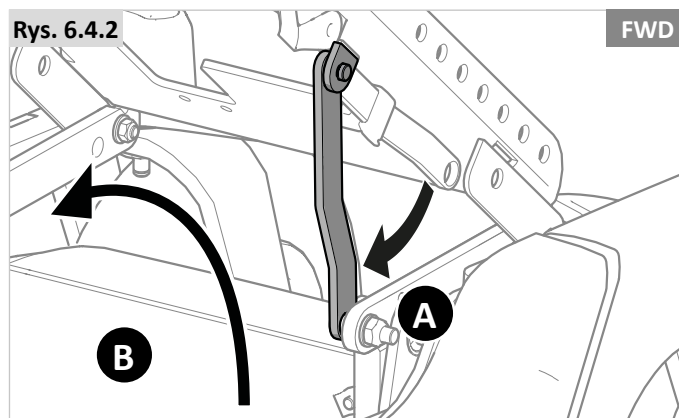

Rys. 6.5

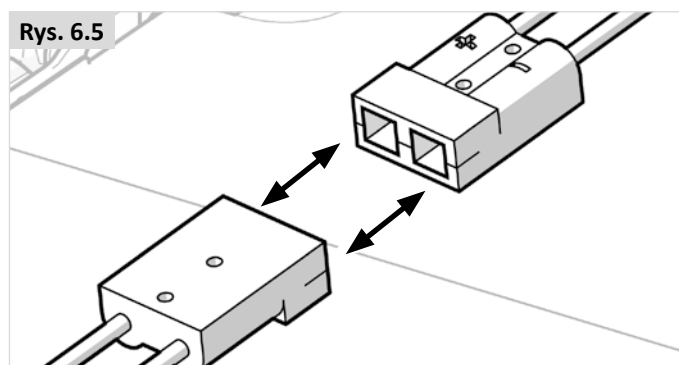

Odłączanie akumulatorów w przypadku napędu na przednią lub tylną oś:

- Odkręcić dwie śruby uchwytów znajdujące się pod środkową częścią ramy siedziska, łączące ramę siedziska z interfejsem modułu siedziska (krok 1), i zwolnić dźwignię (krok 2) (Rys. 6.6).
- Przechylić ramę siedziska w tył (Rys. 6.7).
- Przed puszczeniem siedziska sprawdzić, czy jest ono zablokwane stabilizatorem siedziska (Rys. 6.7 Przód).
- Po zablokwaniu siedziska (Rys. 6.4.2, A) podnieść pokrywę obudowy akumulatorów (Rys. 6.4.2, B). Należy upewnić się, że czerwony stabilizator siedziska (sworzeń) jest zablokwowany.
- Odłączyć 2-wtykowe złącza Andersona od każdego akumulatora (Rys. 6.5).

Aby podłączyć akumulatory, należy wykonać procedurę w odwróconej kolejności.

OSTRZEŻENIE:

Demontaż akumulatorów wpływa na położenie środka ciężkości wózka. To może spowodować przewrócenie się wózka do tyłu. Zalecenia Sunrise Medical:

- Ustawić za wózkiem jakiś przedmiot, który zapobiegnie jego przewróceniu się. Może to być krzesło, kufer itd.
- Najpierw podnieść akumulator na niewielką wysokość, aby sprawdzić, jak to wpłynie na wózek.

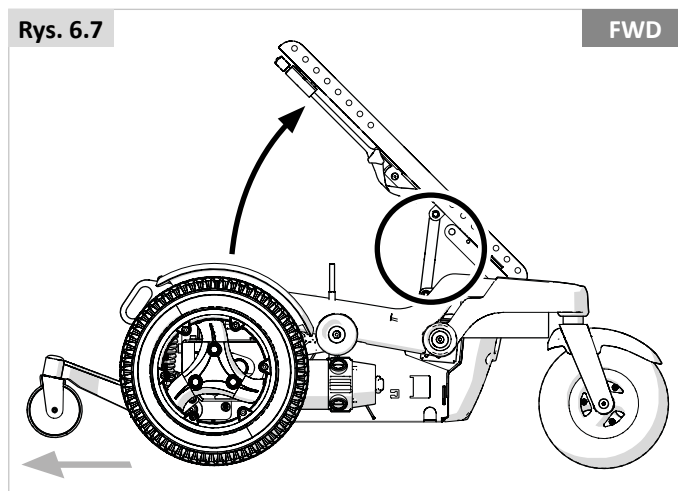
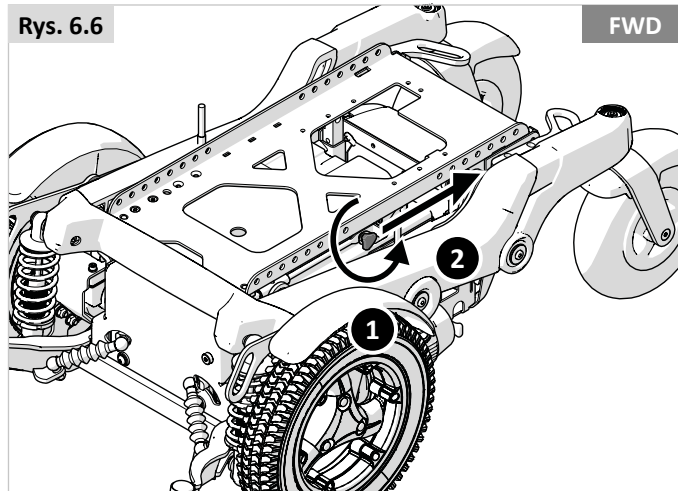

7.0 Przewożenie

7.1. Transport wózka samochodem

Wsiadanie i wysiadanie

⚠ NIEBEZPIECZEŃSTWO!

- Samochód musi być odpowiednio przystosowany do przewozu pasażerów w wózkach inwalidzkich i możliwość wygodnego wjechania/wyjechania wózkiem z samochodu musi być zapewniona. Podłoga samochodu musi mieć dostateczną nośność, aby przyjąć łączną wagę użytkownika, wózka i akcesoriów.
- Do wsiadania używać rampy (lub podnośnika) o wytrzymałości dostosowanej do masy wózka wraz z użytkownikiem.
- Wózek powinien być przymocowany i skierowany do przodu. Wózek zatwierdzono do przewozu w samochodach. Spełnia on wymagania dotyczące ustawiania frontem do kierunku jazdy i kolizji czołowych. Wózka nie zbadano pod kątem innego ustawienia w pojeździe (Rys. 7.1).

⚠ UWAGA!

- Wokół wózka należy zapewnić przestrzeń wystarczającą dla swobodnego ustawienia, umocowania i odpięcia elementów mocujących wózek i użytkownika oraz pasów bezpieczeństwa.
- Wielkość wózka i promień skrętu znacząco wpływają na to, jak łatwo jest dostać się wózkiem do pojazdu oraz manewrować w nim. Mniejsze wózki lub wózki z mniejszym promieniem skrętu łatwiej jest wprowadzić do pojazdu oraz ustawić przodem do kierunku jazdy.

Mocowanie wózka pasami

Wózek pomyślnie przeszedł testy zderzeniowe zgodne z następującymi normami: ISO 7176-19:2008, o ile zastosowano odpowiedni system pasów.

- Jeśli 4-punktowy system nie ma wytrzymałości odpowiedniej dla danego wózka, użyć 6 pasów (2 z przodu i 4 z tyłu). Pasy powinny być zgodne z międzynarodową normą ISO 10542-1. Standardowe pasy testuje się jedynie do masy ciała 85 kg.
- Zaleca się użyć 4-punktowego systemu mocowania o obciążalności odpowiadającej masie wózka wraz z elementami opcjonalnymi (system wzmocniony) – 2 pasy z przodu, 2 z tyłu (Rys. 7.2 i 7.3) – zgodnego z międzynarodową normą ISO 10542-1.

UWAGA: Systemu mocowania wózka i układów bezpieczeństwa dla użytkownika (WTORS) należy użyć zgodnie z instrukcjami producenta.

Terminologia:

1) WTORS: system mocowania wózka i pasów bezpieczeństwa pasażera

Zalecane kąty ustawienia pasów zabezpieczających (Rys. 7.2–7.3).

Rys. 7.1

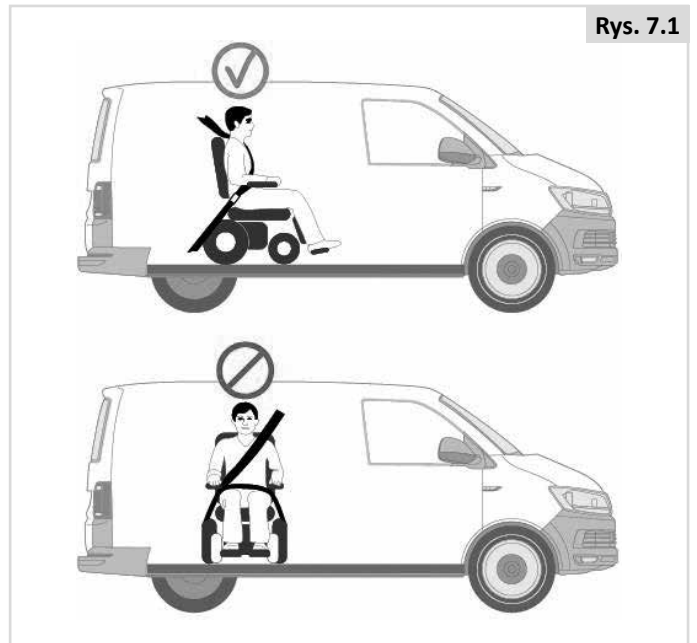

Rys. 7.2

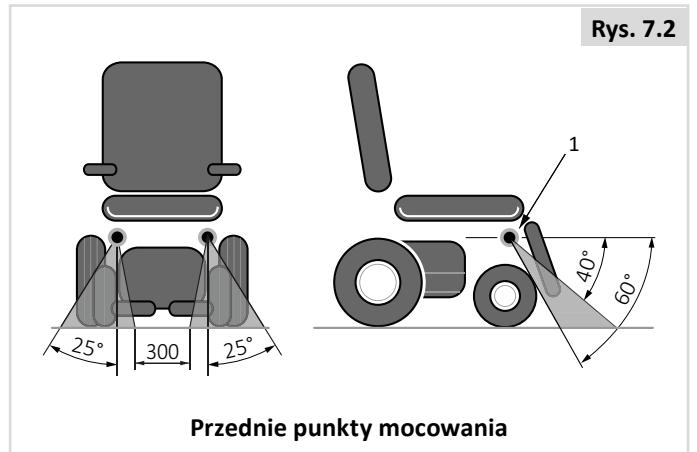

Przednie punkty mocowania

Rys. 7.3

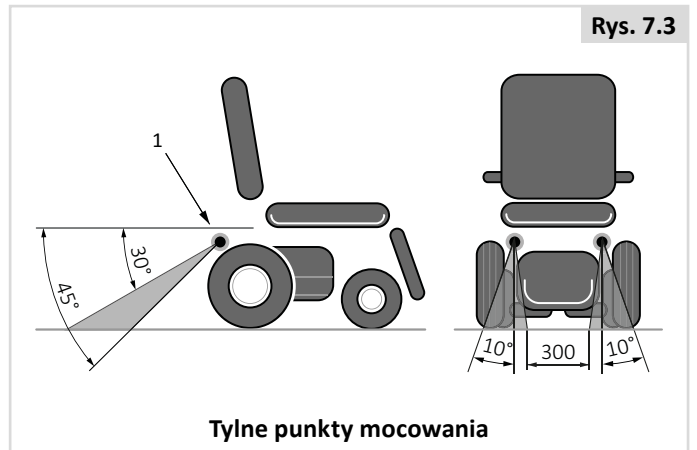

Tylne punkty mocowania

⚠ NIEBEZPIECZEŃSTWO!

- Wózek można mocować wyłącznie do punktów zabezpieczających do transportu na ramie wózka (Rys. 7.5).
- Punkty zabezpieczające do transportu (2 z przodu i 2 z tyłu) są oznaczone specjalnym symbolem (Rys. 7.4). Najpierw zamontować przednie pasy, następnie tylne. Żeby zabezpieczyć wózek, napiąć pasy. Wózka nie można przypinać za jakiegokolwiek akcesoria (elementy rozwidlone, podłokietniki, kółka antywywrotne itd.).
- Bez zgody producenta zabrania się modyfikowania punktów mocowania, elementów mocujących wózek ani jego elementów konstrukcyjnych bądź ramy.
- Gdy wózek jest przewożony bez użytkownika w pojeździe pozbawionym systemu mocowania, należy go zabezpieczyć i przewieźć w przestrzeni bagażowej.

Rys. 7.4

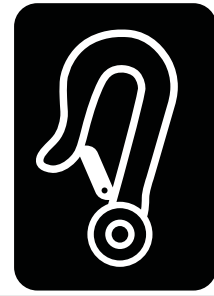

Rys. 7.5

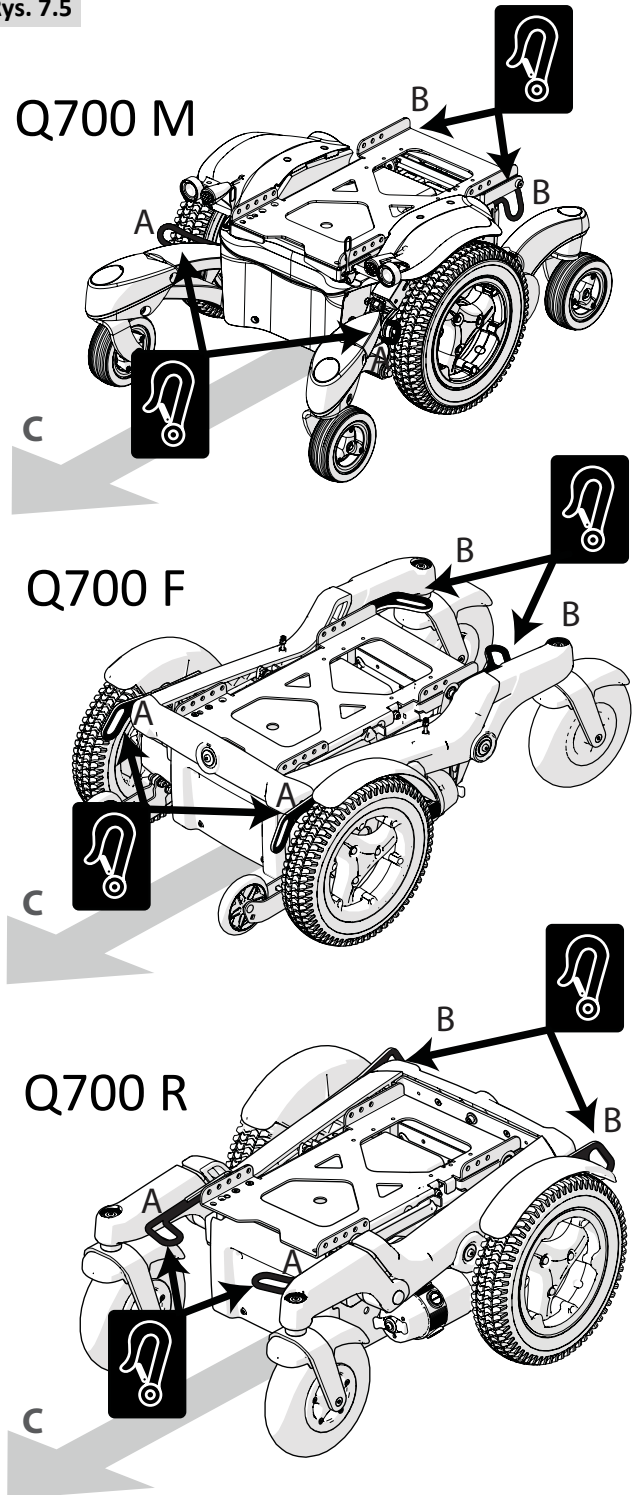

- A** Przednie punkty zabezpieczające do transportu.
- B** Tylne punkty zabezpieczające do transportu.
- C** Kierunek jazdy.

7.2 Korzystanie z systemu dokowania Dahl

UWAGA: Ta część instrukcji na temat układu mocowania Dahl dotyczy tylko wózków w wersji MWD i RWD z siedziskiem Sedeo Pro. Nie dotyczy wózka z napędem FWD ani z siedziskiem Sedeo Ergo.

UWAGA!

Montaż powinien przeprowadzić lub nadzorować technik. Przed rozpoczęciem instalacji dokładnie przeczytać wszystkie instrukcje.

Żeby zamontować płytę dokującą, użyć zestawu adaptera Dahl nr 503683 (MWD) lub 501798 (RWD).

1. Założyć podkładkę 8 mm na płytę ustalającą (Rys. 7.6).
2. Użyć dodatkowych podkładek, aby uzyskać dostosować grubość do, na przykład, wagi użytkownika lub ciśnienia w oponach. Dodatkowe podkładki można montować pod stacją dokującą (Rys. 7.7). Żeby dopasować wysokość płyty ustalającej pod wózkiem do stacji dokującej, pomiędzy stacją dokującą a podłogą pojazdu zastosować podkładki, aby podnieść stację dokującą.
3. Wkręcić pięć śrub w płytę ustalającą, obowiązkową podkładkę 8 mm i wybrane opcjonalne podkładki (na rysunku szare, Rys. 7.8).

OSTRZEŻENIE!

Nie używać innych śrub niż dostarczone przez Dahl Engineering (część nr 502800, spełnia odpowiednie wymagania jakościowe z kluczem torx 27). Standardowe śruby nie będą wystarczająco wytrzymałe i nie sprawdzą się w przypadku kolizji.

4. Wkręcić pięć śrub przez płytę ustalającą i podkładki od spodu podwozia wózka (Rys. 7.9)

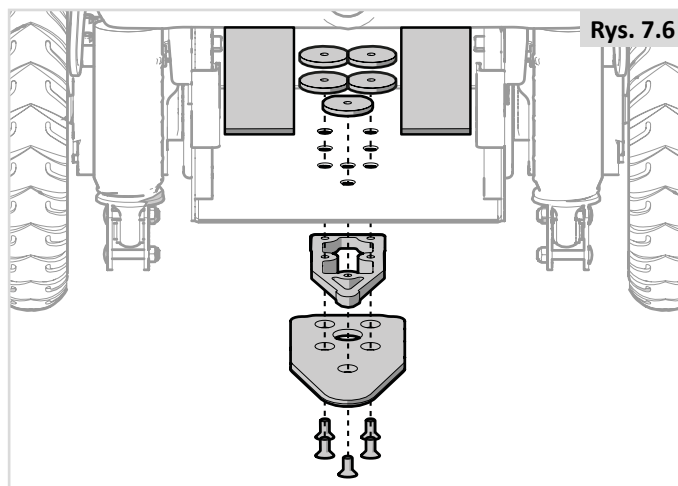

Rys. 7.6

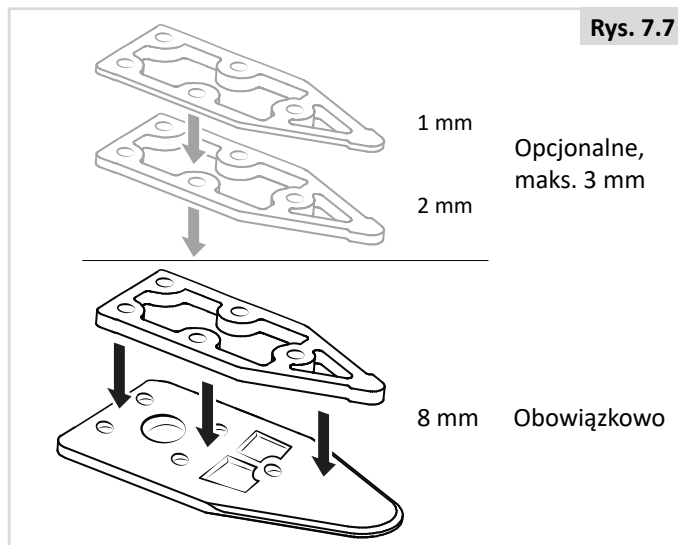

Rys. 7.7

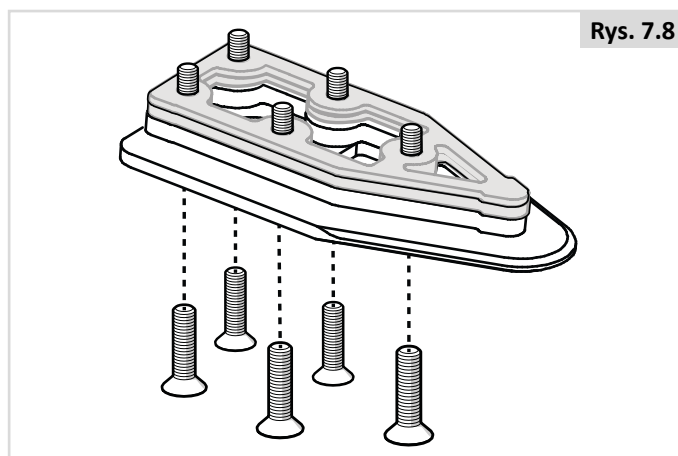

Rys. 7.8

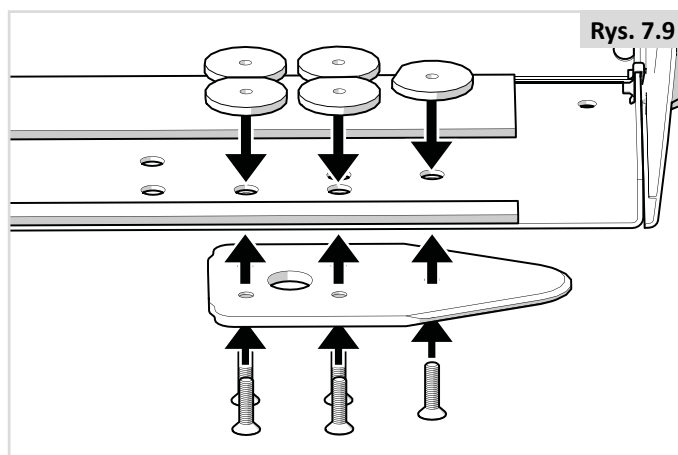

Rys. 7.9

5. Oznaczyć, gdzie należy uciąć śruby. (Rys. 7.10).

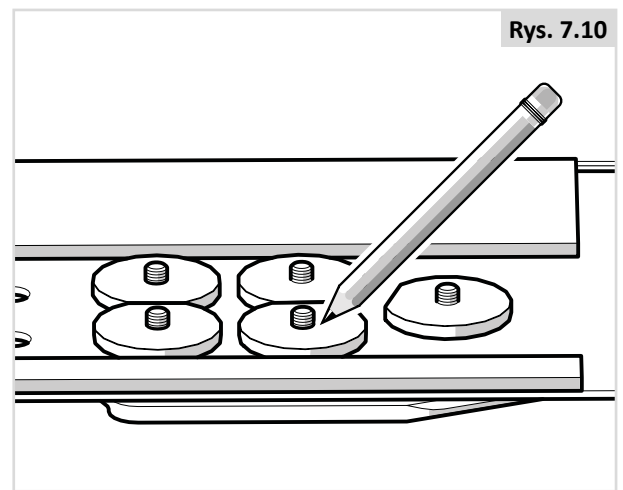

6. Wykręcić śruby wraz z podkładkami (Rys. 7.11).

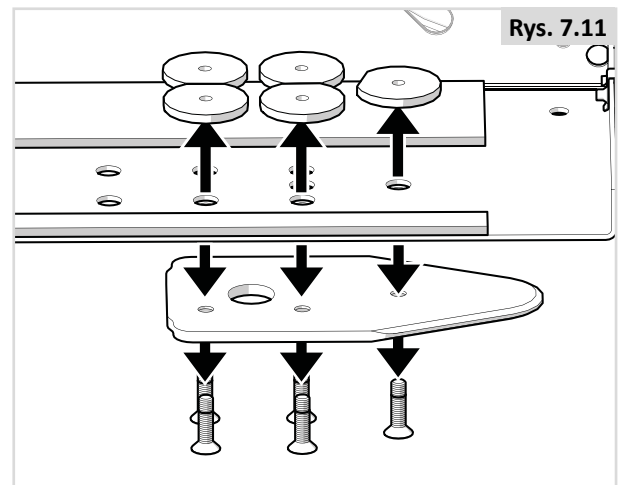

7. Uciąć śruby w oznaczonych miejscach (Rys. 7.12).
Osoba montująca powinna upewnić się, że śruby mają odpowiednią długość. Jeśli śruby są zbyt krótkie, żeby osiągnąć do końca otworu gwintowanego, nie będą odporne na przewidziane obciążenia. Zbyt długie śruby mogą uszkodzić akumulator lub inne podzespoły wózka. W razie potrzeby należy użyć dłuższych śrub i je skrócić.

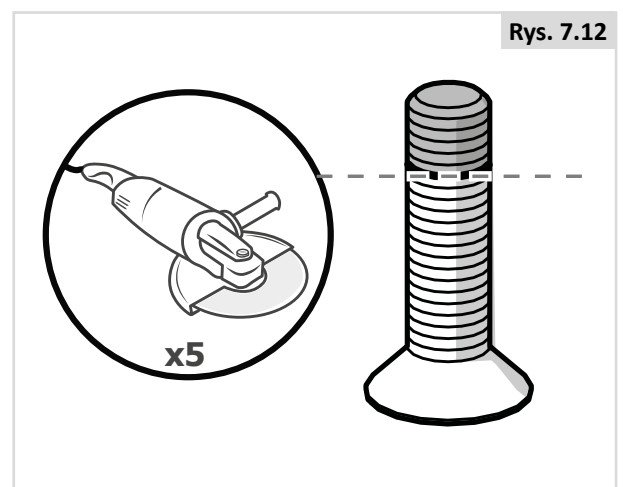

8. Nałożyć klej Loctite 243 (lub jego odpowiednik) na śruby (Rys. 7.13).

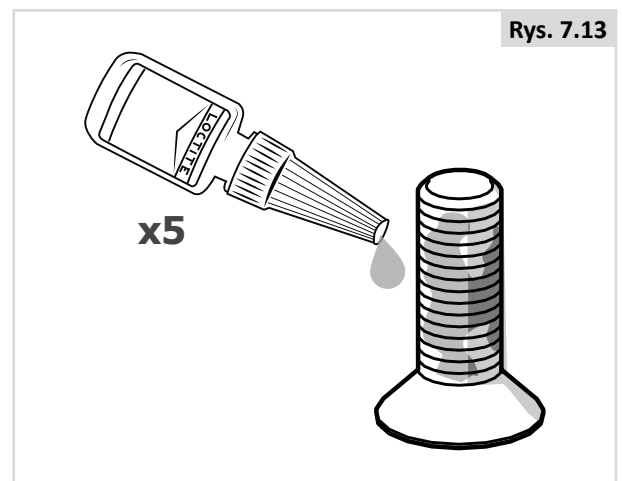

9. Wkręcić pięć śrub przez płytę ustalającą i plastikowe podkładki (aby zapobiec zetknięciu się akumulatora z nakrętkami) od spodu podwozia wózka. Moment dokręcający: Użyć momentu 16-18 Nm (Rys. 7.14).

Procedurę w odwrotnej kolejności, umożliwiającą wymianę akumulatorów, opisano w punkcie 6.6.

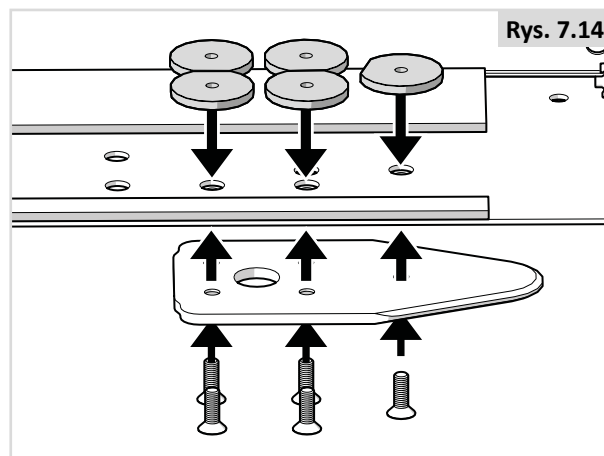

10. Ostatecznie sprawdzić wózek przez podłączenie go do stacji dokującej. Upewnić się, że jest prawidłowo przymocowany oraz że wszystkie metody odłączania wózka działają zgodnie z założeniami (Rys. 7.15).

Jeśli płyta blokująca nie zaczepi się prawidłowo, wózek wyemituje sygnał ostrzegawczy.

- (A) Przycisk zwalniający.
- (B) Dźwignia obsługi ręcznej.
- (C) Awaryjnie zwalnianie wózka.
- (D) Czerwona kontrolka LED.
- (E) Zielona kontrolka LED.
- (F) Płyta blokująca.
- (G) Sworzень blokujący.

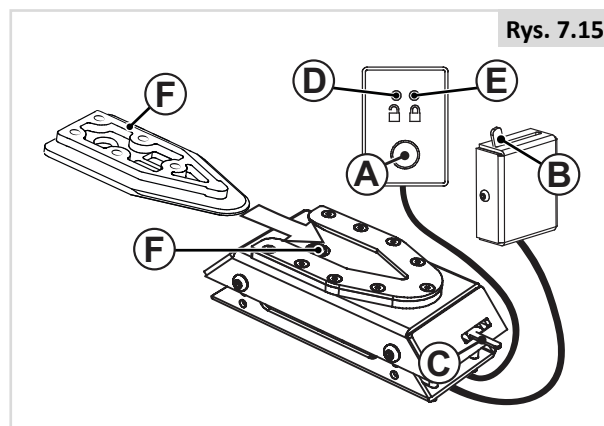

Mocowanie wózka w stacji dokującej:

Podczas wjeżdżania do pojazdu należy zachować ostrożność, żeby podnóżek nie uderzył w rampę ani stację dokującą.

1. Powoli i równo wprowadzić wózek tak, aby wsunął się w stację dokującą. Płyta blokująca pod wózkiem pomaga ustawić wózek we właściwym położeniu. Gdy płyta blokująca w pełni wsunie się w stację dokującą, mechanizm sprężynowy automatycznie ją zablokuje.
2. Stacja dokująca jest wyposażona w czujnik, informujący czy płyta blokująca jest prawidłowo zamocowana w stacji dokującej. Gdy płyta blokująca dotknie sworznia blokującego, system zacznie emitować dźwięk ostrzegawczy (wysoki pisk), a czerwona kontrolka LED na panelu sterowania będzie się świecić, aż płyta w pełni wsunie się w system dokujący lub zostanie z niego wysunięta.
3. Gdy wózek zostanie prawidłowo zadokowany, dźwięk ostrzegawczy ucichnie, a czerwoną kontrolkę LED zastąpi zielona.
4. Przed ruszeniem należy zapiąć pasy.

Zwalnianie wózka ze stacji dokującej

1. Gdy pojazd się zatrzyma, odpiąć pas bezpieczeństwa.
2. Żeby odblokować wózek, zacząć jechać do przodu, aby zmniejszyć nacisk na sworzень blokujący, a następnie nacisnąć czerwony przycisk zwalniający na panelu sterowania. Sworzень blokujący zwolni się na ok. 5 sekund, po czym ponownie się aktywuje i zablokuje. Nie należy próbować zjechać ze stacji dokującej, jeśli czerwona kontrolka LED na panelu sterowania – informująca, że sworzень jest odblokowany – nie podświetli się.

OSTRZEŻENIE! Próba wyjazdu, zanim kontrolka LED podświetli się, spowoduje blokadę mechanizmu stacji dokującej, co uniemożliwi wyjechanie. W takim przypadku należy powtórzyć powyższą procedurę zwalniania wózka.

3. Gdy sworzень odblokuje się, użytkownik ma 5 sekund, żeby odjechać wózkiem od stacji dokującej.

Ręczne zwalnianie w przypadku usterki zasilania

1. Na przedniej krawędzi stacji dokującej znajduje się awaryjny mechanizm zwalniania na wypadek awarii zasilania. Przesunąć wózek w przód, aby zmniejszyć nacisk na sworzень blokujący, a następnie nacisnąć czerwone ramię zwalniające z jednej strony i trzymać, aż wózek wyjedzie ze stacji.
2. Można także zamontować dźwignię ręczną na kabel (akcesorium). Czerwoną dźwignię należy przesunąć do boku i trzymać przesuniętą, aż wózek wyjedzie ze stacji dokującej.
3. Jeśli opisana procedura awaryjnego zwolnienia wózka nie powiedzie się, do każdej stacji dokującej dołączony jest czerwony, plastikowy przyrząd do odblokowania.

Przesunąć wózek w przód, aby zmniejszyć nacisk na sworzень blokujący, a następnie wsunąć czerwony przyrząd w przerwę pomiędzy płytą ustalającą a stacją dokującą. Naciskać narzędzie zwalniające, aż sworzень blokujący opuści się. Następnie można wyjechać wózkiem ze stacji dokującej.

Informacje na temat instalacji, użytkowania i konserwacji podano w instrukcji obsługi Dahl Engineering

7.3 Wózek jako fotel pasażerski w samochodzie

Wózek zamontowany w pojeździe nie zapewnia poziomu bezpieczeństwa takiego jak system zabezpieczenia siedzeń w samochodzie. Sunrise Medical zaleca użytkownikom wózka korzystanie z siedzeń w pojeździe i ich systemu bezpieczeństwa zawsze, gdy jest to możliwe. Producent wózka zdaje sobie sprawę z tego, że przeniesienie się użytkownika na siedzenie pojazdu jest czasami niemożliwe. W takim wypadku użytkownik musi być przewożony w wózku przy przestrzeganiu następujących zaleceń:

⚠ NIEBEZPIECZEŃSTWO!

- Bezpieczeństwo użytkownika wózka podczas transportu zależy od staranności osoby mocującej zabezpieczenia.
- Jeśli to możliwe, osprzęt dodatkowy, taki jak stoliki, kule i luźne poduszki, należy zdemontować i złożyć w bezpiecznym miejscu, z dala od wózka.
 - i. zdemontowany i bezpiecznie przewieziony w pojeździe; lub
 - ii. Przymocowany do wózka, ale pomiędzy użytkownikiem a stolikiem należy umieścić poduszkę absorbującą energię.
- Podczas przewożenia samochodem użytkownika na wózku podnóżek przegubowy/podnoszony nie może być podniesiony.
- Jeśli dotyczy: Rozłożone oparcia należy z powrotem złożyć do pozycji pionowej.
- Jeśli dotyczy: Mechanizm podnoszenia siedziska powinien znajdować się w najniższym położeniu.
- Jeśli dotyczy: Hamulce ręczne wózka muszą być mocno zaciągnięte.

Instrukcja przygotowania użytkownika do jazdy

⚠ NIEBEZPIECZEŃSTWO!

- Użytkownik powinien być przypięty 3-punktowym pasem bezpieczeństwa.
- Użytkownik wózka musi być zabezpieczony biodrowym i piersiowym pasem zabezpieczającym dla zredukowania możliwości uderzenia głową lub piersią w elementy samochodu.
- Pasy do transportu wózka należy zamocować do właściwego słupka samochodu; nie należy opasywać ich wokół części wózka, jak podłokietnik lub koła, (Rys. 7.16).
- Podczas transportu na wózku użytkownik powinien korzystać z odpowiednio ustawionego zagłówka.
- Środki korekcji postawy (pasy i taśmy biodrowe) lub oparte na nich mocowania nie powinny być używane jako zabezpieczenia użytkownika w jadącym pojeździe, o ile nie są wyraźnie oznaczone jako spełniające wymagania ISO 7176-19:2008 lub SAE J2249.

Układanie pasów bezpieczeństwa użytkownika

⚠ NIEBEZPIECZEŃSTWO!

- Pasy bezpieczeństwa powinny na całej powierzchni stykać się z ramieniem, klatką piersiową i biodrami, a pas biodrowy powinien być ułożony nisko na biodrach, na styku brzucha i uda (zgodnie z wymaganiami normy ISO 7176-19:2008).
- Pas biodrowy musi być założony nisko z przodu bioder tak, aby był prowadzony w preferowanym obszarze od 30 do 75 stopni względem poziomu.
- Zaleca się zachować większy kąt w ramach preferowanej strefy, tj. możliwie bliski 75°, ale nie należy tego kąta przekraczać (Rys. 7.17).
 - i. Pas piersiowy musi obejmować plecy i klatkę piersiową tak, jak pokazano na rysunku, (Rys. 7.17). Pasy zabezpieczające muszą być założone tak ciasno, jak to możliwe, z uwzględnieniem komfortu użytkownika.
- Pas zabezpieczający nie może być skręcony podczas użycia.
- Pasy należy zapiąć tak, aby podczas wypadku przycisk zwalnający pas bezpieczeństwa nie nacisnął się o element wózka.

Rys. 7.16

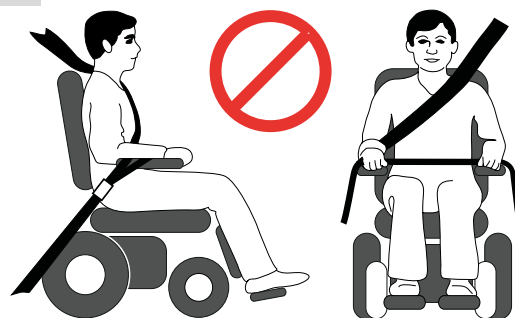

Rys. 7.17

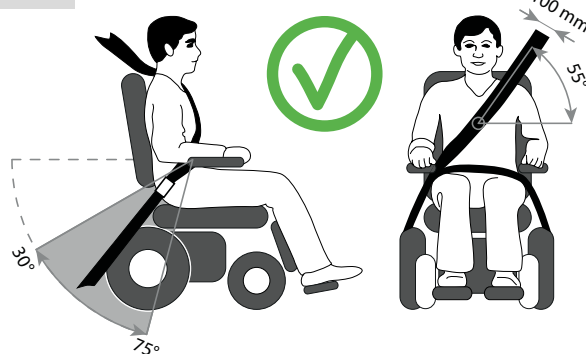

Pasażer o masie poniżej 22 kg.

Jeśli przewożony użytkownik jest dzieckiem o masie poniżej 22 kg, a w pojeździe znajduje się mniej niż ośmioro (8) siedzących pasażerów, zaleca się przesadzenie ich w foteliki dziecięce zgodne z rozporządzeniem 44 UNECE.

Tego typu foteliki zapewniają użytkownikom lepszą ochronę niż tradycyjne 3-punktowe pasy, a niektóre z nich są wyposażone także w podparcia, które pomagają dziecku utrzymać właściwą posturę w trakcie siedzenia.

Rodzice i opiekunowie powinni, w pewnych okolicznościach, rozważyć możliwość pozostawienia dziecka w wózku podczas przewozu ze względu na zakres wsparcia i wygodę, jakie zapewnia on dziecku.

W takiej sytuacji zalecamy przeprowadzenie oceny ryzyka przez lekarza lub inną kompetentną osobę.

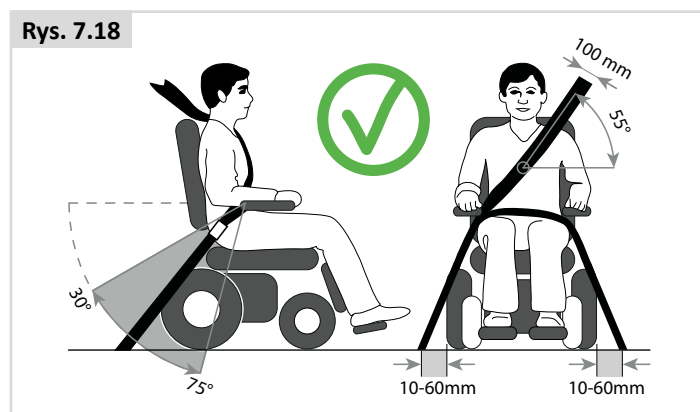
**Tylko do użycia z systemem dokującym Dahl (Rys. 7.18)**

Podczas korzystania z wózka i systemu dokującego Dahl punkty mocowania pasów w podłodze muszą znajdować się po zewnętrznej stronie obu kół w odległości 10–60 mm.

7.4 Specjalne wymagania transportowe**Korzystanie z wózka w pociągu.**

Przed podróżą skontaktować się z operatorem kolejowym. Będzie mógł on podać szczegółowe informacje dotyczące specjalnych wymagań/instrukcji. Zalecamy sprawdzenie następujących kwestii:

- Czy w pociągu znajduje się odpowiednia przestrzeń przeznaczona dla wózków inwalidzkich (z odpowiednią ilością miejsca na manewrowanie)?
- Czy na peronie znajduje się odpowiednia przestrzeń przeznaczona dla wózków inwalidzkich (z odpowiednią ilością miejsca na manewrowanie)?
- Czy wagony kolejowe są wyposażone w specjalne platformy umożliwiające użytkownikom wózków inwalidzkich wjechać do środka i dostać się do miejsca dla wózków?
- Czy platforma ma nośność odpowiednią dla łącznej masy wózka i użytkownika?
- Czy kąt nachylenia platformy nie przekracza dopuszczalnego dynamicznego kąta nachylenia dla wózka? (Patrz rozdział 10)
- Czy występują przeszkody lub progi przekraczające maks. wysokość pokonywania krawężników wózka? (Patrz rozdział 10)

Większość przewoźników jest w stanie pomóc, o ile zostanie to zorganizowane z wyprzedzeniem. Podczas planowania podróży warto mieć pod ręką instrukcję obsługi wózka i skontaktować się z firmą przewoźową.

**OSTRZEŻENIE!**

- Podczas poruszania się po statkach i pociągach należy włączyć profil jazdy nr 1, ponieważ w nim wyłączony jest żyroskop. Ciągły ruch statku lub pociągu zakłóca pracę żyroskopu i wpływa na parametry jezdne wózka.

Transport wózka jako bagażu

Na czas przewozu wózka należy zdjąć elementy, które można łatwo zdemontować. Odłożyć te części w bezpieczne miejsce, np.

- A. Zdemontować siedzisko (📖 Siedzisko).
 - B. Zdemontować podnóżki (📖 Siedzisko).
 - C. Zdemontować podłokietniki (📖 Siedzisko).
 - D. Złożyć oparcie (📖 Siedzisko).
- Należy sprawdzić, czy wszystkie części demontowalne są przymocowane do urządzenia zwiększającego mobilność lub zapakowane osobno i oznaczone tak, aby nie zostały zgubione podczas ładowania i rozładowywania.
 - Wózek można transportować po drogach, koleją, drogą morską lub powietrzną, a akumulatory spełniają wymagania przepisów IATA. W przypadku wymiany akumulatorów na produkt nie spełniający wymagań IATA na czas transportu lotniczego należy je zdemontować. Sprzedawca może pomóc w nabyciu akumulatorów z zatwierdzeniem IATA.
 - Przed podróżą skontaktować się z odpowiednim przewoźnikiem. Operator przewozowy będzie mógł podać szczegółowe informacje dotyczące specjalnych wymagań/instrukcji.
 - Informacje dotyczące wymiarów i masy wózka zamieszczono w rozdziale 10.
 - Informacje o akumulatorach zamieszczono w rozdziale 6.
 - Należy sprawdzić, czy wszystkie części demontowalne są przymocowane do urządzenia zwiększającego mobilność lub zapakowane osobno i oznaczone tak, aby nie zostały zgubione podczas ładowania i rozładowywania.
 - Zabrać tę instrukcję obsługi, instrukcję obsługi siedziska (& Siedzisko) i instrukcję obsługi sterownika (& Sterownik) ze sobą. Przewoźnik będzie musiał skorzystać z następujących rozdziałów:
 - i. Pchanie wózka (rozdział 5.8).
 - ii. Blokowanie/odblokowywanie sterownika: 📖 Sterownik.
 - iii. Odłączanie akumulatorów, (rozdział 6.7)
 - iv. Odłączanie napędu, (rozdział 5.8)
 - Transport wózka (Rozdział 7.0).
 - Przechowywanie średnio- i długoterminowe (Rozdział 8.5).

7.5 Ogólne ostrzeżenia dotyczące transportu



OSTRZEŻENIE!

- Bez zgody Sunrise Medical zabrania się modyfikowania punktów mocowania, elementów mocujących wózka ani jego elementów konstrukcyjnych bądź ramy.
- Po każdym wypadku lub kolizji z udziałem samochodu przewożącego wózek autoryzowany sprzedawca Sunrise Medical powinien sprawdzić stan wózka przed jego ponownym użyciem.

8.0 Konserwacja i czyszczenie

Okres eksploatacji wózka zależy od tego, czy jest należycie konserwowany.

Aby uzyskać informacje dotyczące konkretnych ustawień, konserwacji lub prac naprawczych, należy skontaktować się z autoryzowanym sprzedawcą Sunrise Medical. Podczas rozmowy ze sprzedawcą należy podać model, rok produkcji i nr seryjny wózka podany na tabliczce znamionowej.

UWAGA!

Wózek powinien być serwisowany przez sprzedawcę Sunrise Medical raz do roku, a w przypadku intensywnej eksploatacji – raz na sześć miesięcy. W celu uzyskania listy autoryzowanych dystrybutorów w okolicy należy kontaktować się z Działem Obsługi Klienta firmy Sunrise Medical.

Dane kontaktowe lokalnego serwisu Sunrise Medical zamieszczono po wewnętrznej stronie okładki tej broszury. Adresy internetowe krajowych i międzynarodowych stron podano na tylnej okładce.

8.1 Przegląd

OSTRZEŻENIE!

- Luźne elementy mocujące należy ponownie zamocować lub dokręcić zgodnie z instrukcją. Należy stosować momenty dokręcania podane w poniższej tabeli, chyba że w instrukcji podano inaczej.

Momenty dokręcania (Nm)	
M4	3,0 Nm
M5	5,9 Nm
M6	10 Nm
M8	25 Nm
M10	48 Nm
M12	84 Nm

Uwaga: Konieczne będzie korzystanie z klucza dynamometrycznego.

- Pasy piersiowe należy wymienić przy pierwszych objawach uszkodzenia lub nadmiernego zużycia.
- W przypadku wykrycia uszkodzonego lub poluzowanego elementu należy natychmiast zaprzestać jego użytkowania i zgłosić się do autoryzowanego dostawcy Sunrise Medical w celu nabycia części zamiennej.
- Sprawdzić, czy wszystkie rzepy po złączeniu trzymają się stabilnie.
- Usunąć z powierzchni rzepów wszelkie zanieczyszczenia, między innymi kłaczki, włosy itd. Tego typu zanieczyszczenia mogą zmniejszyć skuteczność rzepu.

OSTRZEŻENIE!

- W przypadku jakichkolwiek wątpliwości odnośnie wymogów dotyczących działania Państwa wózka należy się skontaktować z autoryzowanym dystrybutorem produktów Sunrise Medical.
- Po wykonaniu jakichkolwiek prac konserwacyjnych lub napraw wózka, przed jego użyciem należy się upewnić, że wózek działa prawidłowo.
- Wszystkie elementy mocujące należy wymienić na identyczne pod względem długości, wytrzymałości i materiału.
- W przypadku wymiany nakrętek zabezpieczających lub nakrętek/śrub zabezpieczonych klejem blokującym gwint należy nałożyć nową warstwę kleju.

Kontrole codzienne

Codziennie przed rozpoczęciem jazdy należy przeprowadzać czynności kontrolne opisane w rozdziale 5.1.

Kontrole cotygodniowe

Raz w tygodniu przed rozpoczęciem jazdy należy przeprowadzać czynności kontrolne opisane poniżej.

Kontrola hamulca postojowego:

Test ten należy przeprowadzić na płaskim podłożu. Z każdej strony wózka powinien być przynajmniej metr wolnej przestrzeni.

- Włączyć system sterowania.
- Sprawdzić, czy wskaźnik akumulatora świeci się stale czy też miga powoli, co sekundę.
- Powoli przesunąć joystick w przód, aż słychać będzie, że hamulce ręczne zaczęły działać.
- Wózek może zacząć się poruszać.
- Natychmiast puścić joystick. W ciągu kilku sekund musi być słychać działanie (kliknięcie) każdego hamulca ręcznego.
- Powtórzyć test kolejne 3 razy, przesuwając joystick powoli w tył, w lewo i w prawo.

Kontrola złączy i kabli:

- Należy się upewnić, że wszystkie złącza zostały odpowiednio podłączone.
- Sprawdzić stan wszystkich przewodów i złączy pod kątem uszkodzeń.

Kontrola sterownika:

- Sprawdzić stan grubego gumowego mieszka lub kaptura wokół podstawy joysticka pod kątem rozdarć i innych uszkodzeń. Sprawdzać wyłącznie wzrokowo, nie należy manipulować przy mieszku.
- Należy się upewnić, że wszystkie komponenty systemu sterowania zostały właściwie zamontowane. Nie dokręcać zbyt mocno żadnych śrub mocujących.

Kontrola elementów systemu sterowania:

- Włączyć sterowanie ręczne – czy światła migają? Oznacza to, że w systemie elektronicznym doszło do usterki. Patrz rozdział 10 w celu uzyskania wskazówek dotyczących rozwiązywania podstawowych problemów.
- Sprawdzić przez włączenie wszystkie opcje elektryczne, w tym światła i kierunkowskazy (jeżeli wózek jest w nie wyposażony), aby się upewnić, że działają prawidłowo.
- Przy podniesionym siedzisku ruszyć wózkiem, aby upewnić się, że tryb „wolnej jazdy” działa prawidłowo, powodując zwolnienie jazdy wózka.
- Uruchomić wózek we wszystkich profilach jazdy, aby upewnić się, że działa on tak jak poprzednio.

**OSTRZEŻENIE!**

- W przypadku jakichkolwiek wątpliwości odnośnie wymogów dotyczących działania Państwa wózka należy się skontaktować z autoryzowanym dystrybutorem produktów Sunrise Medical.
- Po wykonaniu jakichkolwiek prac konserwacyjnych lub napraw wózka, przed jego użyciem należy się upewnić, że wózek działa prawidłowo.
- Kompletną inspekcję, kontrolę bezpieczeństwa oraz działania serwisowe należy przeprowadzać u autoryzowanego dystrybutora Sunrise Medical przynajmniej raz do roku.
- Wszystkie elementy mocujące należy wymienić na identyczne pod względem długości, wytrzymałości i materiału.
- W przypadku wymiany nakrętek zabezpieczających lub nakrętek/śrub zabezpieczonych klejem blokującym gwint należy nałożyć nową warstwę kleju.
- Sprawdzić, czy wszystkie rzepy po złączeniu trzymają się stabilnie.
- Usunąć z powierzchni rzepów wszelkie zanieczyszczenia, między innymi kłaczki, włosy itd. Tego typu zanieczyszczenia mogą zmniejszyć skuteczność rzepu.

Kontrole miesięczne

Raz w miesiącu przed rozpoczęciem jazdy należy przeprowadzać czynności kontrolne opisane poniżej.

- Należy co miesiąc sprawdzać zużycie wszystkich elementów mocujących, na przykład pod kątem poluzowanych śrub lub uszkodzonych elementów.
- Należy co miesiąc sprawdzać wszystkie pasy pod kątem postrzępienia, zerwanych szwów lub innych objawów nadmiernego zużycia. W przypadku wykrycia uszkodzeń zaprzestać użytkowania.

8.2 Konserwacja opon i ciśnienie w oponach

8.2.1 Ciśnienie w oponach

⚠ UWAGA!

Jeżeli wózek wyposażony jest w opony pneumatyczne, ważne jest, aby regularnie sprawdzać ciśnienie powietrza w oponach oraz kontrolować je pod kątem oznak zużycia.

Maksymalne wartości ciśnienia w oponach podano w punkcie 8.3 W razie wątpliwości podano je także na ścianie bocznej opony.

UWAGA: Oba koła napędowe muszą być napompowane do tego samego poziomu ciśnienia, tak samo jak tylne koła. Korzystanie z pompki jest najbezpieczniejszą metodą pompowania opon kół wózka, a ciśnienie można sprawdzić standardowym manometrem samochodowym.

⚠ NIEBEZPIECZEŃSTWO!

- Nie pompować opon do ciśnienia przekraczającego określoną dla opon wartość maksymalną.

8.2.2 Zużycie opon

Podczas kontroli stanu zużycia opon należy sprawdzić, czy nie występują znaczne zadrapania lub przecięcia oraz czy bieżnik opon nie jest starty. Jeśli bieżnik nie jest widoczny na całej powierzchni opony, należy ją wymienić, (Rys. 8.1).



8.2.3 Naprawa opony koła napędowego

Demontaż koła/opony:

Zdjęcia ilustrujące tę czynność znajdują się poniżej i na następnym stronie.

- Zdemontować kolorowy pierścień.
- Kluczem sześciokątnym 16 mm poluzować trzy śruby z gniazdem sześciokątnym (Rys. 8.2).
- Podnieść podstawę i komorę akumulatora i podeprzeć je na blokach, (Rys. 8.3).
- Wyjąć trzy śruby i zdjąć koło z piasty.
- Zdemontować nakrętkę zaworu i wypuścić powietrze z opony poprzez delikatne naciśnięcie trzonka zaworu niewielkim śrubokrętem (Rys. 8.4).
- Następnie należy poluzować/dokręcić 6 śrub obręczy w podanej kolejności (Rys. 8.5). Kluczem imbusowym 5,0 mm wykręcić/dokręcić śruby.
- Kluczem imbusowym 5,0 mm wykręcić/dokręcić śruby. (Rys. 8.5).
- Zdjąć wewnętrzną obręcz ze ścianki opony (Rys. 8.6).
- Zdjąć oponę i dętkę z zewnętrznej obręczy, (Rys. 8.7).
- Delikatnie przytrzymać wewnętrzną dętkę tuż za wentylem.
- Ostrożnie wysunąć dętkę z opony, (Rys. 8.8).
- Przed ponownym montażem upewnić się, że wszystkie części są czyste (Rys. 8.9).

Aby ponownie zamontować koło

- Umieścić dętkę wewnątrz opony i oprzeć ją na zewnętrznej obręczy.
- Wentyl powinien znajdować się w jednej linii z wycięciem w obręczy.
- Skierować wylot wentyla na zewnątrz.
- Umieścić wewnętrzną obręcz na oponie, dętkę i zewnętrznej obręczy.
- Umieścić wycięcie tak, aby wszedł w nie wylot wentyla i dopasować to ułożenie z wycięciem w zewnętrznej obręczy, (Rys. 8.10).
- Należy się upewnić, że oprawy śrub są właściwie ustawione na obu obręczach.
- Dokręcić śruby w kolejności wskazanej na Rys. 8.5 tak, aby nie przebić dętki.
- Powoli napompować do ciśnienia wskazanego w rozdziale 8.1.1.
- Ponownie zamontować koło na wale silnika i odpowiednio przymocować 3 śrubami, stosując moment obrotowy 34 Nm.

W przypadku ogumienia pełnego procedura jest taka sama, ale należy zignorować odniesienia do dętki i zaworu.

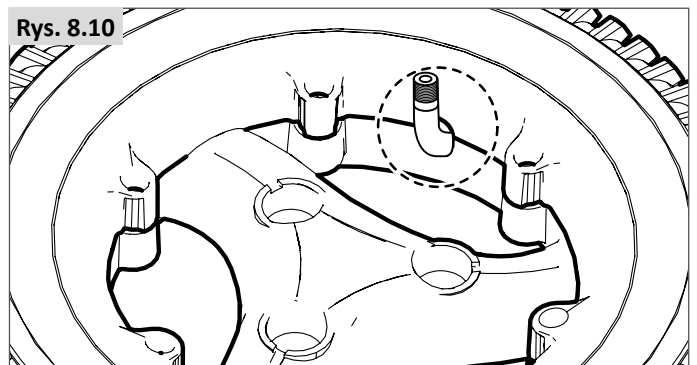
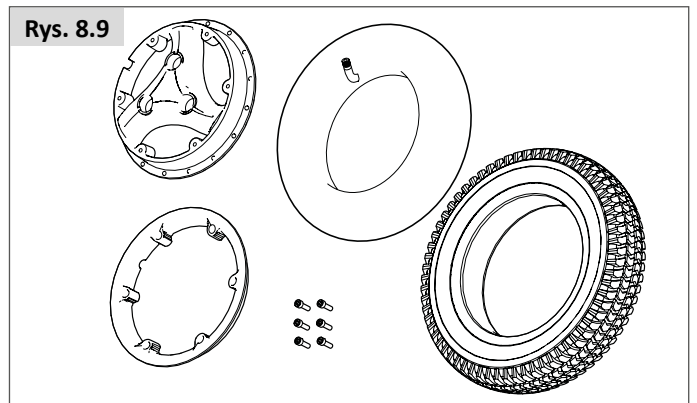
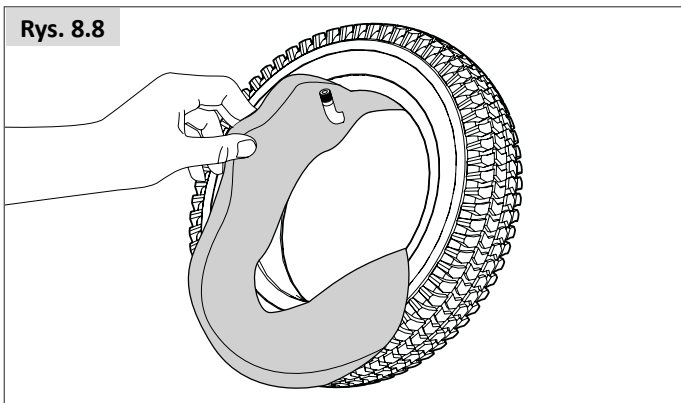
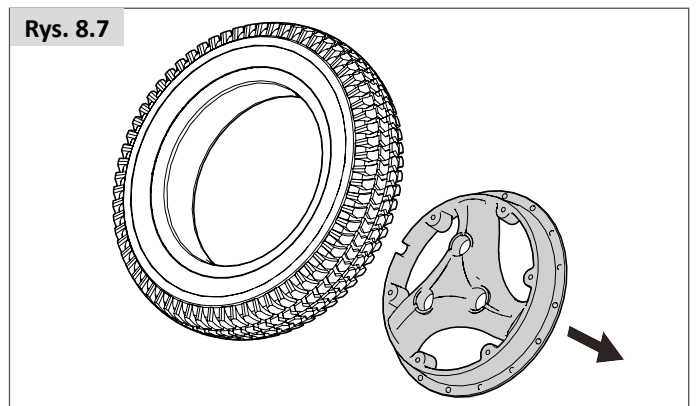
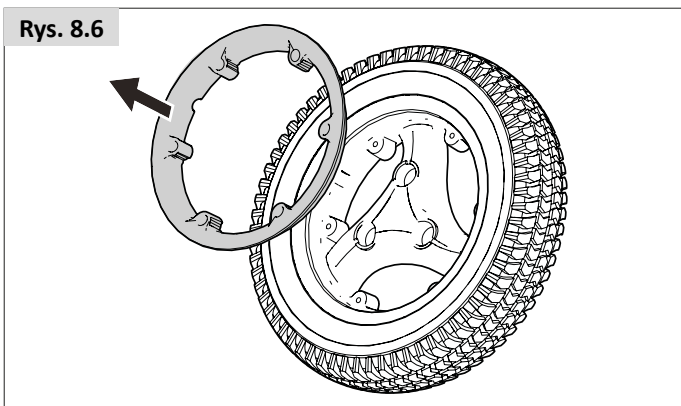
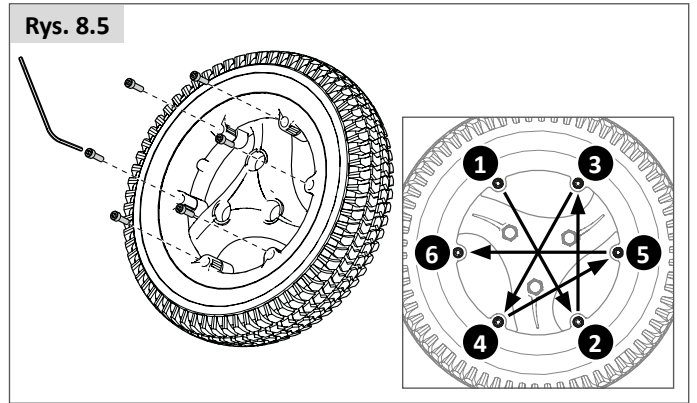
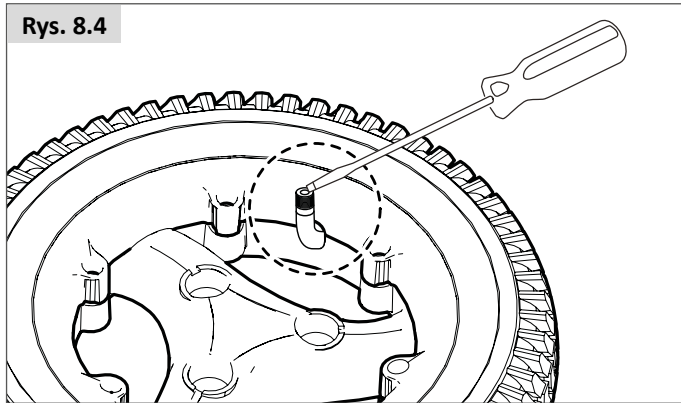
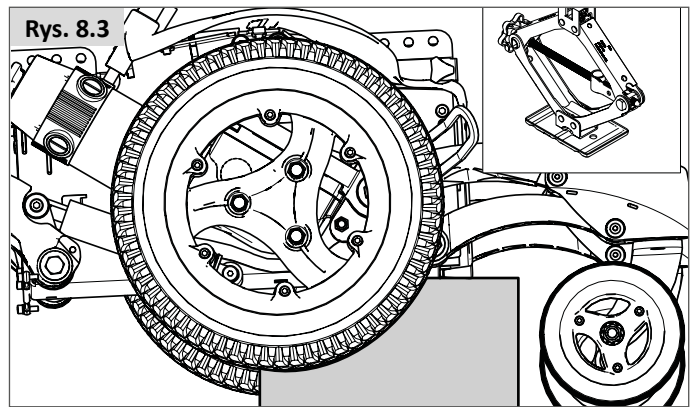
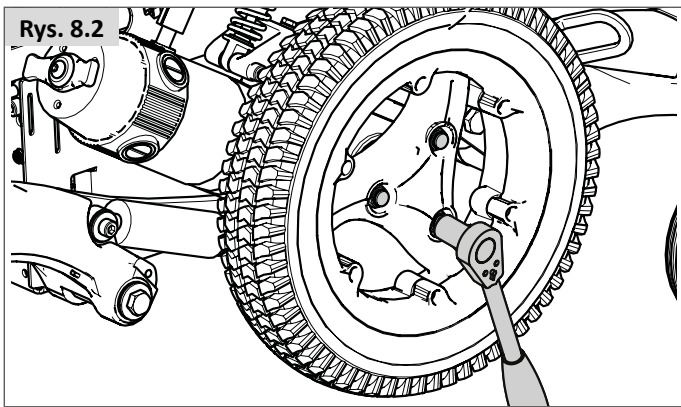

WAŻNE:

Sprawdzić wszystkie części, w tym koła i śruby oraz powierzchnie montażowe piast i kół, pod kątem brudu, rdzy lub uszkodzeń. Szczotką drucianą usunąć brud i rdzę. Uszkodzone części – wymienić.

Nieuważny montaż kół w pojeździe jest częstą przyczyną problemów z oponami i kołami. Prawidłowy montaż, w tym prawidłowy moment dokręcania nakrętek, pozwala zadbać o bezpieczeństwo, uniknąć problemów i obniżyć koszty eksploatacji. Używać tylko śrub i nakrętek określonych rozmiarów i typów.

Dokręcać nakrętki o ćwierć obrotu krzyżowo, jak pokazano na Rys. 8.5. To bardzo ważne. Dokręcanie nakrętek inaczej niż krzyżowo spowoduje nieprawidłowe ustawienie koła. Kontynuować, aż wszystkie nakrętki są dokręcone zgodnie z momentem dokręcania podanym przez producenta.

! UWAGA:

Nieprawidłowy moment dokręcania może spowodować odkształcenie, pęknięcia zmęczeniowe lub problemy z ustawieniem kół. Po przejechaniu krótkiego odcinka drogi sprawdzić stopień dokręcenia nakrętek. Części zwykle naturalnie się luzują, a moment dokręcania nakrętek spada. Dokręcić wszystkie nakrętki z podanym momentem dokręcania.

Powyższe informacje są przeznaczone dla specjalistów z branży oponiarskiej. Opisyanych czynności nie powinny wykonywać osoby, które nie są odpowiednio przeszkolone ani wyposażone.

8.2.4 Demontaż kółek samonastawnych (napęd na osź środkową) (Rys. 8.11)

- Kluczem maszynowym/nasadowym 17 mm odkręcić śrubę osi.
- Wyjąć przeciwnakrętkę.

Demontaż kółek samonastawnych (napęd na osź przednią/tylną) (Rys. 8.12)

- Kluczem francuskim 13 mm i kluczem imbusowym 5 mm odkręcić poluzowane śruby.
- Wyjąć obie śruby.

Ponowny montaż:

Podczas ponownego montażu nie należy wciskać śruby na siłę. Delikatnie poruszać kółkiem w przód i w tył, aż śruby się wsuną, a następnie dokręcić momentem dokręcającym 14 Nm.

! OSTRZEŻENIE!

Przy ponownym montażu zawsze używać nowej nakrętki nyloc.

Rys. 8.11

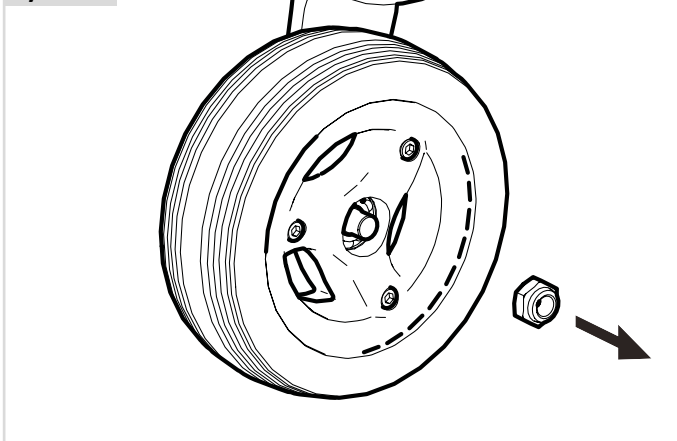

Rys. 8.12

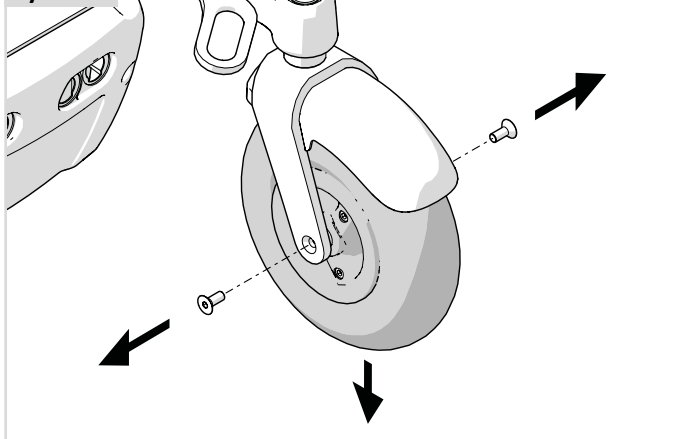

Harmonogram konserwacji i kontroli	Codziennie*	Co tydzień	Co miesiąc	Co rok
Codziennie czynności kontrolne opisane w rozdziale 5.1.	*			
Cotygodniowe czynności kontrolne opisane w rozdziale 8.1.		*		
Czyścić tapicerkę wózka  Siedzisko		*		
Kompletna inspekcja, kontrola bezpieczeństwa oraz działania serwisowe powinny być wykonywane przez autoryzowanego dystrybutora Sunrise Medical.				*

8.3 Konserwacja kół i opon

Aby zadbać o prawidłowe funkcjonowanie wózka, należy utrzymywać odpowiednie ciśnienie w oponach. Właściwą wartość ciśnienia podano na ścianie bocznej opony.

Zbyt miękkie opony będą miały negatywny wpływ na właściwości jezdne wózka. Napędzanie wózka wymaga wtedy więcej energii, co spowoduje szybsze zużywanie się akumulatorów. Co więcej, takie opony szybciej się zużywają.

Podczas kontroli stanu zużycia opon należy sprawdzić, czy nie występują znaczne zadrapania lub przecięcia oraz czy bieżnik opon nie jest starty. Jeśli bieżnik nie jest widoczny na całej powierzchni opony, należy ją wymienić.

Kółko przednie		Maks. ciśnienie w oponach	
6"	Q700 M	Koła pełne	
9" (2.80/2.50-4)	Q700 F Q700 R	Maks. 2,4 bar	35 PSI
10" (3.00-4)	Q700 F Q700 R	Maks. 2,4 bar	35 PSI
Koło napędowe		Maks. ciśnienie w oponach	
14" (3.00-8)	Q700 M Q700 F Q700 R	Maks. 3,5 bar	Maks. 50 PSI

NIEBEZPIECZEŃSTWO!

- Nie pompować opon do ciśnienia przekraczającego określoną dla opon wartość maksymalną.
- Nigdy nie należy korzystać z kompresora powietrza.
- Przed wulkanizacją opony należy najpierw spuścić powietrze.

8.4 Konserwacja świateł:

NIEBEZPIECZEŃSTWO!

Konserwacja świateł i kierunkowskazów ma zasadnicze znaczenie dla bezpieczeństwa. W przypadku usterki świateł lub kontrolki należy skontaktować się z autoryzowanym sprzedawcą Sunrise Medical.

Wszystkie światła i kontrolki składają się z bezobsługowych, nowoczesnych i oszczędnych energetycznie diod LED. Wózek nie zawiera żadnych żarówek. Wysoki poziom niezawodności tych podzespołów oznacza, że prawdopodobieństwo ich usterki podczas normalnego użytkowania jest bardzo niskie. W przypadku jakichkolwiek uszkodzeń (np. w wyniku uderzenia) należy wymienić cały uszkodzony moduł oświetlenia. Nie można wymienić poszczególnych diod LED.

UWAGA!

- Zalecamy stosowanie wyłącznie części zamiennych zatwierdzonych przez Sunrise Medical.
- Należy pamiętać, że wszystkie obwody świetlne są chronione elektronicznie. W przypadku zwarcia zasilanie prądem zostanie zmniejszone do bezpiecznego poziomu. Po usunięciu usterki system automatycznie się zresetuje.

8.5 Czyszczenie and dezynfekcja

Raz na tydzień należy przetrzeć lekko wózek wilgotną, nie mokrą ściereczką, a wszelkie kłaczki bądź kurz, które zebrały się wokół silników, należy zdmuchnąć lub zetrzeć.

UWAGA!

Należy się upewnić, że wszystkie części wózka zostały wysuszone w przypadku ich zamoczenia podczas czyszczenia albo na skutek użycia wózka w mokrym lub wilgotnym otoczeniu.

NIEBEZPIECZEŃSTWO!

W przypadku, gdy wózek jest używany przez więcej niż jedną osobę, ważne jest, aby po każdym użyciu był on dokładnie czyszczony, aby zapobiec szerzeniu się zakażeń.

Środki higieniczne w przypadku ponownego zastosowania:

Przed ponownym zastosowaniem wózka należy go odpowiednio przygotować. Wszystkie powierzchnie mające kontakt z użytkownikiem należy spryskać środkiem odkażającym. W tym celu należy zastosować środek na bazie alkoholu do szybkiej dezynfekcji produktów i wyrobów medycznych. Należy uwzględnić instrukcję producenta dla stosowanego środka odkażającego.

UWAGA!

- Nie używać rozpuszczalników, wybielaczy, środków żrących, detergentów syntetycznych, woskowych środków do polerowania ani aerozoli.
- Płyny odkażające można stosować po rozcieńczeniu zgodnie z instrukcjami producenta.
- Należy się upewnić, że powierzchnie zostały dobrze spłukane czystą wodą i dokładnie wysuszone.

OSTRZEŻENIE!

- Zawsze czytać etykiety komercyjnych lub domowych środków czyszczących.
- Zawsze uważnie wykonywać instrukcje.

Czyszczenie elementów systemu sterowania: Sterownik

Jeśli sterowniki wózka inwalidzkiego ulegną zabrudzeniu, należy je wytrzeć wilgotną szmatką z rozcieńczonym środkiem dezynfekującym.

NIEBEZPIECZEŃSTWO!

Ważne: Jeśli wózek ma używać więcej niż jedna osoba, należy uważnie przestrzegać instrukcji dotyczących czyszczenia i dezynfekcji, aby zapobiec przenoszeniu się chorób.

8.6 Przechowywanie średnio- i długoterminowe:

Przed odłożeniem wózka do przechowywania przez dłuższy okres (ponad jeden tydzień) należy postępować zgodnie z następującymi prostymi instrukcjami:

- Całkowicie naładować wózek — przez co najmniej 24 godziny.
- Odłączyć ładowarkę.
- Odłączyć akumulatory.

OSTRZEŻENIE!

Nie wolno przechowywać wózka inwalidzkiego:

- na zewnątrz,
- w bezpośrednim świetle słonecznym (tworzywa sztuczne mogą utracić kolor),
- w pobliżu bezpośredniego źródła ciepła,
- w środowisku wilgotnym,
- w środowisku zimnym,
- z podłączonymi akumulatorami/obudowami akumulatorów (nawet w przypadku wyłączenia sterownika).

Uniknięcie wystąpienia powyższych czynników spowoduje minimalizację rozładowania akumulatora w głębokim cyklu i wydłużenie jego okresu eksploatacji.

Przywracając wózek do eksploatacji należy przed rozpoczęciem korzystania z niego podłączyć akumulatory/obudowy akumulatorów i ładować akumulatory wózka przez przynajmniej 24 godziny.

9.0 Usuwanie zużytych produktów

Poniższe symbole oznaczają, że zgodnie z prawodawstwem lokalnym produkt niniejszy nie powinien być utylizowany wraz z odpadami gospodarstwa domowego. Gdy zakończy się okres użytkowania produktu ze względu na jego zużycie, należy go przekazać do odpowiedniego lokalnego punktu zbioru tego typu produktów, wyznaczonego przez władze lokalne. Gromadzenie i recykling zużytego produktu prowadzone oddzielnie od recyklingu innych produktów pozwala na zachowanie naturalnych zasobów środowiska i gwarantuje, że produkt ten zostanie poddany recyklingowi z poszanowaniem zasad ochrony środowiska.

Przed utylizacją produktu zgodnie z powyższymi zaleceniami i przepisami krajowymi należy się upewnić, że użytkownik jest prawnym właścicielem produktu.

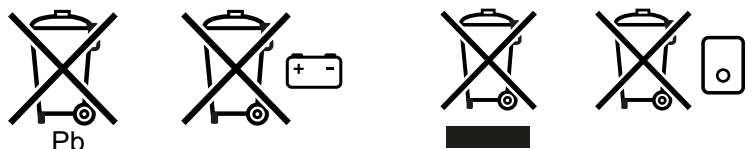

W kolejnym rozdziale przedstawiono opis materiałów zastosowanych w wózku z uwzględnieniem usuwania i recyklingu wózka i jego opakowania.

Mogą obowiązywać specjalne lokalne przepisy dotyczące utylizacji lub recyklingu. Podczas utylizacji wózka należy brać je pod uwagę. (Obejmuje to czyszczenie lub odkażanie wózka przed jego usunięciem).

Aluminium: Widełki kółek przednich, koła, osłony boczne podwozia.

Stal: Miejsca mocowania, półoś szybkiego montażu

Tworzywa sztuczne: Uchwyty, zaślepki, kółka samonastawne, koła/opony.

Opakowanie: Torby z tworzywa sztucznego wykonane z miękkiego polietylenu, pudła tekturowe

Usuwanie lub recykling materiałów powinny być wykonywane przez licencjonowanego przedstawiciela lub autoryzowany punkt utylizacji. Alternatywnie można zwrócić wózek sprzedawcy celem jego utylizacji.



10.0 Usuwanie usterek

Jeśli wózek nie działa zgodnie z oczekiwaniami, należy sprawdzić następujące kwestie:

- Sprawdzić, czy akumulatory są naładowane.
- Wyłączyć i włączyć wózek.
- Czy wtyki akumulatora są prawidłowo wsunięte?
- Sprawdzić, czy przełącznik jazdy na luzie jest w położeniu jazdy.
- Czy regulator prędkości jest właściwie ustawiony?
- Czy sterownik nie jest zablokowany? (📖 Sterownik).

Jeśli nie udało się rozwiązać problemu:

- 📖 Sterownik

11.0 Specyfikacje techniczne: Normy i standardy

CE Produkt jest zgodny z rozporządzeniami i wytycznymi dotyczącymi pomocniczych wyrobów medycznych oraz jest oznaczony symbolem CE.

Produkt jest także zgodny z następującymi wymaganiami i normami. Zgodność potwierdzają niezależnie instytucje.

Standardowa	Definicja / opis	Masa manekina testowego	
Rozporządzenie w sprawie wyrobów medycznych (UE) 2017/745	Zastosowanie zgodnie z opisem w Załączniku 1		
EN 12182: 2012 Klasa B	Wyroby pomocnicze dla osób niepełnosprawnych – wymagania ogólne i metody badań.	SEDEO Pro	SEDEO Ergo
	Q700 M Q700 F Q700 R	160 kg	160 kg
EN 12184: 2014 Klasa B	Wózki inwalidzkie z napędem elektrycznym, skutery i ich zasilanie – wymagania i metody badań	SEDEO Pro	SEDEO Ergo
	Q700 M Q700 F Q700 R	160 kg	160 kg
ISO 7176-8: 2014	Wymagania i metody badań wytrzymałości statycznej, zmęczeniowej i udarnej.	BRAK	BRAK
ISO 7176-9: 2009	Testy klimatyczne wózków elektrycznych	BRAK	BRAK
ISO 7176-14: 2008	Układy zasilania i sterowania wózków inwalidzkich z napędem elektrycznym – wymagania i metody badań	BRAK	BRAK
ISO 7176-16: 2012	Odporność na zapalenie części tapicerowanych -- Wymagania i metody badań.	BRAK	BRAK
ISO 7176-19: 2008	Wózki inwalidzkie – Część 19: Mobilne urządzenia na kołach przewożone w pojazdach silnikowych: Seria Q spełnia wymagania dotyczące ochrony podczas wypadku opisane w normie ISO 7176-19.	SEDEO Pro	SEDEO Ergo
	Q700 M Q700 F Q700 R	104 kg	104 kg
ISO 7176-19: 2008 Układ dokowania Dahl	Wózki inwalidzkie – Część 19: Mobilne urządzenia na kołach przewożone w pojazdach silnikowych: Seria Q spełnia wymagania dotyczące ochrony podczas wypadku opisane w normie ISO 7176-19.	SEDEO Pro	
	Q700 M Q700 R	104 kg	

Model	Seria Q700		
Typ/konfiguracja Napęd na oś środkową	Q700 M		
Dopuszczalna waga użytkownika	160 kg	300 lbs.	
Klasa wg EN12184:	B		

Opis	System metryczny		System imperialny i alternatywny	
	Minimum	Maksimum	Minimum	Maksimum
Całkowita długość (z podnóżkiem) Napęd na oś środkową				
Q700 M Sedeo Ergo Centralnie montowany podnóżek	1070 mm	1100 mm	41,1"	43,3"
Q700 M Sedeo Pro Odchylane uchwyty podnóżków	1190 mm	1190 mm	46,8"	46,8"
Szerokość całkowita				
Q700 M Koła napędowe 14"	622 mm	660 mm	24,5"	26,0"
Waga całkowita Konfiguracja podstawowa, bez akumulatorów				
Q700 M Sedeo Ergo	160 kg	180 kg	353 lbs.	397 lbs.
Q700 M Sedeo Pro	145 kg	175 kg	320 lbs.	386 lbs.
Wzrost masy po dodaniu: Akumulatory				
AGM 50 Ah (C20) 2 szt.	27 kg		+ 59,5 lbs.	
Żelowy 60 Ah (C20) 2 szt.	43 kg		+ 94,8 lbs.	
Żelowy 80 Ah (C20) 2 szt.	50,2 kg		+ 110,7 lbs.	
Masa najcięższego elementu	23,5 kg		51,8 lbs.	
Stabilność dynamiczna: Znamionowy kąt nachylenia wzniesienia Q700 M Napęd na oś środkową	6°		10,5 %	
Min. droga hamowania przy prędkości maks. Q700 M	3100 mm		122,0"	
Stabilność statyczna				
Q700 M Sedeo Ergo W dół / w górę / w bok	8°/19°/14°	25°/25°/21°	14%/34%/25%	47%/47%/38%
Q700 M Sedeo Pro W dół / w górę / w bok	8°/19°/14°	25°/25°/21°	14%/34%/25%	47%/47%/38%
Zasięg <i>UWAGA: Następujące czynniki negatywnie wpływają na zasięg wózka: Przeszkody, trudny teren, podjazdy, temperatury poniżej 0°C oraz częste korzystanie z mechanizmów regulacji siedziska.</i>				
6 km/h Akumulatory 80 Ah Q700 M	32,5 km	40,0 km	20,2 mili	24,9 mili
8 km/h Akumulatory 80 Ah Q700 M	30,0 km	37,5 km	18,6 mili	23,3 mili
10 km/h Akumulatory 80 Ah Q700 M	27,5 km	35,0 km	17,1 mili	21,7 mili
12,5 km/h Akumulatory 80 Ah Q700 M	25,0 km	32,5 km	15,5 mili	20,2 mili
Maks. wysokość przeszkody Q700 M Napęd na oś środkową	75 mm	100 mm	2,95"	3,94"
Maksymalna prędkość do przodu Q700 M Napęd na oś środkową	6 km/h	12,5 km/h	4 mph	7,7 mph
Promień skrętu Q700 M Napęd na oś środkową	560 mm	630 mm	22,0"	24,8"
Przeźreń skrętu / szerokość cofania Q700 M Napęd na oś środkową	1100 mm		43,0"	
Odstęp do podłoża Q700 M Napęd na oś środkową	90 mm		3,5"	

Opis	System metryczny		System imperialny i alternatywny	
	Minimum	Maksimum	Minimum	Maksimum
Maks. wymiary akumulatora (dł. x szer. x wys.)	260 x 172 x 210mm		10,2 x 6,8 x 8,3"	
Pojemność akumulatora	50 Ah / 60 Ah / 80 Ah		50 Ah / 60 Ah / 80 Ah	
Maks. dopuszczalne napięcie ładowania	24 V		24 V	
Maksymalny prąd ładowania	12 A (RMS)		12 A (RMS)	
Typ złącza	📖 Instrukcja sterownika		📖 Instrukcja sterownika	
Izolacja cieplna	Klasa 2, podwójna izolacja		Klasa 2, podwójna izolacja	

Model	Seria Q700		
Typ/konfiguracja Napęd na przednie koła	Q700 F		
Dopuszczalna waga użytkownika	160 kg	353 lbs.	
Klasa wg EN12184:	B		

Opis	System metryczny		System imperialny i alternatywny	
	Minimum	Maksimum	Minimum	Maksimum
Całkowita długość (z podnóżkiem) Napęd na przednie koła				
Q700 F Sedeo Ergo Centralnie montowany podnóżek	1280 mm	1340 mm	50,39"	52,8"
Q700 F Sedeo Pro Centralnie montowany podnóżek	1280 mm	1340 mm	50,39"	52,8"
Szerokość całkowita				
Q700 F Koła napędowe 14"	640 mm	640 mm	25,2"	25,2"
Waga całkowita Konfiguracja podstawowa, bez akumulatorów				
Q700 F Sedeo Ergo	133 kg	154 kg	293 lbs.	339 lbs.
Q700 F Sedeo Pro	134 kg	155 kg	295 lbs.	342 lbs.
Wzrost masy po dodaniu: Akumulatory				
AGM 50 Ah (C20) 2 szt.	27 kg		+ 59,5 lbs.	
Żelowy 60 Ah (C20) 2 szt.	43 kg		+ 94,8 lbs.	
Żelowy 80 Ah (C20) 2 szt.	48,4 kg		+ 106,7 lbs.	
Masa najcięższego elementu	23,5 kg		51,8 lbs.	
Stabilność dynamiczna: Znamionowy kąt nachylenia wzniesienia Q700 F Napęd na oś środkową	6°		10,5 %	
Min. droga hamowania przy prędkości maks. Q700 F	2900 mm		114,2"	
Stabilność statyczna				
Q700 F Sedeo Ergo W dół / w górę / w bok	9°/9°/9°	15°/15°/12°	15,8%/15,8%/15,8%	26%/26%/21,2%
Q700 F Sedeo Pro W dół / w górę / w bok	9°/9°/9°	15°/15°/12°	15,8%/15,8%/15,8%	26%/26%/21,2%
Zasięg UWAGA: Następujące czynniki negatywnie wpływają na zasięg wózka: Przeszkody, trudny teren, podjazdy, temperatury poniżej 0°C oraz częste korzystanie z mechanizmów regulacji siedziska.				
6 km/h Akumulatory 80 Ah Q700 F	32,5 km	40,0 km	20,2 mili	24,9 mili
8 km/h Akumulatory 80 Ah Q700 F	30,0 km	37,5 km	18,6 mili	23,3 mili
10 km/h Akumulatory 80 Ah Q700 F	27,5 km	35,0 km	17,1 mili	21,7 mili
12,5 km/h Akumulatory 80 Ah Q700 F	25,0 km	32,5 km	15,5 mili	20,2 mili
Maks. wysokość przeszkody Q700 F Napę na przednią oś	70 mm		2,75"	
Maksymalna prędkość do przodu Q700 F Napę na przednią oś	6 km/h	12,5 km/h	4 mph	7,7 mph
Promień skrętu Q700 F Napę na przednią oś	735 mm		28,9"	
Przeźród skrętu / szerokość cofania Q700 F Napę na przednią oś	1240 mm		48,8"	
Odstęp do podłoża Q700 F Napę na przednią oś	60 mm		2,36"	

Opis	System metryczny		System imperialny i alternatywny	
	Minimum	Maksimum	Minimum	Maksimum
Maks. wymiary akumulatora (dł. x szer. x wys.)	260 x 172 x 210mm		10,2 x 6,8 x 8,3"	
Pojemność akumulatora	50 Ah / 60 Ah / 80 Ah		50 Ah / 60 Ah / 80 Ah	
Maks. dopuszczalne napięcie ładowania	24 V		24 V	
Maksymalny prąd ładowania	12 A (RMS)		12 A (RMS)	
Typ złącza	📖 Instrukcja sterownika		📖 Instrukcja sterownika	
Izolacja cieplna	Klasa 2, podwójna izolacja		Klasa 2, podwójna izolacja	

Model	Seria Q700		
Typ/konfiguracja Napęd na tylne koła	Q700 R		
Dopuszczalna waga użytkownika	160 kg	353 lbs.	
Klasa wg EN12184:	B		

Opis	System metryczny		System imperialny i alternatywny		
	Minimum	Maksimum	Minimum	Maksimum	
Całkowita długość (z podnóżkiem)					
Napęd na tylne koła					
Q700 R Sedeo Ergo	Centralnie montowany podnóżek	1290 mm	1370 mm	50,8"	53,9"
Q700 R Sedeo Pro	Odchylane uchwyty podnóżków	1100 mm	1180 mm	43,7"	46,4"
Szerokość całkowita					
Q700 R Koła napędowe 14"	640 mm	640 mm	25,2"	25,2"	
Waga całkowita					
Konfiguracja podstawowa, bez akumulatorów					
Q700 R Sedeo Ergo	133 kg	154 kg	293 lbs.	339 lbs.	
Q700 R Sedeo Pro	134 kg	155 kg	295 lbs.	342 lbs.	
Wzrost masy po dodaniu:					
Akumulatory					
AGM 50 Ah (C20) 2 szt.	27 kg		+ 59,5 lbs.		
Żelowy 60 Ah (C20) 2 szt.	43 kg		+ 94,8 lbs.		
Żelowy 80 Ah (C20) 2 szt.	48,4 kg		+ 106,7 lbs.		
Masa najcięższego elementu	24,2 kg		53,4 lbs.		
Stabilność dynamiczna: Znamionowy kąt nachylenia wzniesienia					
Q700 R Napęd na tylną oś	6°		10,5 %		
Min. droga hamowania przy prędkości maks. Q700 R	2100 mm		82,7"		
Stabilność statyczna					
Q700 R Sedeo Ergo W dół / w górę / w bok	9°/9°/9°	13°/15°/13°	15,8%/15,8%/15,8%	23%/26%/23%	
Q700 R Sedeo Pro W dół / w górę / w bok	9°/9°/9°	13°/15°/13°	15,8%/15,8%/15,8%	23%/26%/23%	
Zasięg					
<i>UWAGA: Następujące czynniki negatywnie wpływają na zasięg wózka: Przeszkody, trudny teren, podjazdy, temperatury poniżej 0°C oraz częste korzystanie z mechanizmów regulacji siedziska.</i>					
6 km/h Akumulatory 80 Ah Q700 R	32,5 km	40,0 km	20,2 mili	24,9 mili	
8 km/h Akumulatory 80 Ah Q700 R	30,0 km	37,5 km	18,6 mili	23,3 mili	
10 km/h Akumulatory 80 Ah Q700 R	27,5 km	35,0 km	17,1 mili	21,7 mili	
12,5 km/h Akumulatory 80 Ah Q700 R	25,0 km	32,5 km	15,5 mili	20,2 mili	
Maks. wysokość przeszkody					
Napęd na tylną oś Q700 R	80 mm		3,14"		
Pokonywanie przeszkód z systemem wjazdu na krawężniki					
Napęd na tylną oś Q700 R	100 mm		3,9"		
Maksymalna prędkość do przodu					
Q700 R Napęd na tylną oś	6 km/h	12,5 km/h	4 mph	7,7 mph	
Promień skrętu					
Q700 R Napęd na tylną oś	950 mm		37,4"		
Przebież skrętu / szerokość cofania					
Q700 R Napęd na tylną oś	1285 mm		50,6"		
Odstęp do podłoża					
Q700 R Napęd na tylną oś	65 mm		2,55"		

Opis	System metryczny		System imperialny i alternatywny	
	Minimum	Maksimum	Minimum	Maksimum
Maks. wymiary akumulatora (dł. x szer. x wys.)	260 x 172 x 210mm		10,2 x 6,8 x 8,3"	
Pojemność akumulatora	50 Ah / 60 Ah / 80 Ah		50 Ah / 60 Ah / 80 Ah	
Maks. dopuszczalne napięcie ładowania	24 V		24 V	
Maksymalny prąd ładowania	12 A (RMS)		12 A (RMS)	
Typ złącza	📖 Instrukcja sterownika		📖 Instrukcja sterownika	
Izolacja cieplna	Klasa 2, podwójna izolacja		Klasa 2, podwójna izolacja	

Specyfikacje techniczne: Siedzisko SEDEO Ergo

			System metryczny		System imperialny i alternatywny	
			Minimum	Maksimum	Minimum	Maksimum
Regulacja kąta nachylenia siedziska						
Elektryczny mechanizm pochylania z regulacją środka ciężkości	Opcjonalny		0° - 30°		0° - 30°	
Elektryczny mechanizm pochylania z regulacją środka ciężkości	Opcjonalny		-5° - 25°		-5° - 25°	
Elektryczny mechanizm pochylania z regulacją środka ciężkości	Opcjonalny		0° - 50°		0° - 50°	
Elektryczny mechanizm pochylania z regulacją środka ciężkości	Opcjonalny		-5° - 45°		-5° - 45°	
Efektywna głębokość siedziska			400 mm	560 mm	15,7"	22,0"
Efektywna szerokość siedziska			400 mm	560 mm	15,7"	22,0"
Wysokość siedziska od podłogi						
Elektryczny mechanizm pochylania i podnoszenia siedziska (300 mm)						
Poz. 1	Akumulatory 60 Ah lub 80 Ah	Kąt siedziska 0°	435 mm	735 mm	17,1"	28,9"
Poz. 2	Akumulatory 60 Ah lub 80 Ah	Kąt siedziska 0°	455 mm	755 mm	17,9"	29,7"
Poz. 3	Akumulatory 60 Ah lub 80 Ah	Kąt siedziska 0°	480 mm	780 mm	18,9"	30,7"
Odległość podłokietnika od siedziska			240 mm	340 mm	9,4"	13,4"
Nachylenie oparcia						
Elektryczny mechanizm odchylenia oparcia z funkcją ograniczania otarć			90° - 175°		90° - 175°	
Wysokość oparcia			560 mm	700 mm	22,0"	27,6"
Kąt podnóżka (elektryczny centralnie montowany)						
Elektryczny centralnie montowany			90° - 180°		90° - 180°	
Długość podudzia						
Elektryczny centralnie montowany			340 mm	520 mm	13,4"	20,5"

		System metryczny		System imperialny i alternatywny	
		Minimum	Maksimum	Minimum	Maksimum
Regulacja kąta nachylenia siedziska					
Elektryczny mechanizm pochylania z regulacją środka ciężkości	Opcjonalny	0° - 30°		0° - 30°	
Elektryczny mechanizm pochylania z regulacją środka ciężkości	Opcjonalny	-5° - 25°		-5° - 25°	
Elektryczny mechanizm pochylania z regulacją środka ciężkości	Opcjonalny	0° - 50°		0° - 50°	
Elektryczny mechanizm pochylania z regulacją środka ciężkości	Opcjonalny	-5° - 45°		-5° - 45°	
Efektywna głębokość siedziska		400 mm	600 mm	15,7"	23,6"
Efektywna szerokość siedziska		380 mm	560 mm	15"	22,0"
Wysokość siedziska od podłogi					
Moduł napełniający (brak przechylania przestrzennego; brak mechanizmu podnoszenia siedziska)					
Poz. 1	Akumulatory 60 Ah	Kąt siedziska 0°		425 mm	
Poz. 2	Akumulatory 60 Ah lub 80 Ah	Kąt siedziska 0°		16,7"	
Poz. 3	Akumulatory 60 Ah lub 80 Ah	Kąt siedziska 0°		440 mm	
Poz. 4	Akumulatory 60 Ah lub 80 Ah	Kąt siedziska 0°		17,3"	
Elektryczny mechanizm pochylania i podnoszenia siedziska (300 mm)					
Poz. 1	Akumulatory 60 Ah	Kąt siedziska 0°		465 mm	
Poz. 2	Akumulatory 60 Ah lub 80 Ah	Kąt siedziska 0°		18,3"	
Poz. 3	Akumulatory 60 Ah lub 80 Ah	Kąt siedziska 0°		490 mm	
Poz. 4	Akumulatory 60 Ah lub 80 Ah	Kąt siedziska 0°		19,3"	
Elektryczny mechanizm pochylania i podnoszenia siedziska (300 mm)					
Poz. 1	Akumulatory 60 Ah	Kąt siedziska 0°	425 mm	725 mm	16,7"
Poz. 2	Akumulatory 60 Ah lub 80 Ah	Kąt siedziska 0°	440 mm	740 mm	17,3"
Poz. 3	Akumulatory 60 Ah lub 80 Ah	Kąt siedziska 0°	465 mm	765 mm	18,3"
Poz. 4	Akumulatory 60 Ah lub 80 Ah	Kąt siedziska 0°	490 mm	790 mm	19,3"
Nachylenie oparcia					
Oparcie z regulacją kąta (narzędzie)		90° - 120°		90° - 120°	
Automatyczne rozkładanie		90° - 130°		90° - 130°	
Elektryczny mechanizm odchylania oparcia z funkcją ograniczania otarc		90° - 150°		90° - 150°	
Wysokość oparcia (od płyty siedziska do górnej krawędzi poduszki oparcia)		530 mm	720 mm	20,9"	28,3"
Podłokietniki podnoszone / demontowane jednostopkowe					
Wysokość poduszki podłokietnika (od płyty siedziska do górnej krawędzi poduszki)		260 mm	380 mm	10,2"	15"
Szerokość podłokietników (rama siedziska)		-20 mm	+20 mm	-0,8"	+0,8"
Szerokość poduszek podłokietników (w profilu podłokietnika)		-20 mm		-0,8"	
Głębokość podłokietników (rama z krótką szyną siedziska)		250 mm		10,8"	
Głębokość poduszek podłokietników (profil podłokietnika)		100 mm		3,9"	
Kąt ustawienia poduszek podłokietnika (pionowo)		0° - 15°		0° - 15°	
Podnoszony odchylany podłokietnik					
Wysokość poduszki podłokietnika (od płyty siedziska do górnej krawędzi poduszki)		250 mm	400 mm	9,8"	15,7"
Szerokość poduszek podłokietników (w profilu podłokietnika)		-20 mm		-0,8"	
Głębokość poduszek podłokietników (profil podłokietnika)		140 mm		5,5"	
Kąt ustawienia poduszek podłokietnika (pionowo)		0° - 15°		0° - 15°	
Montowany centralnie podnóżek					
Długość podudzia (w odniesieniu do płyty siedziska)		305 mm	460 mm	12"	18,1"
Kąt kolana		70° - 120°		70° - 120°	
Kąt kostki		+20° - -40°		+20° - -40°	
Elektryczny montowany centralnie podnóżek					
Długość podudzia (w odniesieniu do płyty siedziska)		360 mm	540 mm	14,2"	21,2"
Kąt kolana		90° - 180°		90° - 180°	
Maks. kompensacja długości		260 mm		10,2"	
Kąt kostki		+35° - -15°		+35° - -15°	

Odchylane wsporniki nóg Długość podudzia (w odniesieniu do płyty siedziska) Kąt kolana Kąt kostki	350 mm	510 mm	13,8"	20,1"
	70°		70°	
	0° - 180°		0° - 180°	
Odchylane podnóżki, podnoszone ręcznie/automatycznie Długość podudzia (w odniesieniu do płyty siedziska) Kąt kolana Kąt kostki	350 mm	510 mm	13,8"	20,1"
	0° - 70°		0° - 70°	
	0° - 180°		0° - 180°	
Wielopozycyjny uchwyt zagłówka SEDEO Zakres regulacji wysokości zagłówka Zakres regulacji głębokości zagłówka Kąt zagłówka (w poziomie) Szerokość zagłówka	170 mm		6,7"	
	200 mm		7,9"	
	-45° - +45°		-45° - +45°	
	-20 mm	20 mm	-0,8"	+0,8"
Wsparcia boczne Zakres regulacji szerokości wsparcí bocznych Zakres regulacji wysokości wsparcí bocznych Zakres regulacji głębokości wsparcí bocznych	90 mm		3,5"	
	170 mm		6,7"	
	45 mm		1,8"	
Klin odwodzący Wysokość klina odwodzącego (od płyty siedziska do górnej krawędzi poduszki) Zakres regulacji głębokości klina odwodzącego	170 mm	250 mm	6,7"	9,8"
	65 mm		2,5"	
	140 mm		5,5"	

TA GWARANCJA NIE OGRANICZA W ŻADNYM STOPNIU INNYCH PRAW KLIENTA.

Sunrise Medical* oferuje właścicielom swoich produktów gwarancję (jej szczegóły określają warunki gwarancji) obejmującą następujące kwestie:

Warunki gwarancji:

1. Jeżeli dowolna część produktu wymaga naprawy lub wymiany w wyniku ujawnienia wady fabrycznej lub materiałowej w okresie 24 miesięcy, część ta zostanie naprawiona lub wymieniona nieodpłatnie. Gwarancja obejmuje jedynie wady fabryczne
2. Aby skorzystać z gwarancji, należy skontaktować się z dostawcą wózka – np. autoryzowanym sklepem Sunrise Medical lub placówką opieki zdrowotnej – i przedstawić szczegółowy opis problemu. Jeżeli produkt będzie użytkowany poza obszarem działalności wyznaczonego autoryzowanego serwisu Sunrise Medical, naprawę i wymianę przeprowadzi inny podmiot wyznaczony przez producenta. Napraw musi dokonać serwis (sprzedawca) wyznaczony przez Sunrise Medical.
3. Części wymienione lub naprawione w ramach tej gwarancji są objęte gwarancją zgodną z tymi warunkami obowiązującą przez pozostały okres gwarancyjny produktu określony w punkcie 1.
4. Oryginalne części, których koszt poniósł klient, są objęte 12-miesięczną gwarancją (od daty montażu) zgodną z tymi warunkami.
5. Niniejsza gwarancja nie obowiązuje, jeśli naprawa lub wymiana części jest niezbędna ze względu na jeden z następujących powodów:
 - a. Normalne zużycie w toku eksploatacji między innymi akumulatorów, podkładek podłokietnika, tapicerki, opon, szcęk hamulcowych itd.
 - b. Przeładowanie produktu. Maksymalną masę użytkownika podano na etykiecie EC.
 - c. Produkt albo część nie były odpowiednio konserwowane lub serwisowane zgodnie z zaleceniami producenta, jak przedstawiono w Instrukcji użytkownika i/lub Instrukcji serwisowej.
 - d. Zastosowano akcesoria, które nie są określone jako oryginalne.
 - e. Produkt lub część uległy uszkodzeniu wskutek zaniedbania, wypadku lub niewłaściwego użycia.
 - f. Dokonano modyfikacji produktu lub części niezgodnie ze specyfikacjami producenta.
 - g. Naprawę przeprowadzono, zanim nasz dział obsługi klienta otrzymał informacje o okolicznościach wystąpienia usterki.
6. Niniejsza gwarancja podlega prawu kraju, w którym produkt został zakupiony od Sunrise Medical.
7. Zakładany okres eksploatacji

Zakładany okres eksploatacji tego produktu wynosi 5 lat, o ile spełnione są następujące warunki:

 - Jest on eksploatowany w ścisłej zgodności z przeznaczeniem użytkowym, określonym w niniejszym dokumencie.
 - Przestrzegane są wszystkie wymagania dotyczące konserwacji i serwisowania.

W przypadku uważnej eksploatacji i właściwej konserwacji szacowany zakładany okres eksploatacji może zostać przekroczony, o ile postęp technologiczny i naukowy nie spowoduje pojawienia się ograniczeń technicznych.

Skrajne warunki lub nieprawidłowa eksploatacja mogą znacznie skrócić szacowany okres.

Fakt oszacowania okresu eksploatacji nie stanowi dodatkowej gwarancji.

* Oznacza placówkę Sunrise Medical, w której nabyto produkt.