







-  INVALIDNÍ VOZÍK
-  INVALIDNÝ VOZÍK
-  WÓZEK INWALIDZKI
-  ΑΝΑΠΗΡΙΚΟ ΑΜΑΞΙΔΙΟ

Nitrum Nitrum Hybrid

NÁVOD K OBSLUZE
NÁVOD NA POUŽÍVANIE
INSTRUKCJA UŻYTKOWANIA
ΟΔΗΓΙΕΣ ΧΡΗΣΗΣ

QUICKIE®

000690856.05

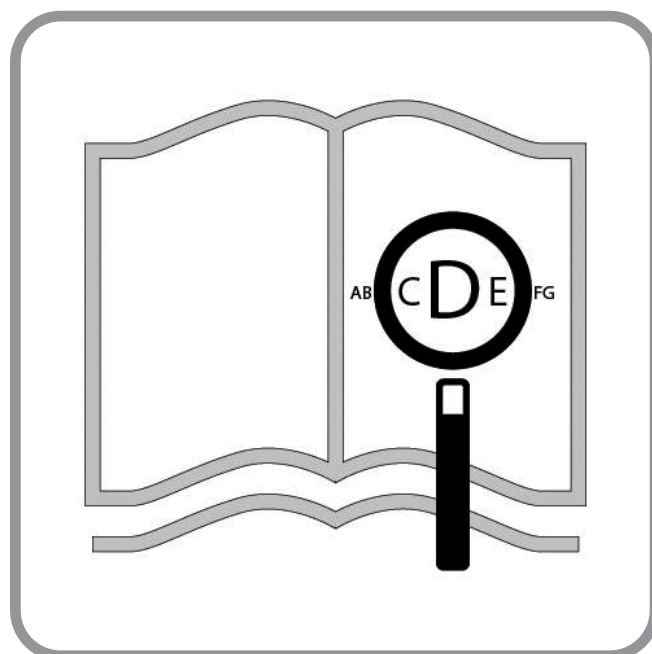

Jste-li zrakově postižený(á), můžete si tento dokument prohlédnout ve formátu PDF na stránce **www.medicco.cz**

Ak máte zrakové postihnutie, tento dokument si môžete prezrieť vo formáte PDF na stránke **www.SunriseMedical.eu**

Osoby niedowidzące mogą obejrzeć niniejszy dokument w formacie PDF na stronie **www.Sunrise-Medical.pl**

Αν έχετε προβλήματα όρασης, μπορείτε να προβάλετε αυτό το έγγραφο σε μορφή PDF στη διεύθυνση **www.SunriseMedical.eu**

Součásti invalidního vozíku

CZ 

Společnosti SUNRISE MEDICAL byl udělen certifikát ISO 13485, potvrzující kvalitu našich výrobků ve všech stádiích, od výzkumu a vývoje až po výrobu. Tento produkt splňuje požadavky v souladu se rozporządzeniami EU. Uvedené varianty a příslušenství jsou k dispozici za příplatek.

Komponenty invalidného vozíka

SK 

Nám v SUNRISE MEDICAL bol udelený certifikát ISO 13485, ktorý potvrdzuje kvalitu našich výrobkov počas celého procesu od vývoja až po výrobu. Tento výrobok spĺňa požiadavky v súlade so nariadeniam ES. Uvedené možnosti alebo príslušenstvo sú k dispozícii na zakúpenie zvlášť.

Elementy wózka inwalidzkiego

PL 

Firma SUNRISE MEDICAL posiada certyfikat ISO 13485, który potwierdza wysoką jakość naszych produktów na każdym etapie ich powstawania, od opracowywania nowych rozwiązań po fazę produkcji. Produkty te spełniają wymagania zgodne z rozporządzeniami UE. Dodatkowe wyposażenie i akcesoria dostępne za dodatkową opłatą.

Συστατικά μέρη του αναπηρικού αμαξιδίου

GR 

Εμείς στη SUNRISE MEDICAL έχουμε αποκτήσει το Πιστοποιητικό ISO 13485, το οποίο επιβεβαιώνει την ποιότητα των προϊόντων μας σε κάθε στάδιο, από το τμήμα Έρευνας και Ανάπτυξης (R & D) μέχρι την παραγωγή. Αυτό το προϊόν συμμορφώνεται με τα πρότυπα που καθορίζονται στις κανονισμούς της ΕΕ. Διατίθενται προαιρετικός εξοπλισμός και αξεσουάρ με επιπλέον χρέωση.

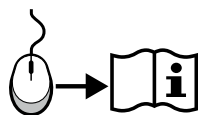
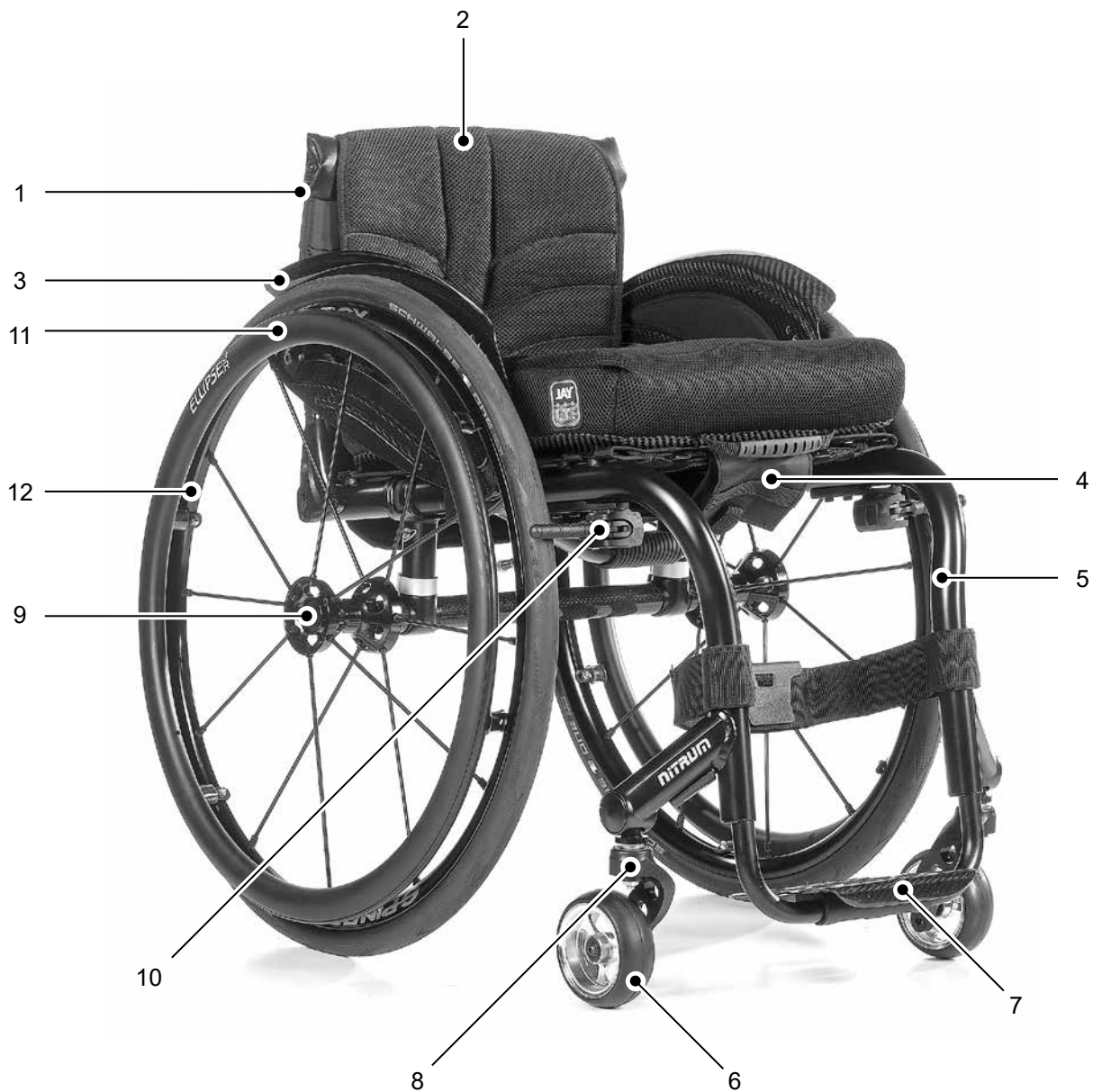

1. Rukojeti pro tlačení
2. Čalounění zádové opěrky
3. Bočnice
4. Potah sedadla
5. Rám
6. Kolečka
7. Stupátko
8. Vidlice
9. Rychloupínací oska
10. Brzdy
11. Obruč
12. Zadní kolo

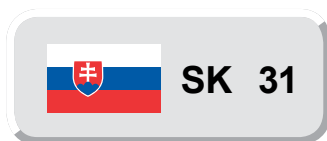

1. Rúčky na tlačenie vozíka
2. Poťah opierky chrbta
3. Bočnica
4. Poťah sedadla
5. Rám
6. Predné kolieska
7. Stupátko
8. Vidlica
9. Rýchloupínacia oska
10. Brzdy
11. Obruč
12. Zadné koleso



1. Rączki do prowadzenia
2. Tapicerka oparcia
3. Osłona boczna
4. Tapicerka siedziska
5. Rama
6. Kółka przednie
7. Płyta podnóżka
8. Widelki
9. Półoś szybkiego montażu
10. Hamulce
11. Ciagi
12. Tylne koło



1. Λαβές ώθησης
2. Επένδυση πλάτης
3. Πλαϊνό προστατευτικό
4. Ταπετσαρία καθίσματος
5. Πλαίσιο
6. Μικρός τροχός
7. Βάση ποδιών
8. Περόνη
9. Άξονας ταχείας απασφάλισης
10. Φρένα τροχών
11. Στεφάνι τροχού
12. Πίσω τροχοί





Obsah	
Obsah	4
Definitions	4
Předmluva	5
Použití	5
Oblast použití.	5
1.0 Všeobecné bezpečnostní poznámky a omezení pro jízdu	6
2.0 Manipulace	8
3.0 Přeprava invalidního vozíku	8
4.0 Varianty	8
Patka pro překlopení	8
Brzdy	8
Zavěšení zadních kol	10
Seřízení nápravy handbiku	11
Nastavení těžiště Nitrum	12
Nastavení těžiště Nitrum Hybrid	12
Nastavení stupátka	13
Sed	13
Kolečka	14
Nastavení kola	15
Opěradlo	15
Bočnice	18
Rukojeť k tlačení	19
Kolečka proti převrácení	20
Držák na berle	20
Pánevní bezpečnostní pás	21
5.0 Pneumatiky a montáž	22
6.0 Údržba a péče	22
7.0 Likvidace / recyklace materiálů	23
8.0 Odhalování a řešení problémů	23
9.0 Přeprava	24
10.0 Typový štítek	26
11.0 Záruka	26
12.0 Technické údaje	27
13.0 Krouticí moment	30

UPOZORNĚNÍ:

Vozíky, jejichž obrázky a popis naleznete v této příručce, nemusí být v každém detailu naprosto stejné jako Váš model. Avšak veškeré pokyny platí v plném rozsahu bez ohledu na rozdíly v detailech. Výrobce si vyhrazuje právo měnit hmotnosti, rozměry a další technické parametry uvedené v této příručce bez předchozího upozornění. Veškeré hodnoty, rozměry a výkony uvedené v této příručce jsou orientační a nepředstavují specifikace.

Definitions

Definice slov použitých v této příručce

Slovo	Definice
 NEBEZPEČÍ!	Doporučení pro uživatele, při jehož nedodržení existuje potenciální riziko vážného úrazu
 VAROVÁNÍ!	Informujte uživatele o riziku úrazu, pokud není respektováno doporučení
 POZOR!	Doporučení pro uživatele, při jehož nedodržení existuje potenciální riziko poškození zařízení
UPOZORNĚNÍ:	Obecné doporučení nebo nejlepší postup
	Odkaz na dodatečnou dokumentaci

UPOZORNĚNÍ:

Poznamenejte si adresu a telefonní číslo Vašeho místního servisního technika v políčku dole. V případě poruchy se na něj obraťte a snažte se mu sdělit všechny důležité podrobnosti, aby Vám mohl rychle pomoci.

Podpis a razítko dodavatele

Předmluva

Vážený zákazníku,

velmi nás těší, že jste se rozhodl(a) pro vysoce kvalitní výrobek SUNRISE MEDICAL.

V této uživatelské příručce naleznete mnoho tipů a nápadů, které Vám poslouží k tomu, aby se invalidní vozík stal Vaším věrným a spolehlivým partnerem v životě.

V Sunrise Medical klademe velký důraz na dobré vztahy s našimi zákazníky. Proto bychom Vás chtěli průběžně informovat a novinkách a aktuálních vývojových trendech v naší společnosti. Být blízko našim zákazníkům znamená rychlý servis, co nejméně byrokracie a úzká spolupráce se zákazníky. Pokud potřebujete náhradní díly nebo příslušenství nebo pokud se jen chcete zeptat na něco ohledně Vašeho invalidního vozíku - jsme zde pro vás.

Chceme, abyste byl(a) s našimi výrobky a servisem spokojen(a). V Sunrise Medical stále pracujeme na dalším vývoji našich výrobků. Z tohoto důvodu může dojít ke změnám ve škále našich výrobků v oblasti podoby, technologie a vybavení. Proto nelze uplatňovat reklamace na základě údajů nebo obrázků v této uživatelské příručce.

Systém řízení SUNRISE MEDICAL má certifikaci EN ISO 13485 a ISO 14001.

 **SUNRISE MEDICAL jakožto výrobce prohlašuje, že lehké invalidní vozíky splňují požadavky nařízení o zdravotnických prostředcích (2017/745).**

UPOZORNĚNÍ:

Všeobecné uživatelské informace.

Následkem nedodržení těchto pokynů může dojít k fyzickému zranění, poškození výrobku nebo poškození okolního prostředí.

Upozornění pro uživatele anebo klienta: Jakákoli závažná nehoda, ke které dojde v souvislosti s tímto zařízením, by se měla oznámit výrobci a kompetentnímu orgánu členského státu, ve kterém se uživatel nebo klient nachází.

Zvláštní úpravy výrobku B4Me

Společnost Sunrise Medical důrazně doporučuje, abyste si před prvním použitím výrobku přečetli všechny informace pro uživatele dodané s výrobkem B4Me a porozuměli jim. Jedině tak lze zajistit funkčnost výrobku B4Me tak, jak je určeno jeho výrobcem.

Společnost Sunrise Medical dále doporučuje, abyste informace pro uživatele nevyhazovali, ale uschovali je na bezpečném místě pro budoucí potřebu.

Kombinace zdravotnických zařízení

Toto zdravotnické zařízení může být možné zkombinovat s jedním nebo více jinými zdravotnickými zařízeními či jiným produktem. Informace o možných kombinacích naleznete na stránce www.medicco.cz. Všechny uvedené kombinace byly ověřeny a splňují všeobecné požadavky na bezpečnost a výkonnost uvedené v příloze I oddílu 14.1 nařízení pro zdravotnická zařízení 2017/745.

Příslušné pokyny ke kombinaci, např. k montáži, naleznete na stránce www.medicco.cz.

Pokud máte nějaké dotazy k používání, údržbě nebo bezpečnosti Vašeho invalidního vozíku, obraťte se na místního autorizovaného prodejce SUNRISE MEDICAL.

Pokud se ve vašem okolí nenachází autorizovaný prodejce, nebo máte dotazy k bezpečnosti výrobku a svolávacím akcím výrobku, kontaktujte společnost Sunrise Medical písemně nebo telefonicky. Případně můžete informace získat na adrese www.medicco.cz.



DŮLEŽITÉ UPOZORNĚNÍ:

NEPOUŽÍVEJTE TENTO INVALIDNÍ VOZÍK DOKUD SI NEPŘEČTETE TUTO PŘÍRUČKU A NEPOROZUMÍTE JÍ.

MEDICCO s.r.o.
H – Park, Heršpická 1013/11d,
639 00 Brno
Czech Republic
Tel.: (+420) 547 250 955
Fax: (+420) 547 250 956
www.medicco.cz
info@medicco.cz
Bezplatná linka 800 900 809

Použití

Invalidní vozíky jsou určeny výhradně pro děti a dospělé osoby, které nemohou chodit nebo mají omezenou mobilitu, pro osobní použití při pohybu vlastními silami a pohybu s pomocí další osoby (tlačení průvodcem). Mohou být používány doma i venku.

Maximální hmotnostní limit (včetně váhy uživatele a veškerého příslušenství upevněného k invalidnímu vozíku) je uveden na štítku se sériovým číslem, který je připevněn na trubce nápravy pod sedadlem.

Záruka platí pouze tehdy, pokud je výrobek používán za specifikovaných podmínek a k účelům, ke kterým je určen. Předpokládaná životnost invalidního vozíku je 5 let. NEPOUŽÍVEJTE ani nenasazuje na invalidní vozík žádné součásti od jiných výrobců, pokud je oficiálně neschválí Sunrise Medical.

Oblast použití.

Indikace

Díky různým variantám přizpůsobení a modulární konstrukci jej mohou používat lidé, kteří nemohou chodit nebo mají omezenou mobilitu kvůli následujícím stavům:

- paralýza
- ztráta končetiny (amputace nohy)
- vada končetiny/deformita
- kontraktury kloubu/zranění kloubu
- choroby jako jsou srdeční a oběhové poruchy, poruchy rovnováhy nebo katechie, neurologická onemocnění, svalová dystrofie, hemiplegie a také pro starší lidi, kteří dosud mají sílu v horní části těla.

Kontraindikace

Invalidní vozík se nesmí používat bez dozoru v případě těchto onemocnění:

- porucha vnímání
- ztráta rovnováhy
- ztráta obou paží, pokud není zajištěna podpora pečovatele
- kontraktura kloubů nebo poškození kloubů na obou pažích
- neschopnost samostatného sedu

Při zvažování pořízení invalidního vozíku berte v úvahu také tělesnou velikost, hmotnost, fyzickou a psychickou konstituci, věk osoby, životní podmínky a prostředí.

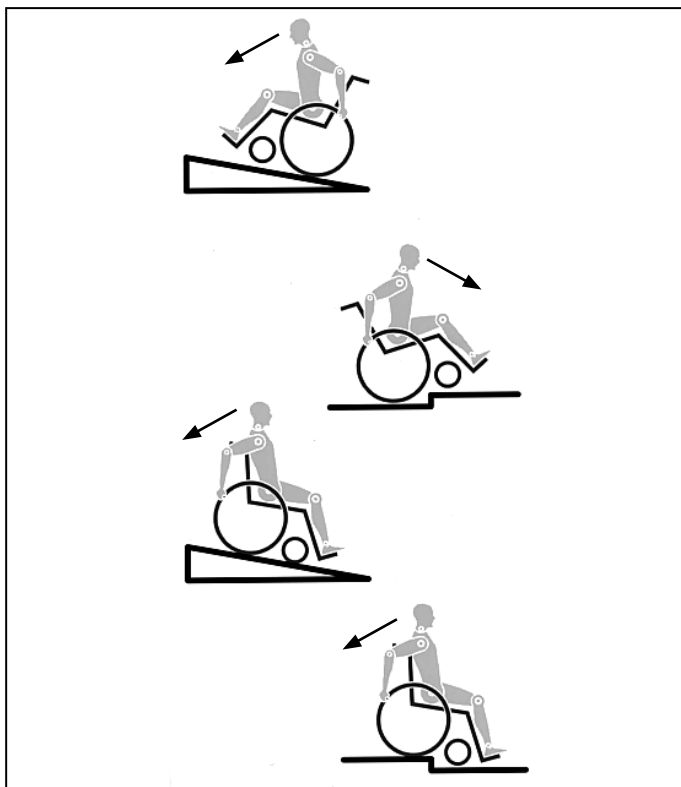

Řízení a konstrukce tohoto invalidního vozíku byly navrženy s důrazem na poskytnutí maximální bezpečnosti. Jednotlivé součásti splňují, či svými vlastnostmi převyšují aktuálně platné mezinárodní bezpečnostní normy. Přesto však se mohou uživatelé vystavovat riziku při nesprávném používání invalidních vozíků. Pro Vaši vlastní bezpečnost je nutno důsledně dodržovat následující pravidla.

Nepovolené změny nebo nastavení zvyšují riziko nehody.

Jakožto uživatel invalidního vozíku jste také účastníkem každodenního provozu na silnicích a chodnících jako kdokoli jiný. Chtěli bychom vám připomenout, že v důsledku toho pro vás platí všechny dopravní předpisy.

Buďte opatrný(á) při první jízdě na tomto invalidním vozíku.

Poznejte svůj invalidní vozík.

Před každým použitím je třeba zkontrolovat následující:

- Před každým použitím je třeba zkontrolovat následující:
- Suché zipy na sedadle a opěradle
- Pneumatiky, tlak v pneumatikách a brzdy.

Před změnou kteréhokoli z nastavení tohoto invalidního vozíku je třeba si přečíst příslušný odstavec v uživatelské příručce.

Výmoly a terénní nerovnosti mohou způsobit převržení vozíku, zejména při jízdě do kopce nebo z kopce. Při jízdě dopředu přes schod nebo do svahu by mělo být tělo nakloněno dopředu.

NEBEZPEČÍ!

- NIKDY nepřekračujte maximální zatížení 125 kg (140 kg s volitelným „hybridním rámem“, 100 kg s druhou osou zadních kol pro přídatný pohon) pro uživatele a všechny předměty, které jsou na invalidním vozíku. Upozorňujeme, že hmotnostní údaje pro lehčí varianty jsou uvedeny zvlášť. Pokud překročíte maximální zatížení, může to vést k poškození vozíku, můžete spadnout nebo se překlomit, či ztratit nad vozíkem kontrolu a to může vést k vážnému zranění uživatele a dalších lidí.
- Když je tma, noste světlé oděvy nebo oděvy s odrazkami, abyste byl(a) lépe vidět. PPřesvědčte se, že jsou odrazky po stranách a vzadu na invalidním vozíku jasně viditelné. Rovněž doporučujeme opatřit invalidní vozík aktivním světlem.
- Pro zamezení překlpení a vzniku nebezpečných situací byste se měl(a) nejprve naučit vozík ovládat na pevné zemi s dobrou viditelností.

- K nastupování na vozík a sestupování z vozíku nepoužívejte stupátka. Stupátka by měly být předem sklopeny nahoru a odklopeny co nejvíce směrem ven. Vždy zaujměte polohu co nejbližší od místa, kde chcete sedět.
- Používejte svůj vozík pouze řádně v souladu s účelem použití. Například nenajíždějte do překážek bez brzdění (schody, okraje obrubníků) a nesjíždějte do otvorů.
- Brzdy nejsou určeny k zabrzdění invalidního vozíku. Jsou zde jen proto, aby bylo zajištěno, že se invalidní vozík neúmyslně nerozjede. Při zastavení na nerovném povrchu vždy použijte brzdy, aby se vozík neúmyslně nerozjel. Vždy použijte obě brzdy, jinak by se mohl invalidní vozík převrhnout.
- Zjistěte, jak se změna těžiště projeví na chování invalidního vozíku, zejména na kopci, svazích a všech stupních při překonávání překážek. Provádějte to s bezpečnou pomocí asistující osoby.
- Při extrémních nastaveních (např. zadní kola v poloze maximálně vpředu) a při pozici těla, které není optimální, se může invalidní vozík převrhnout i na rovném terénu.
- Při překonávání spádů nebo stupínek nakloňte tělo více dopředu.
- Nakloňte horní část těla více dozadu, pokud překonáváte sklony a schody směrem dolů. Nikdy se nepokoušejte překonávat sklon směrem nahoru a dolů diagonálně.
- Nepoužívejte eskalátor, který může v případě pádu způsobit vážné zranění.
- Nepoužívejte invalidní vozík na svazích se sklonem > 10°. Bezpečný dynamický sklon závisí na konfiguraci vozíku, na schopnostech uživatele a na stylu jízdy. Vzhledem k tomu, že schopnosti uživatelů a styl jízdy nelze předem určit, nelze určit maximální bezpečný sklon. Proto jej musí určit uživatel s asistencí doprovázející osoby, aby nedošlo k převrácení. Důrazně doporučujeme, aby nezkušení uživatelé používali stabilizační prvky proti převrácení.
- Výmoly a terénní nerovnosti mohou způsobit převržení vozíku, zejména při jízdě do kopce nebo z kopce.
- Nepoužívejte invalidní vozík na blátivé a zmrzlé zemi. Nepoužívejte invalidní vozík tam, kde je zakázán vstup chodcům.
- Nesahejte za jízdy na invalidním vozíku mezi paprsky kola či mezi zadní kolo a blokování kola, aby nedošlo k poranění ruky.
- Zejména při používání lehkých kovových obručí se mohou prsty zahřát na vysokou teplotu při brzdění z vysokých rychlostí nebo na dlouhých svazích.
- Při jízdě ve stoupání nebo klesání s bočním náklonem hrozí nebezpečí převrácení invalidního vozíku.
- Nesnažte se překonávat schody bez asistence jiné osoby. Pokud jsou k dispozici zařízení, která Vám mohou pomoci, např. schodolezy či výtahy, použijte je. Pokud takové zařízení není k dispozici, je nutno invalidní vozík naklonit a tlačít po schodech a nikdy nést (2 pomocníci). Doporučujeme, aby uživatelé o hmotnosti nad 100 kg tento manévř nepoužívali!
- Obecně je třeba veškeré jistící kolečka předem nastavit tak, aby se nedotýkaly schodů, jinak by mohlo dojít k těžkému pádu. Pak je nutno jistící kolečka nastavit zpět do správné polohy.
- Zajistěte, aby doprovod držel invalidní vozík pouze za pevně a bezpečně namontované součásti (ne za opěrky nohou či bočnice).
- Tento invalidní vozík není určen k použití při cvičení s vlastní vahou nebo činkami. V těchto případech používejte pouze zařízení určená k tomuto účelu.
- Nezdvihejte a nepřenášejte invalidní vozík za zadní trubky ani za rukojeti pro tlačení.
- Při používání zdvižné rampy zajistěte, aby byly namontované jistící kolečka umístěny mimo nebezpečnou oblast.
- Zajistěte invalidní vozík s použitím brzd, pokud je na nerovném podkladu nebo při přemísťování, např. do auta.

- Při jízdě speciálně upraveným automobilem pro invalidy je třeba, aby cestující používali sedadla ve vozidle a vhodný zádržný systém kdykoli je to možné. Pouze tak lze zajistit maximální ochranu cestujících v případě dopravní nehody. Při používání bezpečnostních prvků dodaných SUNRISE MEDICAL a používání speciálně dodaného bezpečnostního systému lze lehké invalidní vozíky používat jako sedadla při přepravě ve speciálně vybaveném vozidle. (viz kapitolu "Přeprava").
 - Podle průměru předních koleček, seřízení adaptéru předních kol a nastavení těžiště invalidního vozíku se může stát, že se kolečka začnou při vysokých rychlostech třepat. To může vést k zablokování předních koleček a invalidní vozík se pak může překloupat. Proto zajistěte správné nastavení adaptéru předních koleček (viz kapitolu "Přední kolečka"). Zejména nejezděte z kopce bez brzdění, jezděte sníženou rychlostí. Doporučujeme novým uživatelům použití jistících koleček.
 - Jistící kolečka by měly vozík chránit proti neúmyslnému převržení dozadu. Za žádných okolností by neměly nahrazovat přepravní kola a neměly by se používat k přepravě osoby na vozíku s odmontovanými zadními koly.
 - Když se natahujete pro předměty (které jsou před vozíkem, vedle vozíku či za vozíkem), nevyklánějte se z invalidního vozíku příliš daleko, protože při změně těžiště existuje riziko převržení nebo odjetí vozíku. Zavěšení další zátěže (batohu či podobných věcí) na zadní sloupky invalidního vozíku může negativně ovlivnit stabilitu vozíku směrem dozadu, zejména při použití v kombinaci s naklápacím opěradlem. Může to způsobit překloupení invalidního vozíku směrem dozadu a tím může dojít k úrazu.
 - Nastavení invalidního vozíku, zejména bezpečnostních součástí smí provádět pouze schválený prodejce, či autorizovaný servis. To platí pro nastavení zajištění kol, koleček proti převrácení, úhlu a výšky opěradla, délky holeně, těžiště, bezpečnostního pásu, geometrie zadních kol, výšky sedadla, geometrie a směrové stability hnacích kol.
 - Pokud máte na invalidním vozíku namontované přídavné příslušenství, jako je přídavný ruční pohon, přídavný elektronické hnací ústrojí atd., zkontrolujte váš invalidní vozík, jestli je vybavený příslušnými hnacími koly schválenými pro toto použití. V případě dotazů kontaktujte vašeho prodejce.
 - Neupevňujte jakékoliv nepovolené elektronické vybavení, napájenou nebo mechanicky obsluhovanou pohonnou jednotku, ruční kolo nebo kterákoliv jiná zařízení, která mění určené použití nebo strukturu invalidního vozíku.
 - Jakákoliv kombinace s dalšími medicínskými zařízeními vyžaduje povolení od společnosti Sunrise Medical.
 - Uvědomte si, že některé konfigurace invalidního vozíku mohou být širší než 700 mm. V takovém případě nemusí být za určitých okolností možné použití některých únikových cest (výchoďů) v budovách. Může být obtížné nebo nemožné cestovat veřejnými dopravními prostředky.
 - Další informace a bezpečnostní pokyny získáte u autorizovaného prodejce.
 - Pro uživatele s vysokou amputací je nutno použít kolečka proti překloupení.
 - Než se vydáte na cestu, zkontrolujte, zda máte správný tlak v pneumatikách. Pro zadní kola by měl být nejméně 3,5 bar (350 kPa). Maximální tlak je vyznačen na pneumatice. Brzdy s krátkým chodem budou fungovat pouze tehdy, pokud bude v pneumatikách dostatečný tlak a pokud bylo správně provedeno nastavení (viz kapitola „Brzdy“).
 - Pokud je poškozený potah sedadla a opěradla, je nutné je okamžitě vyměnit.
 - S ohněm manipulujte opatrně, zejména při zapalování cigaret. Závěsy sedadla a opěradla mohou vzplanout.
 - Pokud je invalidní vozík vystaven dlouhou dobu působení přímého slunečního záření, mohou se součásti invalidního vozíku (např. rám, stupačka, brzdy a bočnice) zahřát na vysokou teplotu (>41°C).
 - Vždy se ujistěte, že jsou rychloupínací osy na zadních kolech správně nasazené a zapadlé. Pokud není tlačítko na rychloupínací ose stisknuté, zadní kolo nelze sejmout.
 - Když sedáte do vozíku ze stoje, nepoužívejte nadměrnou sílu. Mohlo by dojít k nechtěnému opotřebení a poškození čalounění sedadla a rámu.
 - Vždy se ujistěte, že doprovodná osoba je patřičně proškolená v manipulaci a obsluze uživatele invalidního vozíku. Jako doprovodná osoba vždy dodržujte následující:
 - Používejte pouze určené rukojeti, jako jsou tlačné rukojeti nebo trubky rámu. Jako rukojeť/madlo nikdy nepoužívejte stupačku, bočnice, kola nebo části čalounění.
 - Udržujte bezpečný postoj a rukojeti pevně držte.
 - Neopírejte se o tlačné rukojeti, jinak byste vozík mohli převrátit dozadu.
 - Když se uživatel přesunuje/přemisťuje, vždy zajistěte brzdy kol, aby nedošlo k nechtěnému pohybu vozíku.
 - Když vozík stojí, vždy zajistěte brzdy kol, aby nedošlo k nechtěnému pohybu vozíku.
- Jako uživatel vozíku dávejte doprovodné osobě vždy patřičné pokyny.
- Pokud došlo k nárazu nebo nehodě, zkontrolujte rám invalidního vozíku, zda není poškozený.
 - Když používáte nový invalidní vozík nebo když jste provedli úpravy ovlivňující polohu uživatele v invalidním vozíku, často kontrolujte, zda se na kůži uživatele neobjevují červené skvrny nebo známky otlačení.

VAROVÁNÍ!

- Účinek brzdy s krátkým chodem a obecné jízdní vlastnosti závisí na tlaku v pneumatikách. Invalidní vozík je podstatně snáze ovladatelný, když jsou zadní kola správně nahuštěná a v obou kolech je stejný tlak.
- Přesvědčte se, zda mají pneumatiky dostatečně vysoký vzorek! Mějte na paměti, že při jízdě v silničním provozu pro Vás platí všechny dopravní předpisy.
- Při práci s invalidním vozíkem či jeho nastavování vždy dávejte pozor na prsty!

VAROVÁNÍ!

NEBEZPEČÍ UDUŠENÍ – Tato pomůcka k dosažení mobility využívá malé součásti, které mohou za určitých okolností představovat nebezpečí udušení u malých dětí.

Vozíky, jejichž obrázky a popis naleznete v této příručce, nemusí být v každém detailu naprosto stejné jako Váš model. Avšak veškeré pokyny platí v plném rozsahu bez ohledu na rozdíly v detailech.

Výrobce si vyhrazuje právo měnit hmotnosti, rozměry a další technické parametry uvedené v této příručce bez předchozího upozornění. Veškeré hodnoty, rozměry a výkony uvedené v této příručce jsou orientační a nepředstavují specifikace.

Sunrise Medical má certifikaci ISO 13485, která zajišťuje kvalitu ve všech stádiích vývoje a výroby těchto výrobků. Tento výrobek splňuje standardy vymezené ve směrniciích EU. Volitelná zařízení a doplňky jsou k dispozici za příplatek.

2.0 Manipulace

Rychloupínací osky na zadním kole

Zadní kola jsou vybavena rychloupínacími oskami. Kola lze díky tomu nasadit nebo sejmut bez použití nástrojů. Pokud chcete sejmut kolo, jednoduše stiskněte rychloupínací tlačítko na ose (1) a stáhněte je směrem ven (Obr. 2.1).



POZOR!

Držte stisknuté tlačítko rychloupínání na ose, když nasazujete osu na rám při montáži zadních kol. Uvolněním stisknutí tlačítka zablokuje kolo na místě. Tlačítko rychloupínání by mělo vyskočit zpět do své původní polohy.

3.0 Přeprava invalidního vozíku

Přeprava invalidního vozíku

Při odstranění zadních kol zůstane vozík v co nejkompaktnějším stavu. Opěrku lze sklopit buď zatlačením tlačného madla směrem nahoru, nebo otočením bajonetového madla (volitelné) ve směru hodinových ručiček.



V tomto stavu je možné invalidní vozík zvednout uchopením za trubky rámu a potah sedadla. Při přepravě invalidního vozíku musí být vozík dostatečně zajištěn a upevněn proti pohybu.

4.0 Varianty

Patka pro překlopení

Patka pro překlopení

Patky pro překlopení používá doprovod k tlačení invalidního vozíku přes překážku. Trubky stupátek používá doprovod k naklonění invalidního vozíku při překonávání překážek.

VAROVÁNÍ!

Sunrise Medical důrazně doporučuje použití patky pro překlopení na všech modelech, kdy má být vozík používán převážně s doprovodem. Pokud trvale používáte zadní sloupek bez patky pro překlopení, může dojít k poškození zadního sloupku, protože je jako páka tlačena ke konci vozíku.

Samostatné nasedání uživatele na invalidní vozík

- Zatlačte invalidní vozík ke stěně nebo k pevnému kusu nábytku
- Zabrzděte brzy;
- Uživatel může snížit svoji polohu na invalidním vozíku
- Pak umístěte nohy před pásky pro upevnění pat (Obr. 4.1).

Samostatné vyesedání uživatele z vozíku

- Zabrzděte brzy;
- Osoba sedící na vozíku by měla mít jednu ruku na kole nebo na bočnici, naklonit se mírně dopředu, aby přenesla váhu těla na přední okraj sedadla a pak vstát do vzpřímené polohy s oběma nohama pevně na podlaze s jedním chodidlem za druhým (Obr. 4.2).

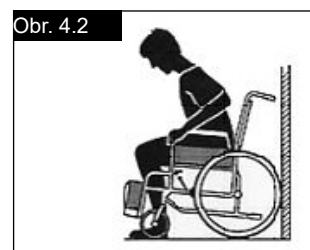
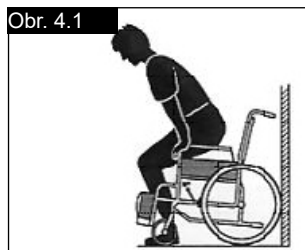

Brzdy

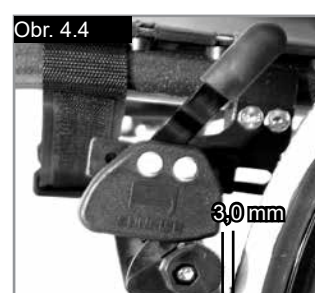

POZOR!

Na sílu brzdění může mít negativní vliv nesprávné namontování a seřízení brzd i podhuštěná kola.

Brzdy

Invalidní vozík je vybaven dvěma brzdami. Spouští se přímo proti pneumatikám. Pro spuštění stiskněte obě brzdové páky dopředu proti zarážkám. Pro uvolnění blokování stáhněte páky zpět do jejich původní polohy.

Síla brzdění se snižuje:

- Při ojetém vzorku pneumatik
- Pokud je tlak v pneumatikách příliš nízký
- Při mokrých pneumatikách.
- Při nesprávně nastavených brzdách.

Brzdy

Prvky pro blokování kol nejsou určeny k použití jako brzdy pro pohybující se vozík. Brzdy by proto nikdy neměly být používány k brzdění pohybujícího se invalidního vozíku. K brzdění vždy používejte obruče. Přesvědčte se, že mezera mezi pneumatikami a brzdami splňuje dané specifikace. Při změně nastavení povolte šroub a nastavte vhodnou mezeru. Pak opět dotáhněte šroub (Obr. 4.3 a 4.4).



Po každém nastavení zadních kol zkontrolujte funkci brzd a v případě potřeby proveďte změnu nastavení.

Nástavec brzdové páky

Delší páka napomáhá minimalizovat sílu potřebnou ke spuštění brzd.

Nástavec brzdové páky je přišroubovaný k brzdám. Při zdvihnutí jej lze sklopit dopředu (Obr. 4.5).



Při nastavení brzdy příliš blízko kola je třeba k zabrzdění vynaložit větší sílu. To může způsobit zlomení nástavce brzdové páky.

Opíráním se o nástavec brzdové páky způsobí zlomení nástavce brzdové páky! Stříkající voda z pneumatik může způsobit nesprávné fungování brzd.



V případě nesprávné montáže brzdy je třeba vynaložit větší sílu pro jeho spuštění. To může způsobit zlomení nástavce brzdové páky.

Kompaktní brzdy kola

Kompaktní brzdy jsou pod potahem sedadla a spouští se vytážením brzd směrem dozadu, ve směru pneumatiky. Pro správné fungování je nutno brzdy vytáhnout až po zarážky, (Obr. 4.6).



Neuvolňuje ani znovu neutahujte montážní šrouby brzd.



Jednoruční brzda kol

Jednoruční brzda kol je umístěna na spodní straně potahu sedadla a je ovládána zatažením páky brzdy, která je umístěna na levé nebo pravé straně, směrem dozadu ve směru pneumatik. Aby brzdy pracovaly správně, musí být tyto páky zataženy až dokud se nezastaví, (Obr. 4.6.1)

Nastavení

Pro seřízení brzd povolte šrouby (1) a posuňte brzdy tam, kde budou pracovat správně (Obr. 4.6.2).

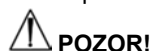

Nesprávná montáž jednoruční brzdy může vést k vážnému zranění uživatele a dalších osob.

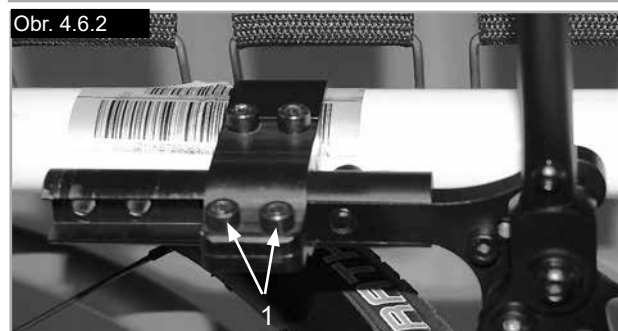

Zavěšení zadních kol

VAROVÁNÍ!

Zadní zavěšení může ovlivnit stabilitu invalidního vozíku. Aby nedošlo k pádu, použijte omezovač a/nebo jisticí kolečka, než se seznámíte s novým zařízením.

1. Nastavení 4-bodového zadního zavěšení

- pro upevnění zavěšení otočte pružinový stavěcí prvek pro předběžné zatížení (E) ve směru hodinových ručiček (při pohledu na systém zavěšení odspodu invalidního vozíku).
- pro uvolnění zavěšení otočte pružinový stavěcí prvek pro předběžné zatížení (E) proti směru hodinových ručiček (při pohledu na systém zavěšení od spodu invalidního vozíku).

2. Uspořádání spojovacích ramen zavěšení

Nenastavujte spojovací ramena (F, Obr. 4.10). Jsou nastaveny z výrobního závodu a zajišťují správné sledování a výkon systému zadního zavěšení se 4 spoji.

(Viz následující stránku.)

Nastavení geometrie kol na 0° (pomocí seřizovače montovaného při výrobě)

Uvolněte šrouby s vnitřním šestihranem (G) (2 na každé straně), které

zajišťují trubku nápravy (osu kol) na obou stranách. Sledujte kuličku v průhledném seřizovači uprostřed trubky nápravy (osy kol), pak otočte trubku nápravy (osu kol) (C) tak, aby se kulička nacházela uprostřed v nejnižším bodě seřizovače. Geometrie je nyní nastavena na nulu (Obr. 4.7, 4.10).

Před utažením šroubů (G) zkontrolujte, jestli ploché povrchy adaptéru geometrie v trubce nápravy (v ose kol) vyčnívají ven z aretace trubky nápravy (osy kol). Konec válcového adaptéru geometrie musí být v rovině s koncem trubky nápravy (s osou kol). Utáhněte šrouby utahovacím momentem 7 Nm.

Nastavení geometrie kol na nulu (pomocí seřizovací měrky)

Umístěte celý invalidní vozík na rovný vodorovný stůl nebo na zem. Uvolněte přídržné šrouby s vnitřním šestihranem (G) (2 na každé straně) na obou stranách trubky nápravy (osy kol).

Potom položte seřizovací měrku v úhlu 90° (např. úhelník) na rovné plochy adaptéru osky kol (D) (Obr. 4.8, Obr. 4.9). Pak otáčejte trubkou nápravy (osou kol), až jsou povrchy klíče rovnoběžné s horním povrchem seřizovací měrky (Obr. 4.8). Před utažením šroubů (G) zkontrolujte, jestli ploché povrchy adaptéru geometrie v trubce nápravy (v ose kol) vyčnívají ven z aretace trubky nápravy (osy kol). Konec válcového adaptéru geometrie musí být v rovině s koncem trubky nápravy (s osou kol). Utáhněte šrouby utahovacím momentem 7 Nm.

POZOR!

Při nastavování 4kloubového zadního zavěšení dělejte pouze jednu změnu, ne několik změn současně. Každou změnu si zapište. Chce to trochu trpělivosti, ale pomůže vám to porozumět, jak každá změna ovlivní jízdu invalidního vozíku ve spojení se zadním zavěšením.

POZNÁMKA– Spodní tlumič je navržen tak, aby byl na volno, což umožňuje správný pohyb závěsu kola.

POZOR!

V žádném případě neuvolňujte šroubové spojení mezi aretací nápravy a odpružením.

3. Údržba

Vždy musí být dodržovány požadavky údržby uvedené níže a obecná údržba invalidního vozíku uvedená v kapitole 6.0.

- nenanášejte mazivo na objímky nebo kroužky na straně tlumiče.
- můžete nanést mazivo na konce spoje po očištění jemným mýdlem a kartáčkem.
- k odstranění veškerých nečistot a zbytků ze systému cívky použijte měkký kartáček.
- k čištění zadního zavěšení se 4 spoji nikdy nepoužívejte vysokotlakou myčku.

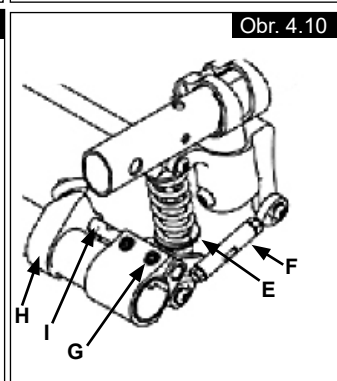
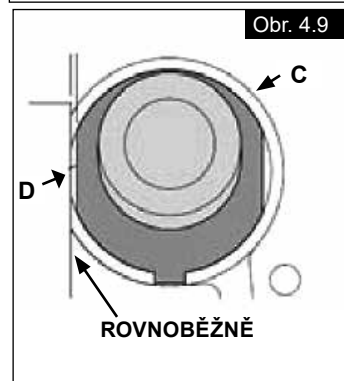
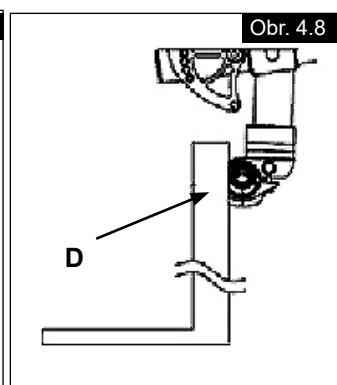
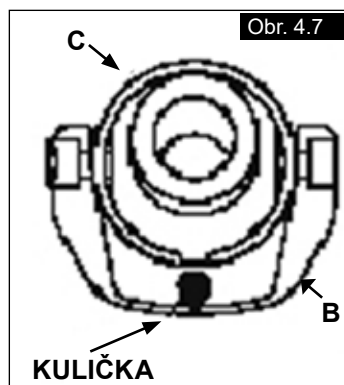

Seřízení nápravy handbiku

Hand-Bike osa

Je nezbytné seřídit nápravu handbiku, aby bylo posunuto těžiště dozadu. To umožňuje bezpečné použití příslušenství handbiku, (Obr. 4.10.1).

NEBEZPEČÍ!

Použití handbiku bez nápravy handbiku zhoršuje stabilitu vozíku a může vést k vážnému zranění uživatele nebo jiných osob.



Obr. 4.10.1

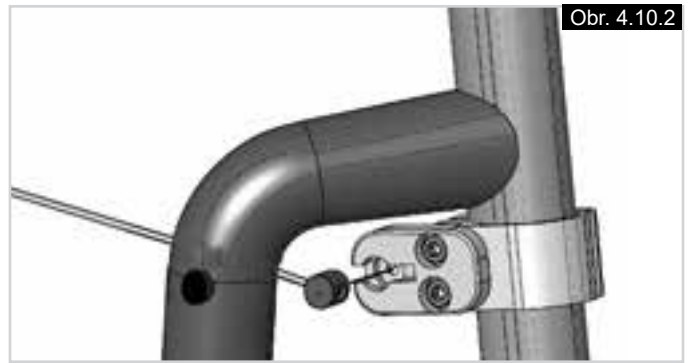

Obr. 4.10.2

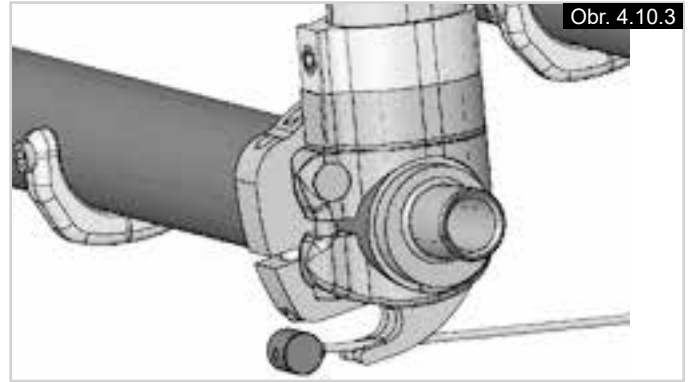

Obr. 4.10.3

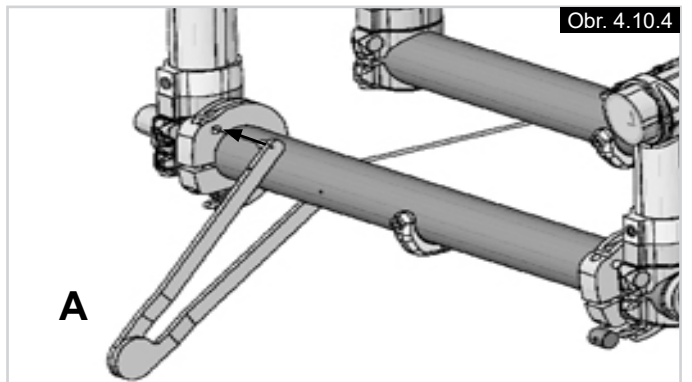

Obr. 4.10.4

Sada pro použití Hand-Bike (ručního kola)

Postup montáže sady k uchycení Hand-Bike:

- Nasadíte fitink na jednom konci kabelu do příchytky na přední straně rámu (Obr. 4.10.2).
- Nasadíte fitink na druhý konec kabelu do fitinku na zadní stranu rámu, (Obr. 4.10.3).
- Nasadíte napínací nástroj (A) do příchytky kabelu na zadní straně rámu (Obr. 4.10.4).
- Posuňte napínací nástroj (A) nahoru tak, aby se příchytka přední trubky (B) právě začala pohybovat dozadu, (Obr. 4.10.5).
- Držte napnutý kabel napínacím nástrojem a dotáhněte šroub na zadní příchytce kabelu (Obr. 4.10.5).
- Postup opakujte pro druhou stranu.

VAROVÁNÍ!

Před každým použitím a po každém použití Hand-Bike je třeba zkontrolovat napnutí obou kabelů.

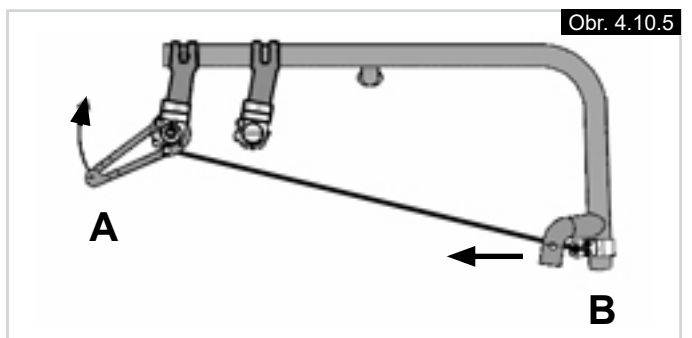

Obr. 4.10.5

Nastavení těžiště Nitrum

Demontujte zadní kola. Vyšroubujte oba šrouby s vnitřním šestihranem (A) v dolní části osového čepu (B) na obou stranách invalidního vozíku (obr. 4.10.6). Pak vytlačte celou jednotku (osu a osový čep) na rámu dopředu (ve směru jízdy) pro aktivnější těžiště, nebo dozadu pro pasivnější, stabilnější těžiště. Znovu utáhněte šrouby (A) na obou stranách utahovacím momentem 5 Nm. Nyní nastavte boční kryty a brzdy podle nové polohy kola.

POZOR!

Uvědomte si, že změna těžiště může vést až k převrácení invalidního vozíku. Může být nutné používat kolečka proti převrácení.

Polohu těžiště upravujte pouze v rozmezí značek na trubce rámu.

NEBEZPEČÍ!

Brzdy musí být nastaveny s ohledem na novou polohu těžiště.

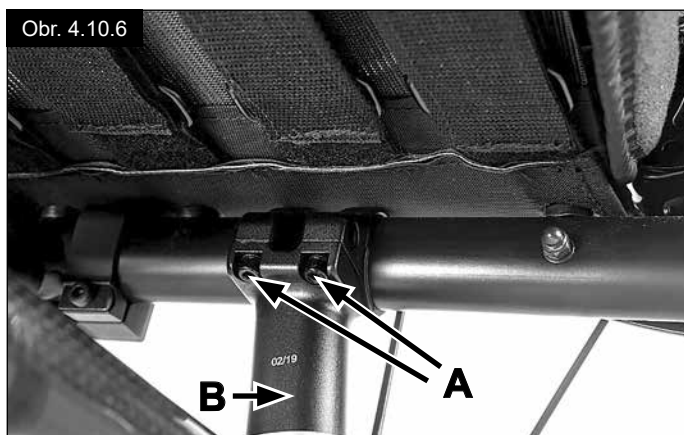

Nastavení těžiště Nitrum Hybrid

Pro seřízení těžiště odstraňte 2 šrouby (A) a posuňte konzolu do požadované pozice, (Obr. 4.10.7). Šrouby znovu nasadte a utáhněte (5 Nm).

POZOR!

Uvědomte si, že změna těžiště může vést až k převrácení invalidního vozíku. Může být nutné používat kolečka proti převrácení.

NEBEZPEČÍ!

Brzdy musí být nastaveny s ohledem na novou polohu těžiště.

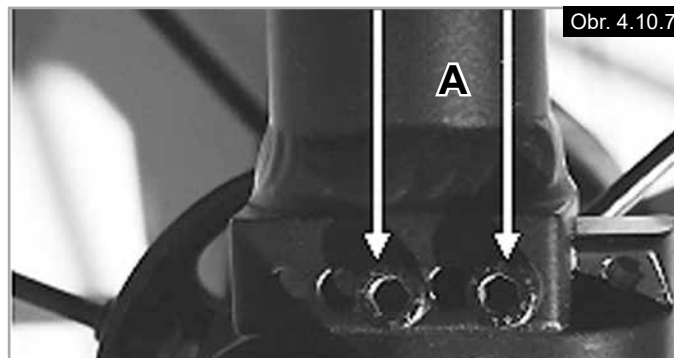

Nastavení stupátka

Nastavení stupačky



VAROVÁNÍ!

- Nestoupejte na stupátko! Existuje zde riziko převrácení a úrazu, i když uživatel sedí na vozíku.
- Při přepravě si nestoupejte na stupátko, existuje zde nebezpečí převrácení a úrazu.

Povolení šroubu (1) Vám umožní nastavit podnožku tak, aby odpovídala délce Vaší nohy od kolena dolů a opětovně podnožku nasadit. Úhel podnožky lze individuálně nastavit povolením šroubů (2). Boční kryt (3) na podnožce brání tomu, aby z podnožky nedopatřením sklouzla noha. Po každém nastavování zkontrolujte, zda jsou šrouby správně dotaženy (viz stránka s hodnotami kroutícího momentu) (Obr. 4.11 - 4.12).

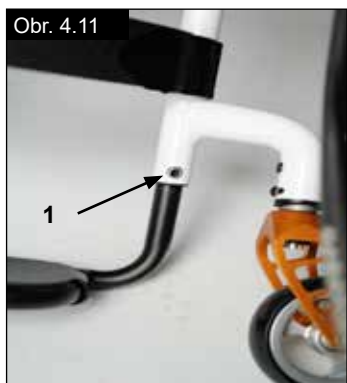

Stupátko pro krátkou holeň

Stupátko pro krátkou holeň: se montuje na vnitřní část rámu a umožňuje vyšší polohu stupačky (Obr. 4.13).



Sed

Nastavení výšky sedadla

Pro nastavení výšky zadního sedadla uvolněte imbusové šrouby (1) (na každé straně), které připevňují svorku k dřívku osy (2). Odstraněním vymešovací podložky (3) snížíte výšku sedadla o 10 mm. Přidáním vymešovací podložky zvýšíte výšku sedadla o 10 mm.

Dotáhněte 2 imbusové šrouby na 7 Nm. (Obr. 4.14).

UPOZORNĚNÍ:

Při úpravě nastavení výšky zadní strany sedadla je někdy nutné upravit nastavení úhlu kolečka.

Potah sedadla

K vypnutí čalounění použijte pásky pod čalouněním.



Kolečka

Přední kolečka, adaptér kolečka, vidlice

Po čase může invalidní vozík táhnout mírně doprava nebo doleva nebo se jeho kolečka mohou chvět. Může to být způsobeno následujícími příčinami:

- Nastavení polohy předních a zadních kol není správné.
- Nebyl správně nastaven úhel koleček.
- Tlak vzduchu v kolečku a/nebo zadním kole je nesprávný, kola se neotáčí hladce.

K tomu, aby jel vozík přímo, je potřebné optimální nastavení koleček.

Po každé změně polohy zadního kola je nutno znovu nastavit adaptér předních koleček a zkontrolovat brzdy.

Nastavení kolečka

Nastavení směrové stability a jemné nastavení výšky rejdového kola

Toto jsou odborná nastavení, která vyžadují speciální nástroje. S žádostí o pomoc kontaktujte svého prodejce.

Nastavení úhlu vidlice rejdového kola

Toto nastavení je nezbytné provést, když změňte výšku sedadla vpředu nebo vzadu.

POZOR:

Pokud nenastavíte správný úhel, může dojít k chvění rejdových kol, zablokování rejdových kol a ke zranění uživatele.

Uvolněte šrouby s vnitřním šestihranem (A) (obr. 4.15.1). Nyní můžete nastavit úhel vidlice rejdového kola do správné polohy: plochá strana vidlice musí být nastavena v úhlu 90° k zemi (obr. 4.15.2). Jakmile nastavíte správnou polohu, znovu utáhněte šrouby s vnitřním šestihranem (A) tímto postupem:

Nejprve utáhněte vnější šestihranný šroub momentem 7 Nm a potom utáhněte vnitřní šestihranný šroub momentem 7 Nm.

Tento postup opakujte až 6krát, dokud oba šrouby s vnitřním šestihranem nejsou rovnoměrně utáženy na moment 7 Nm.

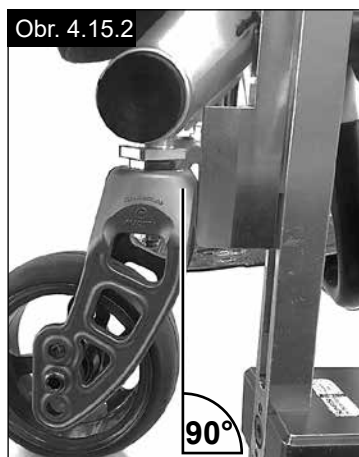
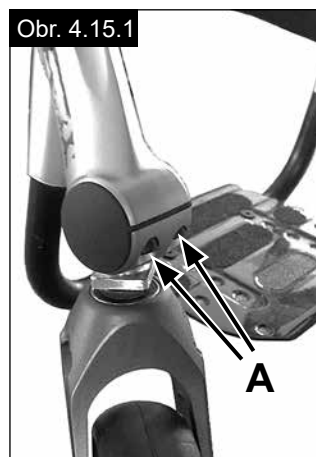

Nastavení chvění rejdových kol

Většina vidlic rejdových kol je vybavena funkcí nastavení, která umožňuje snížit chvění rejdových kol.

Otočením stavěcího šroubu (obr. 4.16 - A) na vidlici rejdového kola ve směru hodinových ručiček pomocí imbusového klíče zvýšíte zatížení ložiska a snížíte chvění rejdového kola.

Může se stát, že rejdové kolo se ve vidlici nebude otáčet volně a bude klást lehký odpor. To nemá vliv na jízdní vlastnosti invalidního vozíku.

POZOR:

Když zatížení ložiska snížíte otočením stavěcího šroubu proti směru hodinových ručiček, rejdová kola mohou být náchylná ke chvění ve středních nebo vyšších rychlostech. Když se rozhodnete změnit toto nastavení, nejprve se seznámte s jízdními vlastnostmi invalidního vozíku.

NEBEZPEČÍ:

Chvění rejdových kol může vést k náhlému zablokování rejdových kol ve středních nebo vyšších rychlostech, což může způsobit vypadnutí uživatele z invalidního vozíku.

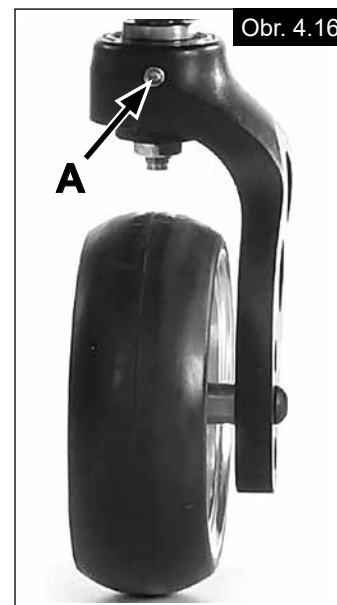

Nastavení kola

Nastavení uspořádání kol

Důležité upozornění: Pro dosažení nejlepšího možného pohybu je třeba nastavit zadní kola do jejich optimální polohy, což znamená, že je třeba správně nastavit vyrovnání kol. Provádí se to tak, že změříte vzdálenost obou kol vpředu a vzadu, která musí být stejná. Tím bude zajištěno, že jsou navzájem v rovnoběžné poloze. Rozdíl mezi oběma měřeními by neměl být větší než 5 mm. Pro nastavení kol do rovnoběžné polohy povolte šrouby a příslušným způsobem otočte objímku osy. Po každém nastavování zkontrolujte, zda jsou šrouby správně dotaženy (viz stránka s hodnotami krouticího momentu).

Nastavení paralelního chodu vozíku NITRUM

Nastavení sbíhavosti na nulu

UPOZORNĚNÍ: Na invalidním vozíku se zešikmenými válci 0° nelze nastavit sbíhavost. Toto nastavení je nutné pouze v případě zešikmených válců 3° a 6°. Pojem sbíhavost pouze definuje, jak dobře jsou zadní kola vozíku vyrovnána vzhledem k zemi. To určuje, jak dobře vozík pojede. Když je sbíhavost nulová, existuje normální odpor nebo valivý odpor.

Postup nastavení sklonu špičky nohy: Uvolněte šroub s vnitřním šestihranem (1) (jeden na každé straně), který zajišťuje svorku trubky nastavení geometrie. Zkontrolujte kuličku ve vodorovné (2) rovině a otáčejte šikmou trubkou (3) tak, aby se kulička dostala do středu. Sbíhavost je nyní na nule. Před dotažením šroubů (1) zkontrolujte, zda je zešikmená trubka vycentrována v pravolevém směru. Mezera má být po obou stranách stejná nebo zde nemá být žádná mezera. Dotáhněte šrouby na 7 Nm. (Obr. 4.17 - 4.19).

Nastavení šířky zadní základny kol:

Zadní základna kol je definována jako vzdálenost mezi horní stranou zadních kol a trubkami opěradla a představuje ji nastavení od výrobce (125 mm). Toto nastavení je třeba zvýšit, pokud má být vytvořena větší mezera mezi pneumatikami a výškově nastavitelnými područkami, dodávanými na přání zákazníka za příplatek (Obr. 4.20).

UPOZORNĚNÍ: Při nastavování zadní základny kol nastavte nejprve jedno kolo a pak druhé. Pokud povolíte obě strany současně, změní se nastavení sbíhavosti. Pro nastavení zadní základny kol posuňte zešikmené díly (4) teleskopicky do zešikmené trubky (5) a zablokujte na místě, až dosáhnou konce. Povolte šroub (6) (umístěný nejbliže od zešikmené trubky) na levé straně vozíku. Přesuňte držák nápravy dovnitř nebo ven, abyste nastavili požadovaný rozvor. Dotáhněte šrouby na 7 Nm. Tento postup opakujte na pravé straně vozíku a nastavte mezery tak, aby byla stejně velká jako na levé straně.

Opěradlo

Úhlově nastavitelná zádová opěrka

Vyšroubujte šrouby s vnitřním šestihranem (A) na obou trubkách opěradla. Nastavte úhel pomocí dostupných otvorů (v krocích po 3° na otvor), vložte šrouby s vnitřním šestihranem (A) na obě strany a utáhněte je na 5 Nm (obr. 4.21).

Obr. 4.21

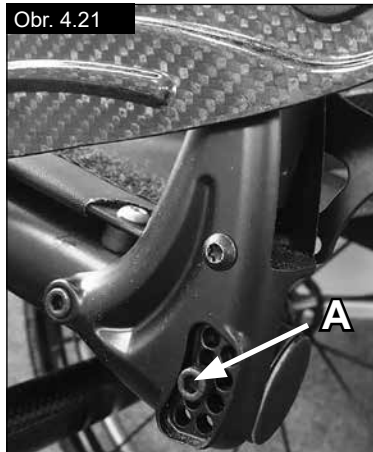

Skládání zádové opěrky

Opěradlo lze sklopit; k dispozici jsou dvě verze uvolňovacího mechanismu:

- Uvolnění pomocí tlačného madla: zatlačte tlačné madlo nahoru, držte jej v této poloze a sklopte opěradlo dopředu.
- Uvolnění pomocí bajonetového mechanismu: otočte rukojeť na příčniku dopředu, držte ji v této poloze a sklopte opěradlo dopředu. Rukojeť je možné otočit pouze ve směru dopředu.

Opěradlo nabízí možnost dvojitého zajištění. Pokud je invalidní vozík vybaven touto možností, opěradlo se po sklopení zajistí ve vodorovné poloze.

Chcete-li opěradlo rozložit, buď zatlačte tlačné madlo nahoru, nebo otočte rukojeť s bajonetovým mechanismem dopředu. Polohu zajištění (úhel) sklopeného opěradla je možné nastavit: vyšroubujte šroub s vnitřním šestihranem (B) na obou stranách (obr. 4.22), nastavte požadovaný úhel zajištění výběrem odpovídajícího z dostupných otvorů (C) (obr. 4.23) a znovu utáhněte šrouby s vnitřním šestihranem (B) na obou stranách na 5 Nm.

Obr. 4.22

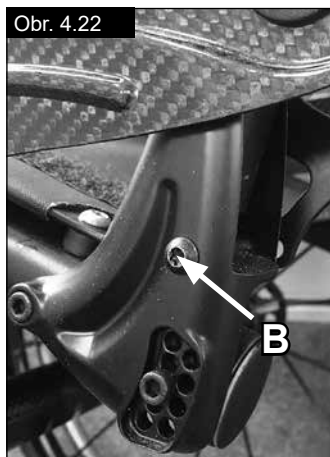

Obr. 4.23



Obr. 4.17



Obr. 4.18

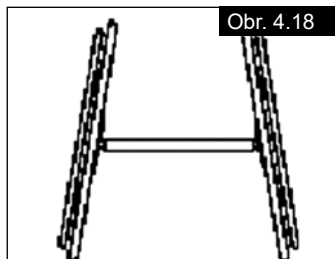

Obr. 4.19

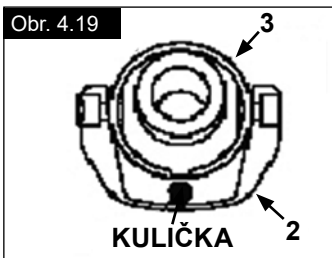

Obr. 4.20



Výškově nastavitelná zádová opěrka

Různé výšky opěradla lze dosáhnout pomocí nastavení v jednotlivých krocích vždy po 25 mm. Nastavení se pohybuje v rozsahu 250–300 mm, 300–350 mm, 350–400 mm a 400–450 mm. Uvolněte šroub (1) a nastavte požadovanou výšku zádové opěrky. Znovu utáhněte šrouby na 5 Nm. (Obr. 4.24)



Nastavení čalounění opěradla

Nastavení napnutí horního pásu opěradla

- Rozepněte obě poloviny horního pásu spojené suchým zipem (obr. 4.25).
- Zvyšte nebo uvolněte napnutí horního pásu. Jakmile nastavíte požadované napnutí, pomocí suchého zipu spojte obě poloviny zpět k sobě.
- Jestliže horní pás z boční strany vyčnívá přes tlačné rukojeti, pás je možné nůžkami zkrátit na potřebnou délku. Pás ustříhnete v místě mezi šedým prošíváním. Prošívání brání třepení pásu. Ustřížený okraj pásu zatavte, aby se dál netřepil. (Obr. 4.26)

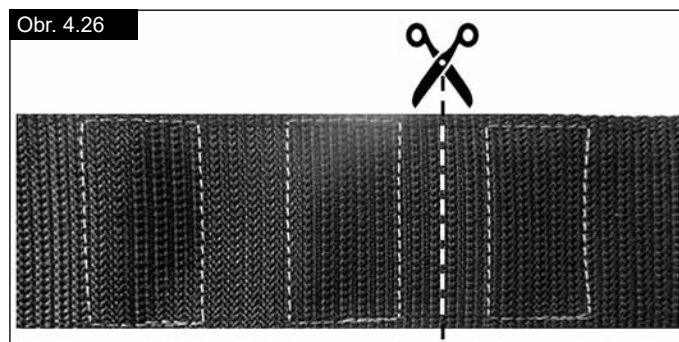
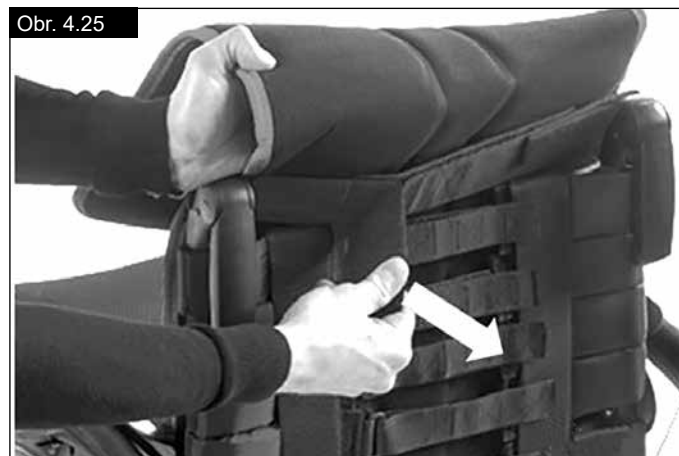

Poznámka pro invalidní vozíky se sklopnými tlačnými rukojetmi

Nepřipevňujte pásy na suchý zip kolem rukojetí za účelem nastavení napnutí pásu (obr. 4.27). Tyto pásy se musí upevnit k hornímu pásu v celé jejich délce.

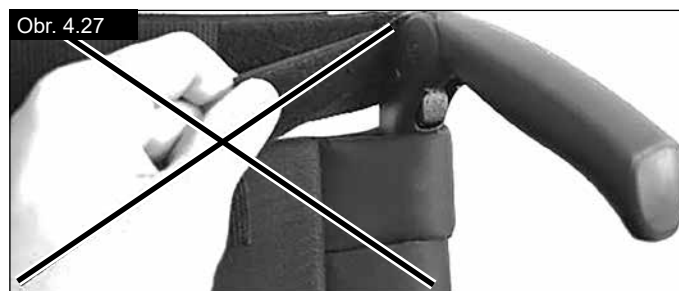

Nastavení napnutí pásů opěradla

- Napnutí pásů opěradla je možné nastavit pomocí pásků na suchý zip.
- Pásky na suchý zip z výroby přečnávají o 20 mm (obr. 4.28). Díky tomu můžete nastavit velikost prověšení u čalounění opěradla.
- Při větším utažení pásů mohou jejich konce na boku vyčnívat. V takovém případě je možné pásy nůžkami ustříhnout na potřebnou délku. Pás ustříhnete v místě mezi černým prošíváním. Prošívání brání třepení pásu. Ustřížený okraj pásu zatavte, aby se dál netřepil.

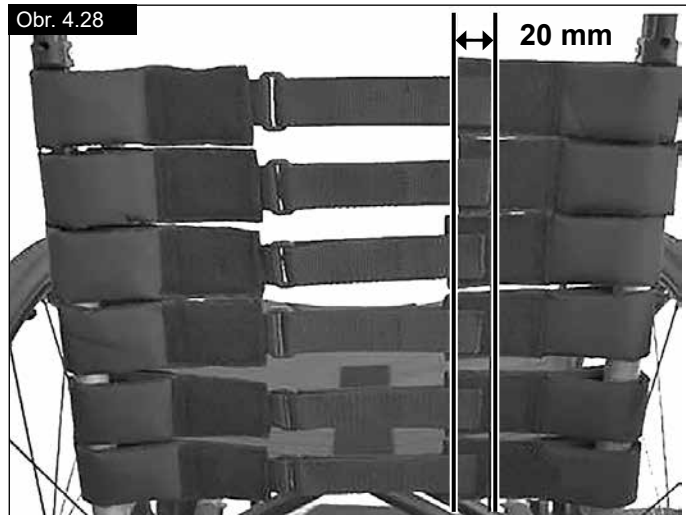

POZOR!

Při skládání zádové opěrky dávejte pozor, abyste si nepřiskřípli prsty.

POZOR!

Uvědomte si, že změna nastavení úhlu nebo čalounění opěradla může vést k převrácení invalidního vozíku. Může být nutné používat kolečka proti převrácení.

LED světla

Volitelná LED světla jsou připevněna ke kloubům rejdových kol pomocí lepicí pásky a šroubu s vnitřním šestihranem. Ovládací skříň (obr. 4.29) je připnuta k lýtkovým popruhům a lze ji odepnout za účelem nabití.

- **Zapnutí světel:** stiskněte tlačítko **A** na horní straně ovládací skříně; dalším stisknutím přepínáte mezi provozními režimy LED světel:

1. Plný výkon
2. Nízký výkon
3. Blikání
4. Vypnuto

Vytažení ovládací skříně z lýtkového popruhu:

Odpojte postranní kabely tak, že opatrně vytáhnete kolíky z konektorů (C). Nyní vytáhnete ovládací skříň nahoru, čímž ji vyjmete z lýtkového popruhu.

Nabití baterie:

Zapojte USB kabel do konektoru (B) na přední straně ovládací skříně. K nabití baterie použijte standardní USB nabíječku nebo USB port počítače.

Typ baterie	Lithium-iontová
Jmenovitá kapacita	2600 mAh
Jmenovité napětí	3,6 V
Doba nabíjení	3 h

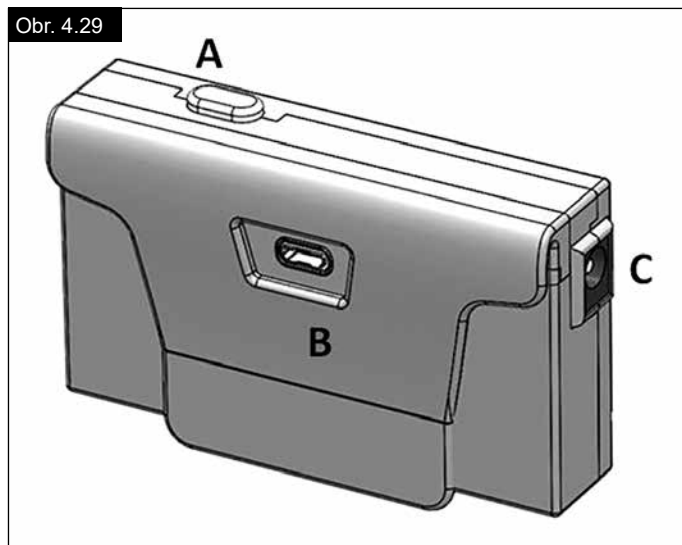

Opěradlo Freestyle

U opěradla Freestyle lze nastavit výšku, hloubku a úhel. Tím dosáhnete maximálního pohodlí a podpory.

Nastavení výšky:

Demontujte čalounění opěradla, abyste získali přístup k seřizovacímu mechanismu. Uvolněte 4 šrouby (1) klíčem velikosti 4 mm a přesuňte skořepinu opěradla nahoru nebo dolů do požadované výšky. Utáhněte šrouby, abyste zajistili nastavenou polohu. Pak znovu namontujte čalounění opěradla.

Jemné nastavení hloubky a výšky

Seřizovací systém opěradla Freestyle umožňuje jemné nastavení hloubky v rozsahu maximálně 25 mm kombinované s jemným nastavením výšky. Uvolněte šrouby (2) klíčem velikosti 8 mm a otočte skořepinu opěradla do požadované polohy. Utáhněte šrouby utahovacím momentem 20 Nm, abyste zajistili nastavení.

Nastavení úhlu

Seřizovací systém opěradla Freestyle umožňuje nastavení úhlu opěradla. Uvolněte šrouby (3) klíčem velikosti 8 mm a otočte skořepinu opěradla do požadované polohy. Utáhněte šrouby utahovacím momentem 20 Nm, abyste zajistili nastavení.

V případě, že jsou požadovány odnímatelné tlačné rukojeti pro doprovod, našroubují se do polohy A.



VAROVÁNÍ!

Vždy se ujistěte, že jsou tlačné rukojeti řádně přišroubované.



VAROVÁNÍ!

Opěradlo Freestyle není schváleno pro použití invalidního vozíku jako sedačky pro přepravu v autě.

Bočnice

Výškově nastavitelné područky na jednom sloupku, (Obr. 4.34 - 4.37).

1. Montáži

a. nasuňte vnější sloupek područky do držáku na rámu invalidního vozíku.

b. područka se automaticky zablokuje na svém místě.

2. Nastavení výšky

a. otočte uvolňovací pákou pro nastavování výšky (2) ke druhé zarážce.

b. posuňte podušku područky nahoru nebo dolů do požadované výšky.

c. vraťte páku do zablokované polohy proti sloupku područky.

d. zatlačte podušku područky (4) tak, aby horní část sloupku područky pevně zapadla na své místo.

3. Demontáž područky

a. vytáhněte páku 3 a zdvihněte celé rameno.

4. Opětovné nasazení područky

a. zasuňte područku zpět do trubky tak, aby zapadla na své místo.

Upevnění držáku područky (Obr. 4.34 - 4.37).

Nastavení umístění držáku područky

Postup dotažení a povolení upnutí vnějšího sloupku područky v držáku:

1. Povolte čtyři nastavovací šrouby držáku (9) po stranách držáku.

2. S područkou v držáku (7) stiskněte držák pro dosažení požadovaného upevnění.

3. Dotáhněte čtyři šrouby (9). (16,3 Nm)

Nastavení polohy

1. Povolte dva upínací šrouby (10) do povolení upnutí.

2. Posuňte držák područky do požadované polohy.

3. Dotáhněte.

Obr. 4.34 - 4.37 Klíč k jednotlivým součástem

1. Vnější sloupek područky	6. Bočnice
2. Výšková uvolňovací páka	7. Držák
3. Uvolňovací páka	8. Svorka
4. Poduška područky	9. Nastavovací šrouby držáku
5. Přepravní tyč	10. Upínací šrouby

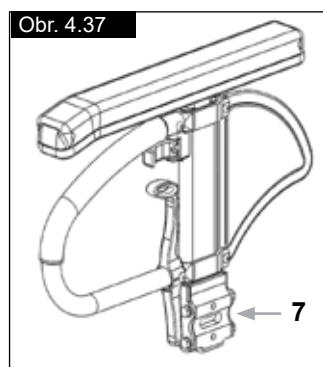
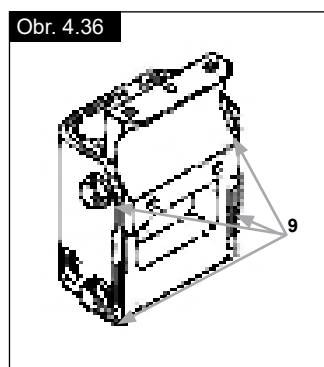
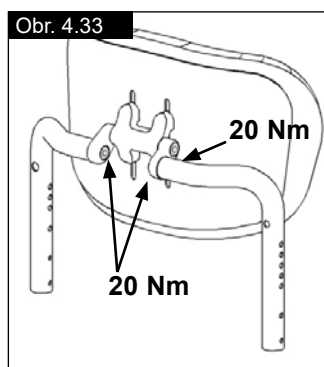
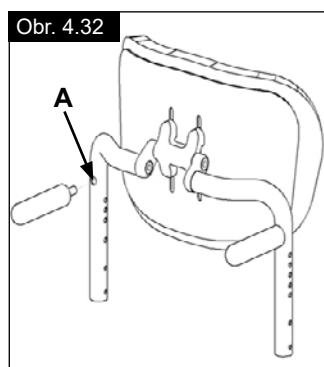
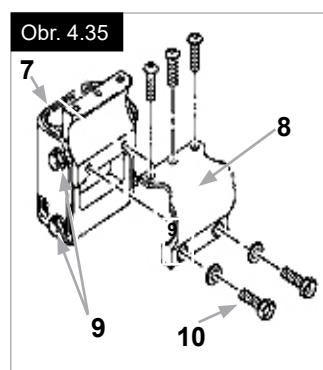
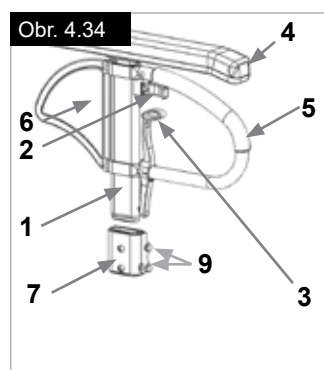
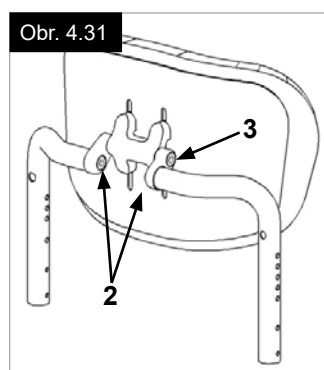
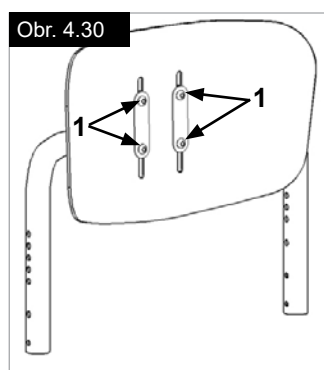

Se středovým uchycením

Instalace: Nasuňte na doraz sloupek područky do trubky na rámu invalidního vozíku

Nastavení výšky:

Nasuňte sloupek područky do trubky.

Nastavte polohu výškově nastavitelné konzoly (1) vyšroubováním šroubu (2) a umístěním do požadované polohy. Šroub opět nasadte a dotáhněte.

Nasuňte sloupek područky opět do trubky, (Obr. 4.37.1).

Poloha područky:

Polohu područky lze nastavit povolením šroubů (3) a následným posunutím područky do požadované polohy. Šrouby opět dotáhněte, (Obr. 4.37.1).

Nastavení trubky k zasunutí područky

Těsnost trubky k zasunutí područky lze nastavit (dotáhnouz/ povolít) pomocí 2 šroubů (1) - (Obr. 4.37.2).

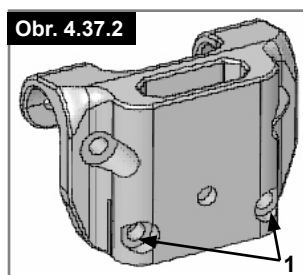
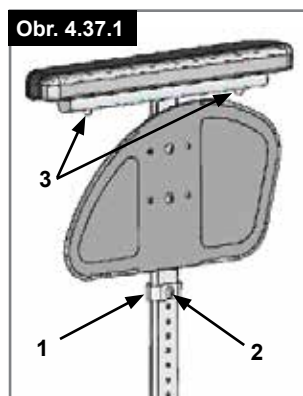

Rukojeť k tlačení

Výškově nastavitelné rukojeti pro tlačení

Tyto rukojeti jsou zajištěny kolíky, které brání jejich nezamýšlenému vyklouznutí. Po otevření rychloupínací páky (1) lze nastavit výšku rukojeti pro tlačení (2) tak, aby vyhovovala Vaším individuálním potřebám. Když pákou pohnete, uslyšíte blokovací mechanismus; nyní můžete nastavit rukojeť pro tlačení do požadované polohy. Matice na napínací páce určuje, jak pevně budou rukojeti pro tlačení upnuté na místě. Pokud je matice po nastavení napínací páky povolena, rukojeť pro tlačení pak bude také příliš volná. Před použitím pohněte rukojetí pro tlačení ze strany na stranu a přesvědčte se, zda je bezpečně upnutá na svém místě. Po nastavení výšky rukojeti vždy upněte napínací páku (1) bezpečně na místo. Pokud není páka bezpečně upnutá, může při stoupání do schodů dojít k úrazu. (Obr. 4.38).

UPOZORNĚNÍ – Pokud nejsou výškově nastavitelné rukojeti pro tlačení správně namontovány, existuje riziko, že se vyvine "vůle" a rukojeti se vychýlí ze správné polohy. Zkontrolujte, zda jsou příslušné šrouby správně dotaženy.

Složení rukojetí k tlačení

Pokud se rukojeti pro tlačení nepoužívají, lze je sklopit dolů stisknutím tlačítka, (2). Když jsou opět potřeba, prostě je sklopte zpět, aby zapadly na svém místě. (Obr. 4.39).

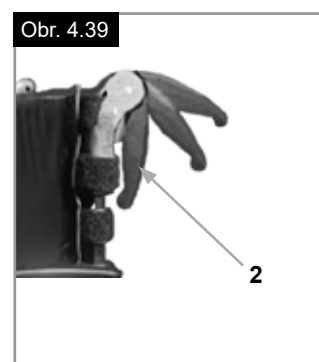
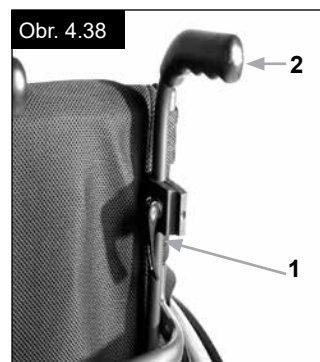

Kolečka proti převrácení

VAROVÁNÍ!

Sunrise Medical doporučuje kolečka proti převrácení pro všechny vozíky. Při montáži koleček proti převrácení používejte krouticí moment 7 Nm.

1. Nasazení koleček proti převrácení do upínacího prvku:

- stiskněte zadní tlačítko trubky proti převrácení na adaptéru trubky proti převrácení tak, aby byly oba uvolňovací kolíky zataženy dovnitř.
- nasadte kolečka proti převrácení (1) do adaptéru pro kolečka proti převrácení.
- otočte kolečka proti převrácení dolů, aby se uvolňovací kolíky zablokovaly v upínacím prvku.
- stejným způsobem nasadte druhé kolečko proti převrácení.

Obr. 4.40

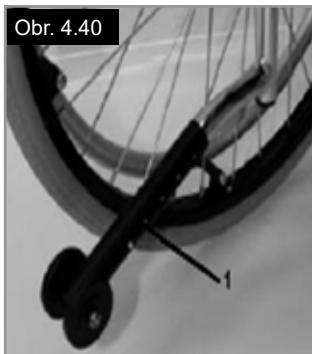

2. Nastavení koleček proti převrácení

Kolečka proti převrácení nastavte výše nebo níže tak, aby bylo dosaženo správné vzdálenosti od země 1–2" (25–50 mm).

Stiskněte uvolňovací tlačítko trubky proti převrácení tak, aby byly oba uvolňovací kolíky zataženy dovnitř. Posuňte vnitřní trubku nahoru nebo dolů tak, aby se kryla s otvory pro nastavení výšky. Uvolněte stisknutí tlačítka. Stejným způsobem nasadte druhé kolečko proti převrácení. Obě kola mají být ve stejné výšce. (Obr. 4.40).

NEBEZPEČÍ!

Společnost Sunrise Medical doporučuje použití koleček proti překlopení: Pokud nejsou namontovány kolečka proti převrácení nebo jsou namontovány nesprávně, existuje riziko převrácení a úrazu.

Aktivní kolečko proti převrácení, vyklopné nahoru

Aktivní nástavec proti převrácení je namontován na levé nebo pravé straně trubky nápravy. Zatlačením nástavce směrem k trubce nápravy může být sklopen dolů a uveden do provozu, (Obr. 4.40.1).

VAROVÁNÍ!

Ujistěte se, že se nástavec proti převrácení zaklesne v konečné poloze. Není-li nástavec proti převrácení zaklesnut, může to vést k vážnému zranění uživatele.

Obr. 4.40.1



Aktivní kolečka proti převrácení, sport

Pro odstranění nástavce proti převrácení pro sport stiskněte knoflík rychloupínacího kolíku a vytáhněte jej. Nyní trubku vytáhněte z držáku, (4.40.2 - 4.40.3).

Obr. 4.40.2



Obr. 4.40.3

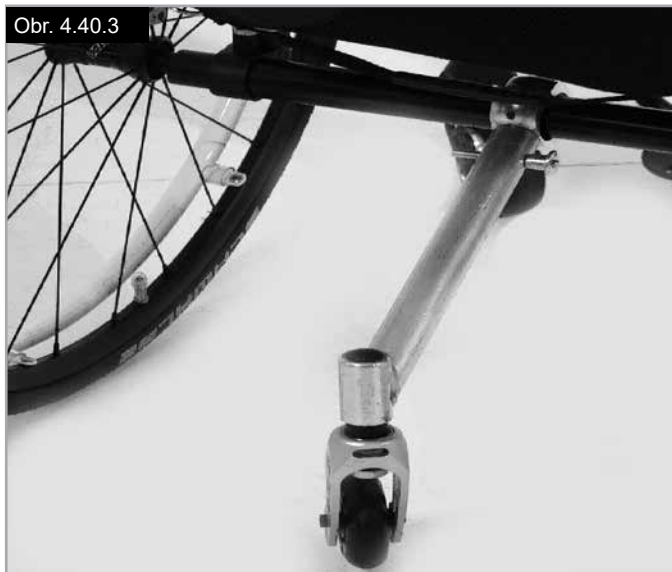

Držák na berle

Držák na berle

Toto zařízení umožňuje přepravovat berle přímo na invalidním vozíku. Je zde poutko se suchým zipem k upevnění berlí nebo jiných pomůcek.

POZOR!

Nikdy se nepokoušejte používat nebo odstraňovat berle nebo jiné pomůcky za jízdy.

Pánevní bezpečnostní pás

⚠ NEBEZPEČÍ!

- Před použitím invalidního vozíku zapněte pás sedadla.
- Pás sedadla je nutno denně
- kontrolovat, zda není zablokován nebo nadměrně opotřebený.
- Před použitím se vždy přesvědčte, zda je bezpečnostní pás správně zajištěn a nastaven. Je-li pás příliš volný, může to způsobit vyklouznutí uživatele a riziko utrpení nebo způsobení vážného zranění.

Pás pro upnutí v klíně se upevní na vozík, jak je znázorněno na obrázcích. Pás sedadla se skládá ze 2 polovin. Jsou upevněny s použitím stávajícího přídržného šroubu opěrky, nasazeného přes očko na pásu. Pás je veden přes zadní stranu bočního panelu. (Obr. 4.41)

Nastavte polohu pásu tak, aby spona byla uprostřed sedadla. (Obr. 4.42)

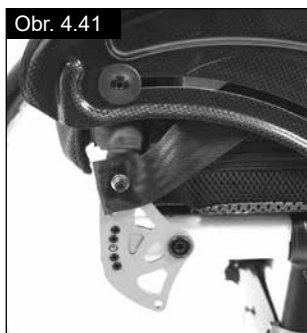

Nastavte pás sedadla podle potřeb uživatele následujícím postupem:

Zkrácení pásu	Prodloužení pásu
<p>Nasuňte volný pás zpět přes zástrčkový díl spony a posuvné nastavovací prvky. Přesvědčte se, že není pás navinutý na zástrčkovém dílu spony.</p>	<p>Pro prodloužení pásu nasuňte volný pás přes posuvné nastavovací prvky a zástrčkový díl spony tak, aby byl pás delší.</p>

Při upevnění zkontrolujte prostor mezi bezpečnostním pásem a uživatelem. Při správném nastavení by nemělo být možné mezi uživatele a pás vsunout nic více, než dlaň naplocho. (Obr. 4.43)

Pás sedadla je nutno upevnit tak, aby seděl pod úhlem 45 stupňů přes pánev uživatele. Při správném nastavení by měl uživatel sedět zpříma a co nehlouběji na sedadle. Pás sedadla by neměl uživateli umožnit sklouznout ze sedadla. (Obr. 4.44)



Postup upevnění spony:
Pevně zatlačte zásuvkový díl spony do zástrčkového dílu spony.

Postup uvolnění pásu:
Stiskněte odkryté strany zástrčkového dílu spony do středu a opatrně vytáhněte ven.

⚠ VAROVÁNÍ!

- V případě jakýchkoli pochyb ve vztahu k používání a obsluze pásu sedadla požádejte o pomoc ošetřujícího zdravotníka, prodejce invalidního vozíku, pečovatele nebo ošetřovatele.
- Pokud chcete dodatečně namontovat bezpečnostní pás, kontaktujte autorizovaného prodejce společnosti Sunrise Medical.
- Pás sedadla je nutno denně kontrolovat, aby bylo zajištěno, že je nastaven správně a není omezen žádnými překážkami a není nadměrně opotřebený.
- Sunrise Medical důrazně nedoporučuje dopravu osob ve vozidle s použitím tohoto pásu sedadla jako zádržného prostředku.



Další rady společnosti Sunrise Medical pro přepravu naleznete v této příručce.

Údržba:

Pravidelně kontrolujte pás pro upnutí v klíně a jeho součásti, zda nejeví známky roztřepení nebo poškození. V případě potřeby jej vyměňte.

⚠ VAROVÁNÍ!

Pás pro upnutí v klíně je třeba nastavit tak, aby vyhovoval koncovému uživateli, jak je podrobně popsáno výše. Sunrise Medical doporučuje pravidelně kontrolovat délku pásu a zda pás správně sedí pro snížení rizika, že koncový uživatel neúmyslně změní nastavení pásu tak, aby byl příliš dlouhý.

5.0 Pneumatiky a montáž

Standardně se vozík dodává s plnými kaučukovými pneumatikami.

U vzduchových pneumatik je nutno vždy zajistit správný tlak vzduchu, jinak by mohlo dojít k negativnímu ovlivnění výkonu invalidního vozíku. Pokud je tlak v pneumatikách příliš nízký, zvyšuje se valivý odpor a k jízdě je pak třeba vynaložit větší sílu. Nízký tlak v pneumatikách má také negativní vliv na schopnost manévrování. Pokud je tlak v pneumatikách příliš vysoký, může pneumatika prasknout. Správný tlak pro příslušnou pneumatiku je vytištěn na povrchu (na boku) pneumatiky.

Pneumatiky lze namontovat stejným postupem jako běžné pláště na jízdní kolo. Před instalací nové duše se musíte vždy přesvědčit, že v základně ráfku a ve vnitřku pneumatiky nejsou cizí tělesa. Po montáži nebo opravě pneumatiky zkontrolujte tlak. Pro Vaši bezpečnost a lehkou jízdu na vozíku má zásadní důležitost, aby byl v pneumatikách správný tlak a aby byly pneumatiky v dobrém stavu.

6.0 Údržba a péče

- Kontrolujte tlak v pneumatikách vždy po 4 týdnech. Zkontrolujte všechny pneumatiky, zda nejsou opotřebované nebo poškozené.
- Kontrolujte brzdy přibližně jedenkrát za 4 týdny a přesvědčte se, že fungují správně a snadno se ovládají.
- Výměna pneumatik se provádí stejně jako u běžného jízdního kola.
- Všechny spoje, které mají zásadní důležitost pro bezpečné používání invalidního vozíku mají samosvorné pojistné matice. Kontrolujte je vždy po třech měsících, aby bylo zajištěno, že jsou všechny šrouby bezpečné (viz kapitolu o krouticím momentu). Pojistné samosvorné matice lze použít pouze jednou a po použití je třeba je vyměnit.
- K čištění ušpiněného invalidního vozíku používejte pouze šetrně působící čisticí prostředky pro domácnost. K čištění čalounění sedadla používejte pouze mýdlo a vodu.
- Používejte pouze originální díly schválené společností Sunrise Medical. Nepoužívejte součásti jiných výrobců, které nebyly schváleny společností Sunrise Medical.
- Pokud se invalidní vozík při používání namočí, po použití jej vysušte.
- Rychloupínací osy je třeba mazat asi jedenkrát za 8 týdnů malým množstvím oleje na šicí stroje. Podle četnosti a typu používání doporučujeme, abyste si nechali invalidní vozík u autorizovaného prodejce prohlédnout vyškoleným personálem vždy jedenkrát za 6 měsíců.
- Pokud chcete invalidní vozík uložit na delší dobu, další opatření nejsou nutná. Zkontrolujte, jestli je invalidní vozík uložený na suchém místě při pokojové teplotě a je chráněn proti slunečnímu záření. Před dalším použitím musí být invalidní vozík zkontrolován autorizovaným prodejcem.

POZOR!

Písek a mořská voda (nebo sůl v zimě) mohou poškodit ložiska předních a zadních kol. Po vystavení působení soli invalidní vozík pečlivě vyčistěte.

Následující součásti lze sejmout a poslat výrobcí / prodejci na opravu:

- Zadní kola
- Područka
- Kolečka proti převrácení

Tyto součásti se dodávají jako náhradní díly. Další informace naleznete v katalogu náhradních dílů.

Hygienická opatření pro použitý vozík:

Dříve než bude invalidní vozík používat jiná osoba než původní majitel, je třeba jej pečlivě připravit. Všechny povrchy, které přicházejí do styku s uživatelem, je nutno ošetřit desinfekčním sprejem.

Musíte k tomu použít desinfekční prostředek ze seznamu DGHM list, např. Antifect Liquid (Schülke & Mayr) pro rychlou desinfekci na bázi alkoholu pro zdravotnické výrobky a prostředky, které je nutno desinfikovat rychle. Věnujte pozornost pokynům výrobce desinfekčního prostředku, který používáte.

Obecně nelze zajistit úplnou desinfekci ve švech. Proto Vám doporučujeme zlikvidovat potah sedadla a zad pro zamezení vzniku mikrobakteriální kontaminace aktivními agens podle § 6 zákona o ochraně proti infekci.

POZOR!

- Nadměrné používání chemických prostředků nebo používání nevhodných prostředků může způsobit korozi nebo znehodnocení použitých materiálů.
- Tělesné tekutiny mohou způsobit korozi nebo znehodnocení použitých materiálů. Dojde-li ke kontaktu vozíku s tělesnými tekutinami, příslušné části vozíku vyčistěte a desinfikujte.

7.0 Likvidace / recyklace materiálů

Pokud Vám byl invalidní vozík dodán bezplatně, je možné, že Vám nepatří. Pokud invalidní vozík již nepotřebujete, při jeho vracení postupujte podle pokynů organizace, která Vám vozík poskytla.

V následující kapitole je popis materiálů použitých na invalidním vozíku z hlediska likvidace nebo recyklace invalidního vozíku a jeho obalu.

Pro likvidaci nebo recyklaci mohou platit zvláštní místní předpisy a je třeba je při povolování likvidace zohlednit. (Mohou zahrnovat čištění a dekontaminaci invalidního vozíku před likvidací).

Hliník: Vidlice koleček, kola, bočnice pro podvozek, rám područky, stupačka, rukojeti pro tlačení

Ocel: Upevňovací body, rychloupínací osa

Plasty: Rukojeti, zátky trubek, kolečka, podnožky, podušky područek a 12" kolo/pneumatika

Obal: Plastové pytle z měkkého polyetylénu, lepenka

Čalounění: Polyesterová tkanina s vrstvou PVC a lehčenou pěnou s protipožární úpravou.

Likvidaci či recyklaci je třeba provádět prostřednictvím autorizovaného zástupce či na autorizovaném místě k likvidaci. Alternativně můžete invalidní vozík vrátit k likvidaci prodejci.

Baterie LED světel: Lithium-iontová baterie (nebezpečný výrobek)

Elektrická a elektronická zařízení nesmí být likvidována společně s běžným domovním odpadem. Předávejte je k ekologické likvidaci na zákonem stanovená místa. Správná ekologická likvidace a třídění použitých zařízení přechází případnému poškození zdraví a životního prostředí. Jde o požadavek opětovného použití a recyklace použitých elektrických a elektronických zařízení.

Podrobné informace o ekologické likvidaci použitého zařízení získáte u místních úřadů, ve firmě pro ekologickou likvidaci, u specializovaného prodejce, u kterého jste zakoupili tento výrobek, nebo na prodejním oddělení.



Li-ion



8.0 Odhalování a řešení problémů

Invalidní vozík táhne na jednu stranu

- Zkontrolujte tlak v pneumatice
- Zkontrolujte, zda se kolo snadno otáčí (ložiska, osa)
- Zkontrolujte úhel kolečka.
- Zkontrolujte, zda mají obě kolečka dobrý kontakt se zemí

Kolečka začnou kolísat

- Zkontrolujte úhel kolečka.
- Zkontrolujte, zda jsou všechny šrouby dotažené a v případě potřeby je dotáhněte (viz kapitolu o kruticím momentu)
- Zkontrolujte, zda mají obě kolečka dobrý kontakt se zemí

Invalidní vozík / trubková konstrukce nezapadne do dosedů sedu

- Vozík je ještě nový, to znamená, že čalounění sedadla nebo zad je ještě velmi tuhé. Časem se to zlepší.

Invalidní vozík se obtížně skládá:

- Nastavitelné čalounění zádové opěrky je příliš tuhé. Příslušným způsobem je povolte.

Invalidní vozík skřípe a rachotí

- Zkontrolujte, zda jsou všechny šrouby dotažené a v případě potřeby je dotáhněte (viz kapitolu o kruticím momentu)
- Naneste malé množství mazacího tuku na místa, kde přicházejí vzájemně do styku pohyblivé součásti

Invalidní vozík se začne třepat

- Zkontrolujte úhel nastavení koleček
- Zkontrolujte tlak v pneumatice
- Zkontrolujte, nejsou zadní kola rozdílně nastavená

9.0 Přeprava

⚠ NEBEZPEČÍ!

Při nerespektování tohoto pokynu existuje riziko závažného zranění nebo smrti!

Přeprava invalidního vozíku v autě:

Vozík, který je v motorovém vozidle zajištěn, neposkytuje stejnou úroveň bezpečnosti a zabezpečení jako systém sedadla ve vozidle. Doporučujeme, aby uživatel seděl na sedadle vozidla. Bylo však zjištěno, že není pro uživatele být takto přepravován vždy praktické a za těchto okolností, kdy musí být uživatel přepravován na invalidním vozíku, je nutno dodržet následující pokyny:

⚠ NEBEZPEČÍ!

- Zkontrolujte, zda váš vozík obstál v crash testu (viz typový štítek nebo konzolu crashtestu na zadní straně vozíku (Obr. 1))
- Zkontrolujte, zda je vozidlo vhodně vybavené pro přepravu cestujících v invalidním vozíku a zajistěte, aby způsob přístupu/vystupování byl vhodný pro váš typ invalidního vozíku. Vozidlo by mělo mít sílu podlahy, která snese kombinovanou hmotnost uživatele, invalidního vozíku a příslušenství.
- Okolo invalidního vozíku musí být dostatečný prostor umožňující volný přístup pro připevnění, dotažení a uvolnění upevňovacích pásů invalidního vozíku a bezpečnostních pásů pro jeho uživatele.
- Vozík, v němž sedí uživatel, musí být umístěn v poloze pohledu ve směru jízdy a zajištěn kurtážními pásy pro upevnění vozíku a uživatel na vozíku musí mít zapnutý bezpečnostní pás (pásy pro upevnění vozíku WTORS splňující požadavky normy ISO 10542 nebo SAE J2249) v souladu s pokyny výrobce WTORS.
- Používání vozíku ve vozidle v jiných polohách, např. přeprava v poloze s pohledem na stranu, nebylo testováno a nesmí se provádět za žádných okolností (Obr. A).
- Invalidní vozík je třeba zajistit systémem upevňovacích pásek splňujícím požadavky normy ISO 10542 nebo SAE J2249 s nenastavitelnými předními pásy a nastavitelnými zadními pásy, na nichž jsou obvykle použity karabiny/háčky a spony. Tyto upevňovací pásy obvykle zahrnují 4 jednotlivé pásy upevněné ve všech rozích k invalidnímu vozíku.

- Upevňovací pásy je třeba nasadit na hlavní rám invalidního vozíku, jak je znázorněno na schématu na následující stránce a ne na doplňky nebo příslušenství, jako například okolo paprsků kol, brzd nebo opěrek nohou.
- Upevňovací pásy je třeba připevnit co nejbližší pod úhlem 45 stupňů a bezpečně dotáhnout podle pokynů výrobce.
- Úpravy nebo náhrady na zajišťovacích bodech vozíku, na konstrukci a rámu nebo jejich částech se nesmí provádět bez konzultace s výrobcem. Pokud tak neučiníte, nelze invalidní vozík Sunrise Medical přepravovat ve vozidle.
- Je nutno použít bezpečnostní pásy pro pánevní oblast i bezpečnostní pásy pro horní část trupu k zafixování uživatele na invalidním vozíku, aby se omezila možnost nárazu hlavou nebo hrudníkem do součástí vozidla a závažné riziko úrazu uživatele a ostatních cestujících ve vozidle. (Obr. B) Bezpečnostní pás pro horní část trupu je třeba namontovat na sloupek "B" ve vozidle. Pokud tak neučiníte, zvyšuje se riziko závažného zranění uživatele v břišní oblasti.
- Po celou dobu přepravy musí být na vozíku nasazen a nastaven do vhodné polohy zádržný prvek pro hlavu (viz štítek na opěrce hlavy).
- Fixační opory (fixační pásy a pásy) by neměly být použity nebo by se na ně nemělo spoléhat jako na bezpečnostní pomůcku v jedoucím vozidle, pokud není výslovně deklarováno, že splňují požadavky normy ISO 7176-19:2001 nebo SAE J2249.
- Bezpečnost uživatele při přepravě závisí na péči osoby, která provádí zajištění upevňovacích pásů a je třeba, a tato osoba má být příslušně instruována/vyškolena v jejich používání.
- Kdykoli je to možné, odstraňte z vozíku a bezpečně uložte veškerá přídavná zařízení, například:
 - berle, volné polštáře a stolky.
- Nastavování/zdvihání stupačky nepoužívejte ve zvýšené poloze a když je invalidní vozík a uživatel přepravován a invalidní vozík je upevněn pomocí upevňovacích prvků pro přepravu vozidla a bezpečnostních pásů pro jeho uživatele.
- Nakloněné opěrky zad je třeba vrátit do svislé polohy.
- Ruční brzdy musí být pevně zabrzděny.
- Upevňovací prvky je třeba namontovat na sloupek "B" vozidla a měly by být odděleny od těla komponentami invalidního vozíku, jako je područka nebo kola.

Obr. A

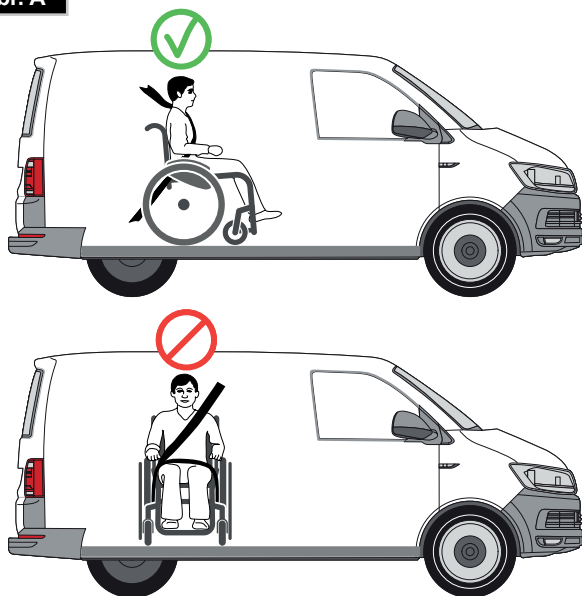

Obr. B

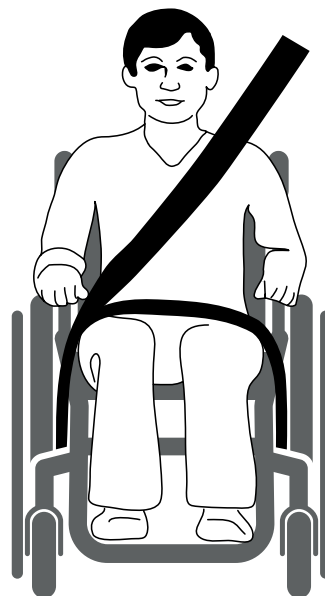

Pokyny pro použití zádržného systému ve vozidle:

1. Bezpečnostní pás pro pánevní oblast musí být umístěn dole napříč pánví tak, aby pokud možno svíral úhel 30 až 75 stupňů s horizontální rovinou.

Strmější (větší) úhel v rámci doporučené oblasti je žádoucí, tzn. velikost úhlu blíže k 75°, avšak nikdy větší. (Obr. C)

2. Bezpečnostní pás pro zadržení horní části trupu musí být nasazen přes rameno a napříč hrudníkem, jak je znázorněno na obrázku d a e.

Bezpečnostní pásy je nutno nastavit co nejtěsněji tak, aby se uživatel ještě cítil komfortně.

Bezpečnostní pás nesmí být při použití překroucený.

Bezpečnostní pás pro horní část trupu musí dolehnout přes ramena a napříč rameny jak je znázorněno na obrázcích d a e.

3. Body připojení k vozíku jsou na vnitřní straně rámu vpředu, bezprostředně nad kolečkem a na zadní straně rámu. Pásky jsou umístěny okolo bočních rámu na průsečíku vodorovných a svislých trubek rámu. (Viz Obr. G-H-I)

4. Symbol připoutání (Obr. F) na rámu invalidního vozíku označuje polohu upevňovacích pásek invalidního vozíku. Po nasazení předních pásek pro zajištění invalidního vozíku se pásy dotáhnou.

HMOTNOST UŽIVATELE NIŽŠÍ NEŽ 22 kg

Je-li přepravovaným uživatelem dítě, s hmotností nižší než 22 kg a dotyčné vozidlo má méně než osm (8) sedících pasažérů, je doporučeno, aby byli přepravováni v dětském zádržném systému (CRS) odpovídajícím předpisu 44 Evropské hospodářské komise Organizace spojených národů (UNECE).

Tento typ zádržného systému je pro cestující mnohem účinnější, než klasický třibodový zádržný systém cestujících a součástí některých CRS systémů jsou také doplňkové posturální podpory, pomáhající udržovat pozici dítěte při usazení.

Rodiče nebo ošetřovatelé mohou v některých případech zvážit možnost, že dítě během převozu setrvá v invalidním vozíku, a to vzhledem k úrovni kontroly pozice těla a pohodlí, které při usazení v invalidním vozíku má.

Za takových okolností doporučujeme, aby Váš doprovod a příslušné kompetentní osoby provedli zhodnocení rizika.

Umístěte na vozík vázací zádržné prvky invalidního vozíku:

1. Umístění předního a zadního štítku pro vázací prvky (Obr. G - H).
2. Umístění předního (Obr. I) a zadního (Obr. J) vázacího zádržného prvku vozíku a štítku pro vázací prvek.
3. Boční pohled na vázací prvky, (Obr. K).

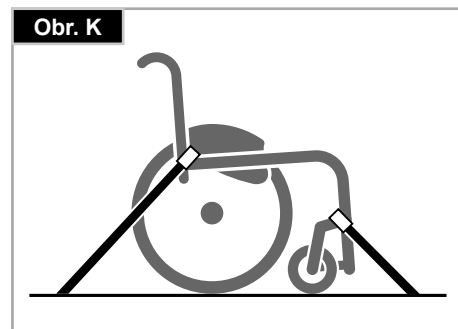
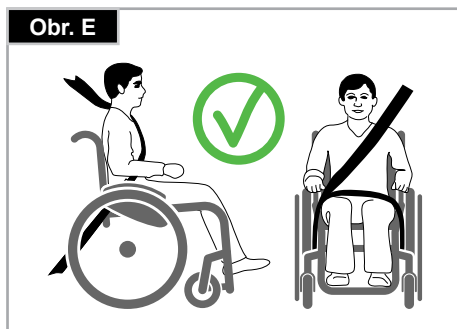
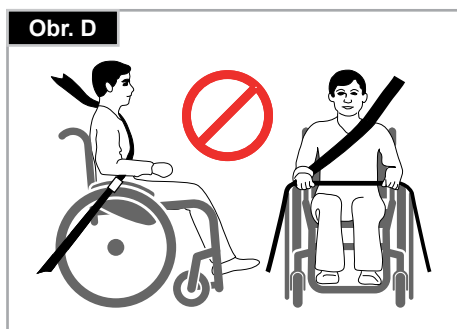
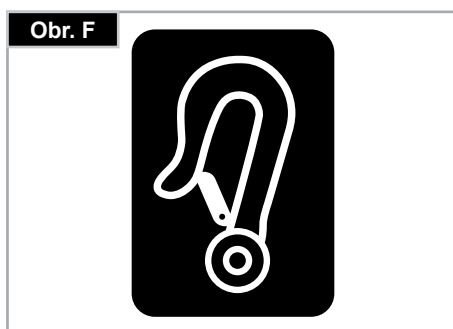
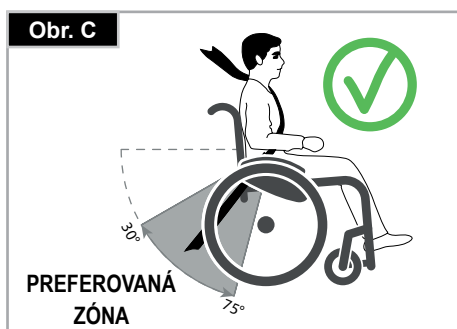

10.0 Typový štítek

Typový štítek

Typový štítek je umístěn na trubkové konstrukci nebo na příčné trubce rámu a rovněž v uživatelské příručce. # Na typovém štítku je vyznačen přesný název modelu a další technické specifikace. Při objednávání náhradních dílů a reklamaci vždy uvádějte následující údaje:

- Výrobní číslo
- Číslo objednávky
- Měsíc/rok



	SUNRISE MEDICAL		Sunrise Medical GmbH Kahlbachring 2-4 D-69254 Malsch / Germany		2021-05-03
TYPE:		Rollstuhl	SN	203211733451915	
Nitrum		ISO 7176-19:2008			
125 kg		max 10°	420 mm	460 mm	

	SUNRISE MEDICAL		Sunrise Medical GmbH Kahlbachring 2-4 D-69254 Malsch / Germany		2021-05-03
TYPE:		Rollstuhl	SN	203211733451912	
Nitrum Hybrid		ISO 7176-19:2008			
140 kg		max 10°	420 mm	440 mm	

Nitrum / Nitrum Hybrid	Název výrobku/SKU číslo.
	Maximální bezpečný sklon s nastavcem proti převrácení závisí na nastavení invalidního vozíku, poloze těla a fyzických schopnostech uživatele
	Šířka sedadla.
	Hloubka (maximum).
	Maximální zatížení.
	CE značka
	Uživatelská příručka.
	XXXX-XX-XX Datum výroby.
	Výrobní číslo.
	Tento symbol znamená zdravotnický prostředek.
	Adresa výrobního místa.
	S úspěchem podroben crash testu podle: ISO 7176-19:2008.

11.0 Záruka

TATO ZÁRUKA NIKTERAK NEOMEZUJE VAŠE ZÁKONNÁ PRÁVA.

Sunrise Medical* poskytuje svým zákazníkům záruku, jak je uvedena v záručních podmínkách na invalidní vozíky, která pokrývá následující.

Záruční podmínky:

- Jestliže je nezbytné některé součásti invalidního vozíku opravit nebo vyměnit z důvodu vady výrobního postupu a/ nebo vady materiálu během 24 měsíců nebo se vyskytne vada rámu a křížové vzpěry během 5 let po dodání zákazníkovi, bude dotčená část nebo dotčené části zdarma opraveny nebo vyměněny. Záruka se vztahuje pouze na výrobní vady.
- Při uplatňování záruky kontaktujte dodavatele vašeho invalidního vozíku, např. autorizovaného prodejce společnosti Sunrise Medical Approved nebo poskytovatele zdravotní péče, a uveďte podrobné informace o povaze potíží. Jestliže bude zákazník invalidní vozík používat mimo oblast působnosti poskytovatele služeb zákaznického servisu Sunrise Medical, opravy nebo výměny budou provedeny jiným poskytovatelem, jenž bude určen výrobcem. Invalidní vozík musí být opraven poskytovatelem služeb zákaznického servisu určeným společností Sunrise Medical (obchodní zástupce).
- Na části, které byly opraveny nebo vyměněny v rámci rozsahu záruky, poskytujeme záruku v souladu s podmínkami této záruky pro zbývající období záruky invalidního vozíku v souladu s bodem 1).
- Na originální náhradní díly, nainstalované na náklady zákazníka, se poskytuje záruka v délce trvání 12 měsíců (od montáže), v souladu s těmito záručními podmínkami.
- Nárok na tuto záruku nevzniká, jestliže je oprava nebo výměna invalidního vozíku nebo jeho části vyžadována z následujících důvodů:
 - Normální opotřebení, které zahrnuje baterie, opěrky rukou, čalounění, pneumatiky, brzdové segmenty atd.
 - Výrobek, který byl přetěžován. Maximální hmotnost uživatele je uvedena na výrobním štítku.
 - Jedná se o výrobek nebo díl, jehož údržba nebo servis nebyli prováděny v souladu s doporučeními výrobce, uvedenými v příručce uživatele nebo v servisní příručce.
 - Bylo použito příslušenství, které není specifikováno jako originální příslušenství.
 - Došlo k poškození invalidního vozíku nebo jeho součástí v důsledku zanedbání, nehody nebo nesprávného používání.
 - U invalidního vozíku nebo jeho části byly provedeny změny/úpravy, které se liší od požadavků výrobce.
 - Opravy byly provedeny před tím, než byl o okolnostech informován zákaznický servis společnosti Sunrise Medical.
- Tato záruka podléhá zákonům země, ve které byl výrobek od společnosti Sunrise Medical* zakoupen.

* To znamená, provozovnu společnosti Sunrise Medical, ve které byl výrobek zakoupen.

12.0 Technické údaje

Celková šířka:

Se standardními koly o velikosti 25", včetně obruče se sklonem 6°: ŠS + 300 mm

Celková délka: 930 mm s hloubkou sedadla 500

Celková výška: 950 mm s výškou opěradla 450

Hmotnost v kg: od 6,5 kg

Maximální zatížení:

Nitrum 125 kg (140 kg s volitelným hybridním rámem).

Výšky sedadla:

Volba rámu, vidlic a koleček i velikost zadních kol (24", 25") určuje výšky, kterých lze dosáhnout.

Norm		Min.	Max.	Norm		Min.	Max.
	Celková délka se stupačkou	770 mm	930 mm		Úhel sedu	0°	16°
	Celková šířka	490 mm	860 mm		Účinná hloubka sedu	340 mm	500 mm
	Délka ve složeném stavu	není k dispozici	není k dispozici		Účinná šířka sedadla	320 mm	500 mm
	Šířka ve složeném stavu	není k dispozici	není k dispozici		Výška povrchu sedadla na předním okraji	430 mm	570 mm
	Výška ve složeném stavu	není k dispozici	není k dispozici		Úhel zádové opěrky	59°	105°
	Celková hmotnost	6,5 kg	13,0 kg		Výška opěradla	250 mm	450 mm
	Sklon pro použití zajištění kol	0°	7°		Poloměr otáčení		700 mm
	Hmotnost nejtěžší součásti	-	2,1 kg pro zadní kolo 24" *		Vzdálenost od stupátka k sedadlu	220 mm	520 mm
	Statická stabilita - na svahu dolů	10°	10°		Úhel noha - sedadlo	88°	100°
	Statická stabilita při jízdě do svahu s kolečky proti převrácení	10°	10°		Vzdálenost od područky k sedadlu	není k dispozici	není k dispozici
	Statická stabilita - boční	10°	10°		Přední umístění konstrukce područky	není k dispozici	není k dispozici
	Dynamická stabilita - spotřeba energie při stoupání	není k dispozici	není k dispozici		Průměr obručí	540 mm	567 mm
	Překonávání překážek	není k dispozici	není k dispozici		Vodorovné umístění osy	+ 104 mm	+ 20 mm

*Standardní kola s nerezovými ocelovými obručemi

Invalidní vozík splňuje následující normy:

a) Požadavky a testy na statickou pevnost, odolnost proti nárazu a únavovou pevnost (ISO 7176-8)	Ano.
b) Požadavky na řídicí systémy elektrických invalidních vozíků a testy (ISO 7176-14)	neuplatňuje se
c) Testy pro prostředí v souladu s ISO 7176-9	neuplatňuje se
d) Ohnivzdornost čalouněných součástí v souladu s ISO 7176-16 (EN 1021-1/2)	Ano.

Kolečko	Vidlice	Typ rámu	Výška přední strany sedadla v mm	Výška zadní strany sedadla v mm
3" (76,2 mm)	98 mm x 32 mm	Nízký	430	430 - 300
			440	440 - 310
			450	450 - 320
		vyb	470	470 - 340
			480	480 - 350
			490	490 - 360
	111 mm x 32 mm	Nízký	440	440 - 310
			450	450 - 320
			460	460 - 330
		vyb	480	480 - 350
			490	490 - 360
			500	500 - 370
4" (101,6 mm)	98 mm x 32 mm	Nízký	440	440 - 310
			450	450 - 320
			460	460 - 330
		vyb	480	480 - 350
			490	490 - 360
			500	500 - 370
	111 mm x 32 mm	Nízký	450	450 - 320
			460	460 - 330
			470	470 - 340
		vyb	490	490 - 360
			500	500 - 370
			510	510 - 380
	111 mm x 45 mm	Nízký	450	450 - 320
			460	460 - 330
			470	470 - 340
		vyb	490	490 - 360
			500	500 - 370
			510	510 - 380
	123 mm x 45 mm	Nízký	450	450 - 320
			460	460 - 330
			470	470 - 340
			480	480 - 350
		vyb	490	490 - 360
			500	500 - 370
510			510 - 380	
520			520 - 370	

Kolečko	Vidlice	Typ rámu	Výška přední strany sedadla v mm	Výška zadní strany sedadla v mm
5" (127 mm)	98 mm x 32 mm	Nízký	460	460 - 330
			470	470 - 340
		vyb	500	500 - 370
			510	510 - 380
	111 mm x 32 mm	Nízký	460	460 - 330
			470	470 - 340
			480	480 - 350
		vyb	500	500 - 370
			510	510 - 380
			520	520 - 390
	111 mm x 45 mm	Nízký	470	470 - 340
			480	480 - 350
		vyb	510	510 - 380
			520	520 - 390
	123 mm x 45 mm	Nízký	470	470 - 340
			480	480 - 350
			490	490 - 360
			500	500 - 370
vyb		510	510 - 380	
		520	520 - 390	
		530	530 - 400	
		540	540 - 410	
6" (152,4 mm)	123 mm x 45 mm	Nízký	500	500 - 370
			510	510 - 380
		vyb	540	540 - 410
			550	550 - 420

13.0 Krouticí moment

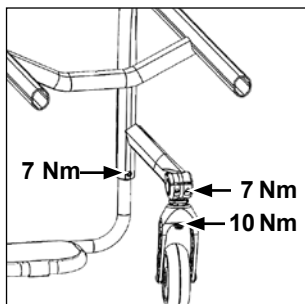
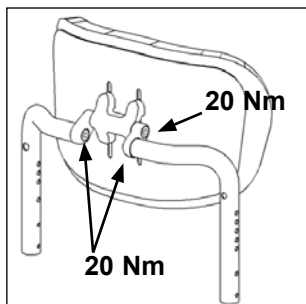
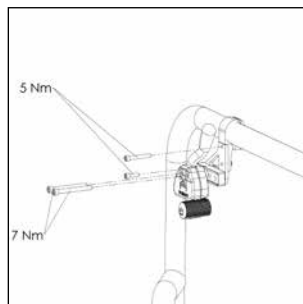
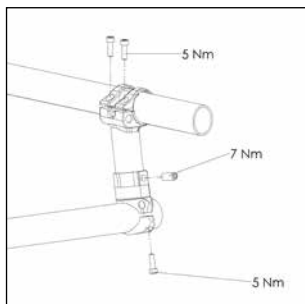
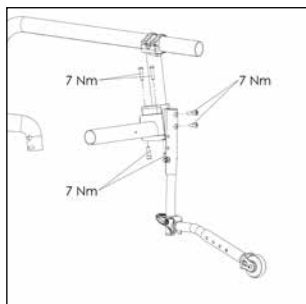

Krouticí moment.





UPOZORNĚNÍ: Všude, kde je specifikováno nastavení krouticího momentu, je silně doporučeno, aby byl použit měřič krouticího momentu (není součástí balení), aby bylo ověřeno dosažení správné specifikace krouticího momentu. Není-li uvedeno jinak, je standardní krouticí moment pro šrouby M6 7 Nm.

POZOR: Některé ze šroubů použité výrobcem jsou ošetřené lepidlem na závity (modrý bod na závitě) a mohou být demontovány a namontovány nejvýše třikrát, pak musí být vyměněny za nové a ošetřeny lepidlem na závity znovu. Případně můžete na závit šroubů nanést Loctite™ 243 a šrouby znovu namontovat.

Obsah	
Obsah	31
Definitions	31
Predhovor	32
Použitie	32
Oblasti použitia.	32
1.0 Všeobecné bezpečnostné poznámky a obmedzenia pri jazde	33
2.0 Manipulácia	35
3.0 Preprava invalidného vozíka	35
4.0 Možnosti	35
Pätky na preklopenie	35
Brzdy	35
Systém odpruženia hnacích kolies	37
Nastavenie ručnej bicyklovej osky	38
Nastavenie ťažiska modelu Nitrum	39
Nastavenie ťažiska modelu Nitrum Hybrid	39
Nastavenie stupátka	40
Sedadlo	40
Predné kolieska	41
Rozchod kolies	42
Opierka chrbta	42
Bočnice	45
Rúčky na tlačenie vozíka	46
Kolieska proti preklopeniu	47
Držiak na barlu	47
Bezpečnostný pás panvy	48
5.0 Kolesá a montáž	49
6.0 Údržba a ošetrovanie	49
7.0 Likvidácia/Recyklácia materiálov	50
8.0 Odstránenie závad	50
9.0 Preprava	51
10.0 Štítok výrobcu	53
11.0 Záruka	53
12.0 Technické údaje	54
13.0 Krútiaci moment	57

POZNÁMKA:

Invalidné vozíky zobrazené a popísané v tomto návode nemusia byť v každej podrobnosti totožné s vaším modelom. Napriek tomu všetky pokyny sú celkom relevantné, bez ohľadu na rozdiely v detailoch. Výrobca si vyhradzuje právo bez upozornenia upravovať všetky hmotnosti, miery alebo iné technické údaje zobrazené v tejto príručke. Všetky čísla, miery a kapacity zobrazené v tejto príručke sú približné a nepredstavujú špecifikácie.

Definitions	
Definície slov používaných v tejto príručke	
Slovo	Definícia
 NEBEZPEČENSTVO!	V prípade, ak nebudete postupovať podľa týchto rád, nastáva riziko vážneho zranenia alebo smrti!
 UPOZORNENIE!	Upozornenie používateľa o riziku zranenia, pokiaľ sa nedodržiava odporúčenie
 POZOR!	Rada pre používateľa, že môže dôjsť k poškodeniu zariadenia, ak nebudete postupovať podľa pokynov.
POZNÁMKA:	Všeobecné odporúčenie alebo osvedčená metóda
	Odkázanie na Dodatočné dokumenty

POZNÁMKA:

Do priestoru nižšie si prosím zaznamenajte adresu a telefónne číslo miestneho autorizovaného predajcu.

V prípade poruchy ho kontaktujte a snažte sa uviesť všetky podstatné detaily, aby vám mohol rýchlo pomôcť.

Podpis a pečiatka predajcu

Predhovor

Milý zákazník,

Teší nás, že ste sa rozhodli pre náš kvalitný výrobok SUNRISE MEDICAL.

Tento návod na použitie vám poskytne viacero tipov a nápadov, aby sa vám invalidný vozík stal dôverným a spoľahlivým partnerom.

Pre Sunrise Medical je veľmi dôležité mať dobrý vzťah s našimi zákazníkmi. Chceme vás oboznámiť s aktuálnym a najnovším vývojom našej spoločnosti. Čo znamená byť nápomocný našim zákazníkom: rýchle služby, minimálne papierovanie a práca, ktorá spočíva v úzkej spolupráci so zákazníkmi. Ak potrebujete súčiastky na výmenu, alebo doplnky, prípadne ak máte otázky ohľadne vášho invalidného vozíka – sme tu pre vás.

Želáme si, aby ste boli s našimi výrobkami a službami spokojný. My v Sunrise Medical neustále pracujeme na ďalšom vylepšovaní našich výrobkov. A preto môžu nastať zmeny v našej palete výrobkov vzhľadom na formu, technológiu a výbavu. Z toho vyplýva, že žiadne sťažnosti nemôžu byť vyvolené z údajov alebo z obrázkov, ktoré sa nachádzajú v tejto príručke.

Riadiaci systém spoločnosti SUNRISE MEDICAL je certifikovaný normami EN ISO 13485 a ISO 14001.

 **Spoločnosť SUNRISE MEDICAL z pozície výrobcu vyhlasuje, že odľahčené invalidné vozíky sú v súlade s nariadením o zdravotníckych pomôckach (2017/745).**

POZNÁMKA:

Všeobecné odporúčania pre používateľov.

Nedodržanie týchto pokynov môže mať za následok fyzické zranenie, poškodenie výrobku alebo poškodenie životného prostredia!

Informácia pre používateľa alebo pacienta: Používateľ alebo pacient má nahlásiť akýkoľvek závažný incident týkajúci sa tejto zdravotníckej pomôcky výrobcovi a takisto kompetentnému orgánu v príslušnom členskom štáte.

Špeciálne úpravy B4Me

Spoločnosť Sunrise Medical dôrazne odporúča, aby si používatelia ešte pred prvým použitím vozíka dôkladne prečítali všetky informácie pre používateľa dodané s vozíkom B4Me a porozumeli im, aby bolo zaručené správne používanie a funkčnosť vozíka B4Me podľa odporúčaní výrobcu.

Spoločnosť Sunrise Medical používateľom zároveň odporúča, aby informácie pre používateľa po prečítaní nevyhodili, ale aby ich odložili pre budúce použitie.

Kombinácie s inými zdravotníckymi pomôckami

Túto zdravotnícku pomôcku je možné kombinovať s jednou alebo viacerými zdravotníckymi pomôckami alebo inými výrobkami. Informácie o tom, ktoré kombinácie sú možné, nájdete na internetovej stránke www.sunrisemedical.eu. Všetky uvedené kombinácie boli testované a spĺňajú všeobecné požiadavky na bezpečnosť a výkon v súlade s oddielom 14.1 nariadenia 2017/745 o zdravotníckych pomôckach.

Usmernenia týkajúce sa príslušných kombinácií, napríklad spôsob montáže, nájdete na internetovej stránke www.sunrisemedical.eu.

Ak máte otázky ohľadne použitia, údržby, alebo bezpečnosti vášho invalidného vozíka, kontaktujte prosím vášho miestneho SUNRISE MEDICAL autorizovaného predajcu.

V prípade, že vo vašej oblasti nie je žiadny autorizovaný predajca alebo máte nejaké otázky o bezpečnosti produktu a vrátení produktu, kontaktujte spoločnosť Sunrise Medical buď písomne, alebo telefonicky, prípadne si zistíte informácie na webovej stránke www.sunrisemedical.eu.



DÔLEŽITÉ:

NEPOUŽÍVAJTE TENTO INVALIDNÝ VOZÍK SKÔR AKO SI PREČÍTATE TENTO MANUÁL A KÝM HO NEPOCHOPÍTE.

Sunrise Medical GmbH
Kahlbachring 2-4
69254 Malsch/Heidelberg
Deutschland
Tel.: +49 (0) 7253/980-0
Fax: +49 (0) 7253/980-222
kundenservice@sunrisemedical.de
www.SunriseMedical.eu

Použitie

Invalidné vozíky sú určené výlučne pre deti a dospelých, ktorí nedokážu chodiť alebo majú obmedzenú mobilitu, na vlastné použitie, na pohyb vlastným posúvaním alebo tlačením inou osobou (asistentom) v domácnosti aj vonku.

Maximálna povolená váha (zahŕňa váhu používateľa a pomôcok namontovaných na invalidný vozík) je uvedená na štítku so sériovým číslom, ktorý je prilepený na konzole osky pod sedadlom.

Záruka sa vzťahuje iba v prípade, ak sa výrobok používa na základe stanovených podmienok a používa sa na určený účel. Životnosť vozíka je 5 rokov. Prosím NEPOUŽÍVAJTE ani nepripájajte na invalidný vozík žiadne komponenty 3. strán, jedine ak sú oficiálne odsúhlasené spoločnosťou Sunrise Medical.

Oblasti použitia.

Indikácie

Rozsah variant namontovania tak ako štandardný dizajn znamenajú, že môže byť použitý osobami, ktoré nemôžu chodiť, alebo majú obmedzený pohyb kvôli:

- Ochrnutie
- Strata končatiny (amputácia nohy)
- Defekt končatiny/deformácii končatiny
- Kĺbová kontraktúra/zranenie kĺbov
- Ochorenia, akými sú napríklad nedostatočnosť srdcovej činnosti a obehu, narušenie rovnováhy alebo kachexia, formy neurologických porúch, svalová dystrofia, hemiplégia, ako aj v prípade starších ľudí, ktorí v hornej časti tela stále disponujú požadovanou silou.

Kontraindikácie

Vozík pre hendikepované osoby by sa nemal bez dohľadu ďalšej osoby používať v nasledujúcich prípadoch:

- Porucha vnímania
- Nerovnováha
- Strata obidvoch horných končatín (ak nie je zaistená asistancia ošetrovateľa)
- Kontraktúra alebo poškodenie kĺbov obidvoch horných končatín
- Nemožnosť sedenia

Pri úvahe o poskytnutí vozíka si prosím uvedomte veľkosť tela, váhu, fyzický a psychologický stav, vek osoby, životné podmienky a okolie.

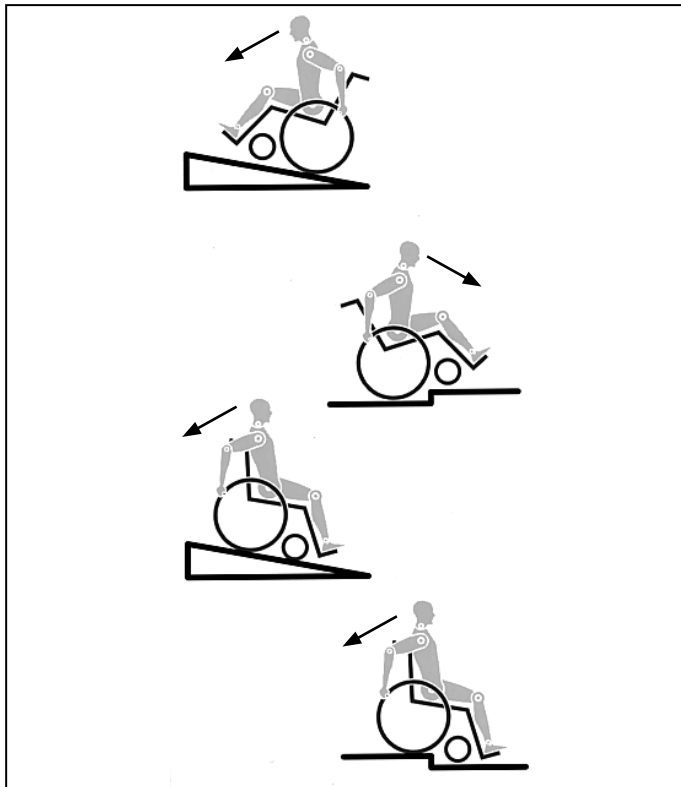

Inžinierstvo spolu s výrobou tohto invalidného vozíka boli navrhnuté tak, aby poskytovali maximálnu bezpečnosť. Medzinárodné bezpečnostné štandardy, ktoré sú momentálne ustanovené boli dodržané alebo pri niektorých častiach aj prekročené. Aj napriek tomu, pri nesprávnom použití invalidného vozíka sa užívatelia môžu vystaviť nebezpečenstvu. Pre vašu bezpečnosť konajte podľa nasledujúcich pravidiel. Neautorizované zmeny a nastavenia zvyšujú riziko úrazu. Ako užívateľ invalidného vozíka ste súčasťou dennej premávky na uliciach alebo na chodníkoch, tak ako ktokoľvek iný. Chceli by sme vám preto pripomenúť, že z tohto dôvodu sa musíte riadiť všetkými cestnými zákonmi.

Počas vašej prvej jazdy v invalidnom vozíku buďte opatrný. Oboznámte sa s vaším invalidným vozíkom. Pred každým použitím by ste mali skontrolovať nasledujúce:

- Rýchlopínáciu osku na zadných kolesách
- Suché zipsy na sedadlách a opierke chrbta
- Pneumatiky, tlak v pneumatikách a brzdy kolies.

Predtým ako zmeníte akékoľvek nastavenia na invalidnom vozíku, je dôležité, aby ste si prečítali príslušnú časť príručky pre používateľa.

Je možné, že otvory v povrchu vozovky a nerovný povrch môžu spôsobiť prevrátenie invalidného vozíka, hlavne ak sa jedná o jazdu nahor, alebo nadol. Pri jazde vpred cez schod alebo do kopca musí byť trup naklonený dopredu.

NEBEZPEČENSTVO!

- NIKDY neprekračujte maximálne zaťaženie 125 kg (140 kg s možnosťou „hybridného rámu“, 100 kg s nápravou ručného bicykla) týkajúce sa vodiča a všetkých predmetov nesených na invalidnom vozíku. Konzultujte prosím informácie o váhe pre možnosti s ľahšou váhou, ktoré sú uvedené osobitne. Ak maximálnu váhu presiahnete, môžete poškodiť vozík, alebo môžete spadnúť, alebo sa prevrátiť, stratiť kontrolu a používateľovi, alebo iným osobám môžete spôsobiť vážne zranenia.
- V tme majte prosím oblečené svetlé alebo svietiace oblečenie, aby vás bolo lepšie vidno. Uistite sa, že reflektory na stranách a vzadu sú jasne viditeľné. Taktiež navrhujeme, aby ste namontovali svetlo.
- Aby ste sa vyhlí prevráteniam a nebezpečným situáciám, mali by ste najprv trénovať použitie vášho nového vozíka na rovnom povrchu pri dobrej viditeľnosti.

- Pri nastupovaní a vystupovaní z invalidného vozíka nepoužívajte stupačky. Tie by mali byť pred nástupom a výstupom sklopené nahor a mali by byť čo najviac vyklonené do strán. Vždy buďte čo najbližšie ku miestu, kde si chcete sadnúť.
- Správne používajte váš invalidný vozík. Napríklad, vyhýbajte sa jazde smerom k prekážke bez použitia brzd (schodu, hrany obrubníka) alebo pri schádzaniach.
- Brzdy kolies neboli navrhnuté, aby slúžili ako brzdy invalidného vozíka. Ich funkciou je zabrániť neúmyselnému pohybu vozíka. Ak zastanete na nerovnom povrchu, mali by ste vždy použiť brzdy kolies, aby ste zabránili pohybu vozíka. Vždy použite obidve brzdy kolies; inak by sa mohol invalidný vozík prevrátiť.
- Vyskúšajte si následky zmeny ťažiska na správaní invalidného vozíka, napríklad pri sklonoch, na kopcoch, vo všetkých svahoch alebo pri prekonávaní prekážok. Urobte tak s bezpečnou pomocou pomocníka.
- Pri extrémnych nastaveniach (napr. zadné kolesá sú v najprednejšej polohe) a pri nesprávnej polohe tela sa na rovnom povrchu môže invalidný vozík prevrátiť.
- Pri stúpaní a pri schodoch nahnite hornú časť vášho tela viac dopredu.
- Pri klesaní a pri schodoch nahnite hornú časť vášho tela viac dozadu. Nikdy sa nepokúšajte o diagonálne stúpanie ani klesanie.
- Nepoužívajte pohyblivé schody, ktoré by mohli spôsobiť vážne zranenie v prípade pádu.
- Vozík nepoužívajte na povrchu zo sklonom > 10°. Bezpečný dynamický sklon závisí od konfigurácie vozíka, schopností používateľa a štýlu jazdy. Keďže schopnosti používateľa a štýl jazdy sa nadajú predpokladať, maximálna hodnota bezpečného prednastaveného klesania sa nedá určiť. Tú musí určiť samotný používateľ s pomocou sprievodcu, aby sa zabránilo prevráteniu. Pre neskúsených používateľov doporučujeme, aby mali nainštalované koliesko proti preklopeniu.
- Je možné, že otvory v povrchu vozovky a nerovný povrch môžu spôsobiť prevrátenie invalidného vozíka, hlavne ak sa jedná o jazdu nahor, alebo nadol.
- Vozík nepoužívajte na zablatenom ani zľadovatenom povrchu. Vozík nepoužívajte na miestach na ktoré majú chodci zakázaný prístup.
- Aby sa zabránilo poraneniu rúk, počas jazdy nesiahajte na výplet, medzi zadné kolesá a ani na brzdovú páku.
- Hlavne pri použití ľahkých kovových obručí, pri brzdení pri vysokej rýchlosti alebo na dlhom zostupe môže dôjsť k popáleniu prstov.
- Jazda do strán na svahu alebo výjazde nahor zvyšuje pravdepodobnosť prevrátenia invalidného vozíka do strán.
- Schody zdolávajú iba s pomocou sprievodcu. Existujú zariadenia, ktoré vám pomôžu, napr. rampy na stúpanie alebo výťahy, prosíme vás aby ste ich použili. Ak tieto zariadenie nie sú k dispozícii, potom sa musí invalidný vozík nakloniť a musíte ho cez schody potlačiť, nikdy ho neprenášajte (2 pomocníci). Používateľom, ktorých váha presahuje 100 kg nedoporučujeme využívať tento postup!
- Vo všeobecnosti akékoľvek namontované kolieska proti preklopeniu musia byť dopredu nastavené tak, aby sa nedotýkali schodu, pretože inak by to mohlo viesť k vážnemu pádu. Potom, kolieska proti preklopeniu musia byť nastavené do správnej polohy.
- Uistite sa, že sprievodca uchyťí invalidný vozík iba pomocou bezpečne namontovaných častí (napr. nie pomocou stupačiek ani bočnic).
- Tento invalidný vozík nie je určený na použitie pri posilňovaní a/alebo dvíhaní číniek. Používajte iba zariadenia špecificky určené na tento účel.
- Na dvíhanie ani na nosenie invalidného vozíka nepoužívajte zadné tyčky ani ručky na tlačenie.
- Pri používaní zdvíhacej rampy sa uistite, že kolieska proti preklopeniu sú nasmerované mimo nebezpečného priestoru.
- Na nerovnom povrchu alebo pri presune zaistite invalidný vozík (napr. do auta) použitím brzd.

- Ak je to možné, počas jazdy v aute prispôsobenom pre fyzicky postihnutých, cestujúci by mali použiť sedadlá vo vozidle spolu s vhodným bezpečnostným pásom. Toto je jediný spôsob akým sa dá zaručiť, že v prípade nehody sú cestujúci maximálne zabezpečení. Pri použití bezpečnostných častí, ktoré ponúka SUNRISE MEDICAL a pri použití špeciálne navrhnutého bezpečnostného systému, odľahčený vozík môže byť použitý ako sedadlo pri preprave v špeciálne prispôsobenom vozidle. (pozrite si kapitolu "Doprava").
- Záleží na priemere a nastaveniach predných koliesok, tak ako na nastavení ťažiska invalidného vozíka, predné kolieska by mohli pri vysokej rýchlosti začať kmitať. Mohlo by to spôsobiť zablokovanie predných koliesok a invalidný vozík by sa mohol prevrátiť. Preto sa prosím uistite, že sú predné kolieska správne nastavené (pozrite si kapitolu "predné kolieska"). Hlavne, nepoužívajte vozík pri sklonoch bez brzd, jazdite nižšou rýchlosťou. Pre neskúsených používateľov doporučujeme použiť kolieska proti preklopeniu.
- Kolieska proti preklopeniu by mali zabrániť mimovoľnému prevráteniu vozíka dozadu. Za žiadnych okolností, by nemali nahradiť tranzitné kolesá a nemali by sa používať na prepravu osôb v invalidnom vozíku, keď sú zadné kolesá odstránené.
- Pri naťahovaní sa za vecami (ktoré sú pre pred, vedľa alebo za invalidným vozíkom) sa uistite, že sa príliš z vozíka nevykloníte, pretože ak zmeníte ťažisko, nastáva riziko prevrátenia, alebo vypadnutia. Zavesením ďalšej váhy (ruksak alebo podobné veci) na zadné držiadka môžete ovplyvniť zadnú rovnováhu invalidného vozíka, hlavne ak sa jedná o použitie spolu so skladacou opierkou chrbta. To môže spôsobiť prevrátenie invalidného vozíka dozadu, čo môže spôsobiť zranenie.
- Nastavenia vášho invalidného vozíka, hlavne komponenty spojené s bezpečnosťou, musia byť vykonané oprávneným predajcom. Týka sa to nastavení brzd kolies, koliesok proti prevráteniu, uhla a výšky opierky, dĺžky holene, ťažiska, bezpečnostného pásu, zbiehavosti a zakrivenia zadných kolies, výšky sedadla, ako aj zbiehavosti a smerovej stability vidlice predného kolieska.
- Pri použití príslušenstva na mobilitu namontovaného na invalidnom vozíku, ako sú bicyklové rúčky, elektronický pomocník pohonu atď., sa uistite, že je na váš invalidný vozík namontovaná správna vidlica predného kolieska, schválená na príslušné použitie. Ak máte akékoľvek otázky, obráťte sa prosím na svojho predajcu.
- Nemontujte žiadne neoprávnené elektronické zariadenie, elektricky alebo mechanicky poháňané pohybové jednotky, ručné bicykle ani žiadne iné zariadenie, ktoré mení zamýšľané použitie, alebo štruktúru invalidného vozíka.
- Každá kombinácia s inými mechanickými zariadeniami si vyžaduje schválenie spoločnosťou Sunrise Medical.
- Pozor, invalidný vozík môže v určitých konfiguráciách presiahnuť šírku 700 mm. Ak k tomu dôjde, v určitých situáciách nemusí byť možné používať niektoré alebo všetky únikové cesty z budovy. Môže byť náročnejšie alebo úplne nemožné cestovať verejnou dopravou.
- Ďalšie informácie a bezpečnostné pokyny vám poskytnie autorizovaný predajca.
- Osoby s amputovanými stehnami musia používať tyčky proti prevráteniu.
- Pred jazdou skontrolujte, či máte v pneumatikách správny tlak. V zadných kolesách by mal byť tlak minimálne 3.5 barov (350 kPa). Maximálny tlak je uvedený na pneumatike. Brzdy s krátkym chodom budú fungovať iba ak je v pneumatikách správny tlak a ak boli správne nastavené (pozrite si kapitolu o "Brzdách").
- Ak je poškodený poťah sedadla či chrbta, musíte ich okamžite vymeniť.
- Buďte opatrný pri ohni, hlavne pri horiacich cigaretách. Poťahy sedadla či chrbta by sa mohli zapáliť.
- Ak je invalidný vozík vystavený priamemu slnečnému svetlu počas dlhej doby, potom sa časti vozíka (napr. rám, stupačky, brzdy a bočnice) môžu zohriať (>41°C).
- Vždy sa uistite, že rýchlopínacia oska na zadných kolesách je správne nastavená a dobre zapadla. Ak nie je tlačidlo rýchlopínacej osky stlačené, zadné koleso nie je možné odstrániť.
- Pri postupnom sadaní do vozíka zo stojacej polohy nepoužívajte nadmernú silu. Mohlo by to viesť k zbytočnému opotrebovaniu a poškodeniu čalúnenia sedadla a rámu.
- Vždy sa uistite, že asistent je primerane poučený a zaškolený v manipulácii a podopretí osoby na invalidnom vozíku. Ako asistent vždy dbajte na to, aby:
 - ste používali len určené rukoväte, napríklad rukoväte pre doprovod alebo trúbky rámu. Nikdy nepoužívajte stupátko, blatníky, kolesá alebo časti čalúnenia ako rukoväť;
 - ste mali bezpečný postoj a dobré uchopenie rukoväti;
 - ste sa neopierali o rukoväte pre doprovod, pretože by sa mohol vozík prevrátiť dozadu;
 - ste vždy použili zámky kolies pri preprave, aby sa zabránilo neúmyselnému pohybu invalidného vozíka;
 - ste vždy použili zámky kolies pri zastavení, aby sa zabránilo neúmyselnému pohybu invalidného vozíka.

Ako používateľ invalidného vozíka vždy náležite poučte asistenta.

- Po nárazoch alebo nehodách skontrolujte rám invalidného vozíka, či nie je poškodený.
- Pri používaní nového invalidného vozíka alebo po úpravách ovplyvňujúcich polohu používateľa na invalidnom vozíku, často kontrolujte pokožku používateľa, či nie začervenaná, alebo či na nej nie sú známky otláčenia.



UPOZORNENIE!

- Účinnosť brzdovej páky pri kolene tak ako všeobecné jazdné podmienky závisia na tlaku v pneumatikách. Invalidný vozík je pomerne ľahší a jednoduchšie sa s ním manévruje, ak sú zadné kolesá správne napumpované a ak majú obidve kolesá rovnaký tlak.
- Uistite sa, že je na pneumatike dostatočne viditeľný dezén! Uvedomte si prosím, že pri jazde vo verejnej premávke sa musíte riadiť podľa platného cestného zákona.
- Pri každom manipulovaní a nastavení vozíka si dávajte pozor na prsty!



UPOZORNENIE!

RIZIKO UDUSENIA – Táto pomôcka pre mobilitu obsahuje malé časti, ktoré môžu za istých okolností predstavovať riziko udusenía pre malé deti.

Invalidné vozíky zobrazené a popísané v tomto návode nemusia byť v každej podrobnosti totožné s vaším modelom. Napriek tomu všetky pokyny sú celkom relevantné, bez ohľadu na rozdiely v detailoch.

Výrobca si vyhradzuje právo bez upozornenia upravovať všetky hmotnosti, miery alebo iné technické údaje zobrazené v tejto príručke. Všetky čísla, miery a kapacity zobrazené v tejto príručke sú približné a nepredstavujú špecifikácie.

Spoločnosť Sunrise Medical má certifikát ISO 13485, ktorý zaručuje kvalitu vo všetkých štádiách vývoja a výroby našich produktov. Tento výrobok je v súlade so štandardmi ustanovenými v EÚ smerniciach. Dodatočné vybavenie alebo doplnky sú k dispozícii za poplatok.

2.0 Manipulácia

Rýchlopínacia oska na zadnom kolese

Zadné kolesá sú vybavené s rýchlopínacou oskou. Týmto spôsobom môžete namontovať a zmontovať kolesá bez použitia akéhokoľvek náradia. Ak chce odstrániť koleso, jednoducho stlačte tlačítko rýchlopínacej osky (1) a vytiahnite ho von (Obr. 2.1)



⚠ POZOR!

Stlačte tlačidlo rýchlopínacej osky počas toho čo vsúvate osku do rámu, aby ste nasadili zadné kolesá. Tlačidlo pustíte a kolesá sa zamknú v danej polohe. Tlačidlo rýchlopínacej osky by sa malo vrátiť do pôvodnej polohy.

3.0 Preprava invalidného vozíka

Preprava invalidného vozíka

Ak odstránite zadné kolesá, vozík bude kompaktný. Opierku je možné sklopiť buď zatlačením tlačnej rukoväte nahor, alebo otáčaním rukoväti s otočným zámkom (voliteľné) v smere hodinových ručičiek



V takom stave sa dá invalidný vozík zdvihnúť za rúrky rámu a poťah sedadla. Pri prenášaní neobsadeného invalidného vozíka vo vozidle by mal byť vozík priviazaný alebo opásaný.

4.0 Možnosti

Pätky na preklopenie

Pätky na preklopenie

Pomocné osoby používajú pätky na preklopenie na to, aby mohli previesť invalidný vozík cez prekážku. Jednoducho stúpnete na zadnú tyčku a potlačte invalidný vozík, napríklad na chodník alebo na schod.

⚠ UPOZORNENIE!

Spoločnosť Sunrise Medical odporúča použitie pätky na naklopenie na každom modeli, kde sa predpokladá hlavne použitie vozíka so sprievodcom. Môže dôjsť k poškodeniu zadných držiadiel, ak neustále používate zadné držiadla bez pätky na naklopenie ako páky pre ťahanie invalidného vozíka dozadu, aby ho naklopili.

Pri nastupovaní do invalidného vozíka bez pomoci

- Zatlačte invalidný vozík ku stene alebo k pevnému kusu nábytku
- Použite brzdy;
- Užívateľ sa môže spustiť do invalidného vozíka;
- Potom položte nohy pred pätné pásy (Obr. 4.1).

Pri vystupovaní z invalidného vozíka bez pomoci

- Použite brzdy;
- S jednou rukou na kolese alebo na bočnici, osoba by sa mala mierne nahnúť dopredu, aby presunula váhu na prednú hranu sedadla a potom zatlačiť do rovnej polohy s obidvomi nohami pevne na zemi s jednou nohou za druhou (Obr. 4.2).

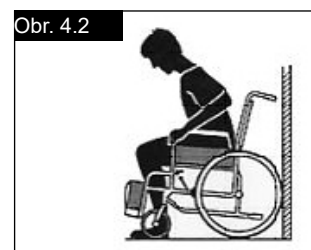
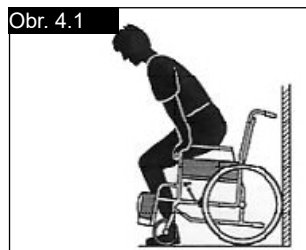

Brzdy

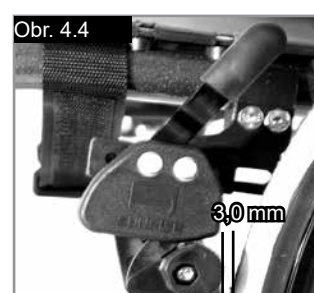

⚠ POZOR!

Výkon brzd môže byť ovplyvnený nesprávnou montážou alebo nesprávnym nastavením brzd. Rovnako môže byť ovplyvnený nízkym tlakom v pneumatikách.

Brzdy

Súčasťou výbavy vášho vozíka sú dve brzdy kolies. Pôsobia priamo na pneumatiky. Na použitie, zatlačte obidve páky dopredu proti klapkám. Na uvoľnenie brzd, potiahnite páky dozadu do pôvodnej polohy.

Výkon brzd sa zníži v prípade ak je:

- Vyjazdený dezén na pneumatike
- Nízky tlak v pneumatikách
- Mokré pneumatiky
- Nesprávne nastavené brzdy kolies.

Brzdy

Brzdy neboli navrhnuté, aby slúžili ako brzdy pre vozík v pohybe. Preto by sa brzdy kolies nemali nikdy používať na zabrzdzenie vozíka v pohybe. Na brzdenie vždy používajte obruče. Uistite sa, že je medzera medzi pneumatikami a brzdami kolies v súlade s uvedenými špecifikáciami. Na opätovné nastavenie, uvoľnite skrutku a nastavte vhodné rozpätie. Potom opätovne pritiahnite skrutku (Obr. 4.3 a 4.4).

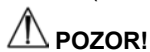

POZOR!

Po každej úprave zadných kolies skontrolujte interval zamkynania kolies a v prípade potreby ho prestavte.

Predĺžená brzdová páka

Dlhšia páka umožňuje znížiť námahu, ktorá je potrebná na nastavenie bŕzd.

Predĺžená brzdová páka je priskrutkovaná k brzdám. Ak toto podvihnete, môžete ho otočiť vpred (Obr. 4.5).



POZOR!

Ak namontujete brzdy príliš blízko ku kolesu, výsledkom bude väčšia námaha pri použití. Môže to spôsobiť zlomenie predĺženia bŕzd.

Ak sa opriete o predĺženie brzdovej páky počas prepravy, spôsobíte tým brzdenie pákou! Voda špliechajúca z kolies môže spôsobiť poruchu bŕzd kolies.



POZOR!

Ak nesprávne namontujete brzdy, výsledkom bude väčšia námaha pri použití. Môže to spôsobiť zlomenie predĺženej brzdovej páky.

Kompaktná brzda kolies

Kompaktné brzdy kolies sa nachádzajú pod poťahom sedadla a obsluhujú sa ťahom bŕzd kolies smerom dozadu v smere pneumatiky. Aby brzdy mali správny výkon, musíte ich potiahnuť až kým nedosiahnete klapky (Obr. 4.6).



POZOR!

Montážne skrutky bŕzd sa nesmú uvoľňovať a/alebo opätovne zaťahovať.



Jednoramenná brzda kolies

Jednoramenná brzda kolies sa nachádza pod poťahom sedadla a ovláda sa potiahnutím brzdiacej páky, ktorá je umiestnená na ľavej alebo pravej strane, smerom dozadu, v smere kolesa. Aby brzdy mali správny výkon, musíte ich potiahnuť až kým nedosiahnete klapky (Obr. 4.6.1)

Nastavenie

Na nastavenie brzdy uvoľnite skrutky (1) a nasadte brzdu kolies tam, kde bude správne pracovať (Obr. 4.6.2).



POZOR!

Nesprávna montáž jednoramennej brzdy kolies môže spôsobiť vážne zranenie používateľa alebo iných osôb.

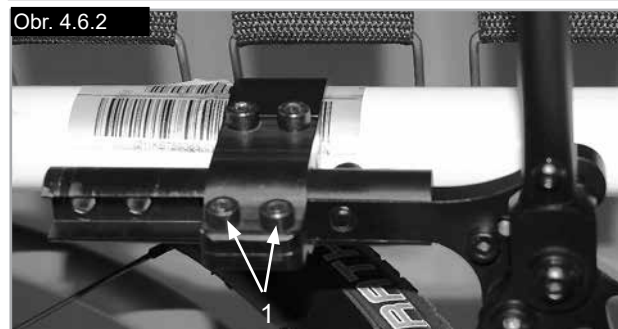

⚠ UPOZORNENIE!

Zadná náprava môže ovplyvniť rovnováhu invalidného vozíka. Aby ste zabránili pádu počas oboznamovania sa zo zariadením, použite ukazavadlo, alebo kolieska proti prevráteniu.

1. Otočenie 4-článkovej zadnej nápravy

- ak chcete prítvrdiť nápravu, otočte pružinové nastavenie prednapätia (E) v smere hodinových ručičiek (pohľad hore na systém nápravy z pod invalidného vozíka).
- ak chcete uvoľniť nápravu, otočte pružinové nastavenie prednapätia (E) proti smeru hodinových ručičiek (pohľad hore na systém nápravy z pod invalidného vozíka).

2. Nastavenie článkov nápravy

Články nápravy nenastavujte (F), (Obr. 4.10). Sú prednastavené z výroby, aby sa zabezpečila správna dráha a výkon 4-článkového systému zadnej nápravy.

(Pozri nasledujúcu stranu.).

Nastavenie zbiehavosti/rozbiehavosti na nulu (použitím továrňou namontovaného nastavovača)

Uvoľnite imbusové skrutky (G) (na každej strane dve), ktoré udržiavajú konzolu osky na oboch stranách. Všimnite si guľičku v priehľadnom nastavovači v strednej časti konzoly osky, potom otáčajte konzolu osky (C), kým guľička nie je presne vystredená v najnižšom bode nastavovača. Teraz je cíp nastavený na nulu (Obr. 4.7, 4.10).

Pred opätovným zatahnutím skrutiek (G) skontrolujte, že ploché povrchy adaptéra zakrivenia v konzole osky prečnievajú dovnútra svorky konzoly osky. Koniec cylindrického adaptéra svorky by mal byť zarovnaný s koncom konzoly osky. Uťahnite skrutky na krútiaci moment 7 Nm

Nastavenie zbiehavosti/rozbiehavosti na nulu (použitím 90° nastavovacej kontrolky)

Položte celý invalidný vozík na plochý horizontálny stôl alebo na plochý terén. Uvoľnite imbusové skrutky (G) (2 na každej strane), ktoré udržiavajú konzolu osky na oboch stranách konzoly.

Potom umiestnite nastavovaciu kontrolku do uhla presne 90° (napr. pomocou pravítka) na rovné plochy adaptéra zakrivenia (D) (Obr. 4.8, Obr. 4.9). Potom otáčajte konzolou osky, kým nie sú povrchy presne paralelné s horným povrchom nastavovacej kontrolky (Obr. 4.8).

Pred opätovným zatahnutím skrutiek (G) skontrolujte, že ploché povrchy adaptéra zakrivenia v konzole osky prečnievajú dovnútra svorky konzoly osky. Koniec cylindrického adaptéra svorky by mal byť zarovnaný s koncom konzoly osky. Uťahnite skrutky na krútiaci moment 7 Nm

⚠ POZOR!

Ak otáčate 4-článkovú zadnú nápravu, vykonávajte iba jednu zmenu naraz a každú zmenu si zaznamenajte. Budete potrebovať trpezlivosť, ale umožní vám to pochopiť ako každá zmena ovplyvňuje jazdu v invalidnom vozíku v súvislosti so zadnou nápravou.

POZNÁMKA– Spodná podložka tlmiča je navrhnutá tak, aby bola voľnejšia, aby sa umožnila správna dráha nápravy.

⚠ POZOR!

Za žiadnych okolností neuvolňujte skrutkové spojenie medzi osovou svorkou a tlmičom odpruženia.

3. Údržba

Mali by ste postupovať podľa požiadaviek na údržbu, ktoré sú uvedené nižšie, spolu so všeobecnými požiadavkami na údržbu invalidného vozíka uvedenými v časti 6.0.

- konečnú miskú klzného ložiska ani kotúče nemastite.
- po umytí koncov článkov jemným mydlom a jemnou kefou ich môžete namastiť.
- na odstránenie odpadu a špiny z kotúčov použite jemnú kefu.
- 4-článkovú nápravu nikdy nečistite tlakovým čističom.

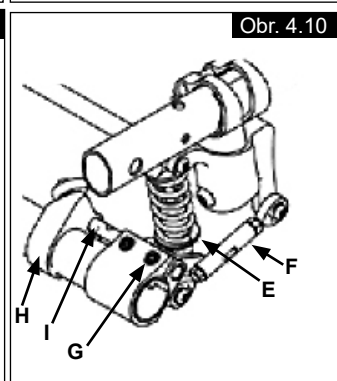
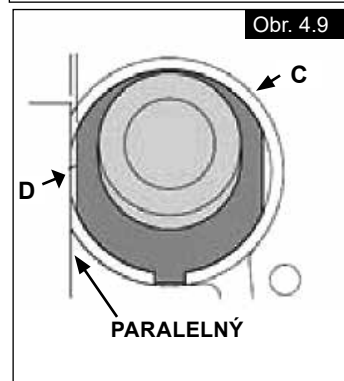
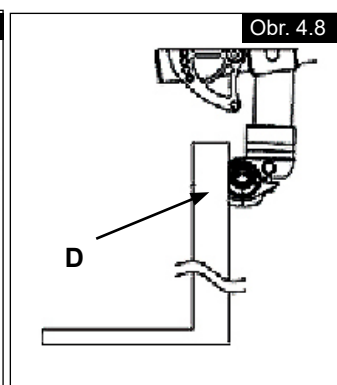
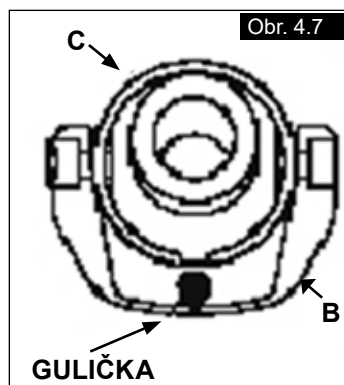

Nastavenie ručnej bicyklovej osky

Ručná bicyklová oska

Je potrebné nastaviť ručnú bicyklovú osku tak, aby sa ťažisko posunulo smerom dozadu. To umožňuje bezpečné použitie príslušenstva ručného bicykla, (Obr. 4.10.1).

NEBEZPEČENSTVO!

Používanie ručného bicykla bez ručnej bicyklovej osky spôsobuje nestabilitu invalidného vozíka a môže spôsobiť vážne zranenie používateľa a iných osôb.

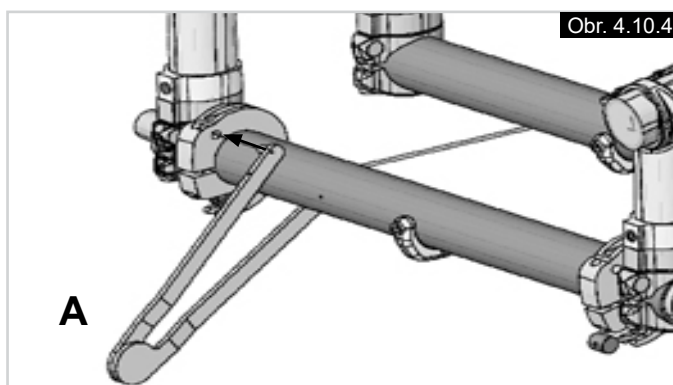
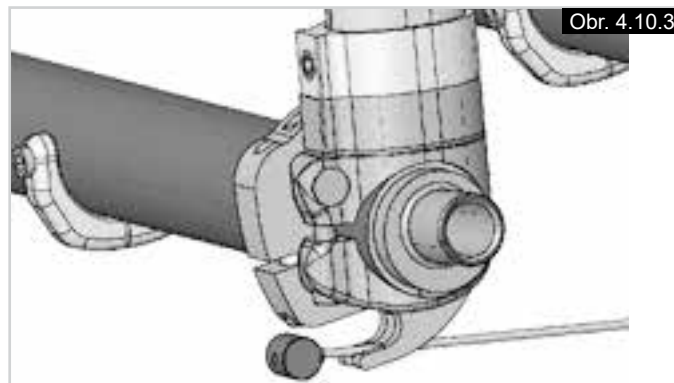

Posilňovacia súprava hand-biku

Montáž posilňovacej súpravy hand-biku:

- Vložte spojku na jednom konci kábla do receptora v prednej časti rámu, (Obr. 4.10.2).
- Vložte spojku na druhom konci kábla do receptora v zadnej časti rámu, (Obr. 4.10.3).
- Vložte napínací nástroj, (A), do receptora kábla v zadnej časti rámu, (Obr. 4.10.4).
- Posúvajte napínací nástroj, (A), dohora, kým sa receptor a predná trúbka, (B), nezačnú pohybovať smerom dozadu, (Obr. 4.10.5).
- Udržte kábel v napätí pomocou napínacieho nástroja a utiahnite skrutku na zadnom receptore kábla, (Obr. 4.10.5).
- Postup zopakujte aj na druhej strane.

UPOZORNENIE!

Napätie oboch káblov musí byť skontrolované pred a po každom použití hand-biku.

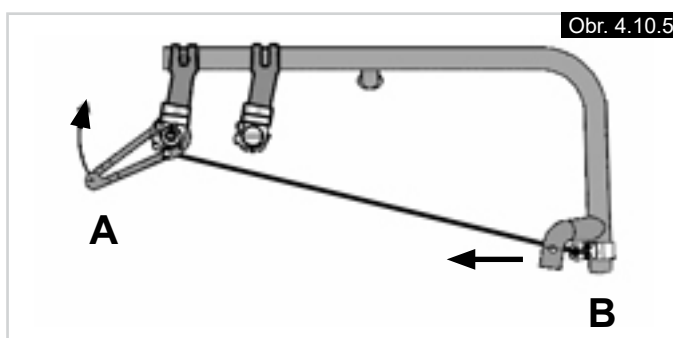

Nastavenie ťažiska modelu Nitrum

Odstráňte zadné kolesá. Uvoľnite obe imbusové skrutky (A) na spodnej strane stĺpika nápravy (B) na oboch stranách invalidného vozíka (Obr. 4.10.6). Potom zatlačte kompletnú zostavu (nápravu a stĺpiky nápravy) na ráme dopredu (pokiaľ ide o smer jazdy) pre aktívnejšie ťažisko alebo dozadu pre pasívnejšie stabilnejšie ťažisko. Potom utiahnite skrutky (A) na oboch stranách na krútiaci moment 5 Nm. Teraz prispôbte bočnice a brzdy na novú polohu kolies.

⚠ POZOR!

Nezabudnite, že pri zmene ťažiska sa možné správanie pri prevrátení invalidného vozíka zmení. Môže to znamenať, že budete musieť potrebovať kolieska proti prevráteniu. Polohu ťažiska nastavujte len medzi značkami na rúrke rámu.

⚠ NEBEZPEČENSTVO!

Brzdy sa musia prispôbiť novej polohe ťažiska.

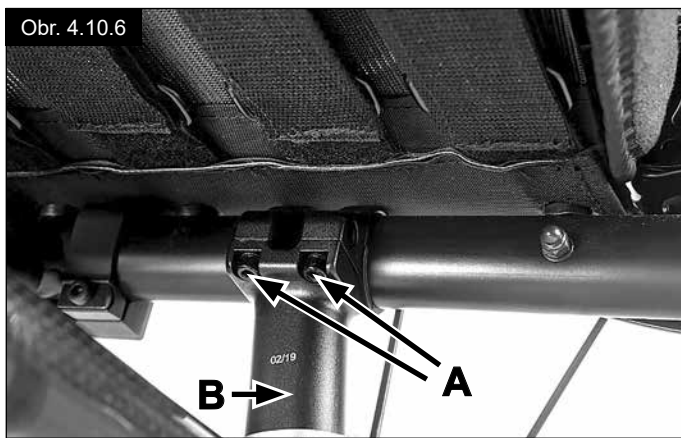

Nastavenie ťažiska modelu Nitrum Hybrid

Pre nastavenie ťažiska (COG) odoberte 2 skrutky, (A) a posuňte konzolu do potrebnej polohy, (Obr. 4.10.7). Opätovne nasadte a utiahnite skrutky (5 Nm).

⚠ POZOR!

Nezabudnite, že pri zmene ťažiska sa možné správanie pri prevrátení invalidného vozíka zmení. Môže to znamenať, že budete musieť potrebovať kolieska proti prevráteniu.

⚠ NEBEZPEČENSTVO!

Brzdy sa musia prispôbiť novej polohe ťažiska.

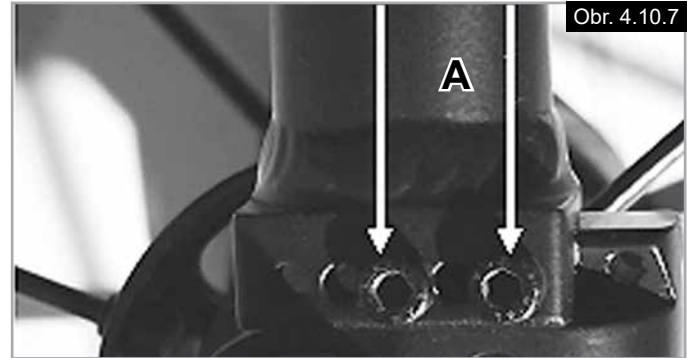

Nastavenie stupátka

Nastavenie stupačky

UPOZORNENIE!

- Nestojte na stupátku! Aj keď používateľ sedí vo vozíku, stále existuje riziko, že dôjde k prevráteniu a k zraneniu.
- Pri preprave, nestojte na stupátku, stále existuje riziko, že dôjde k prevráteniu a k zraneniu.

Uvoľnením skrutky (1) môžete nastaviť stupačku, aby zodpovedala dĺžke vašej holene a opätovne stupačku namontujte. Uhol stupačky sa dá individuálne nastaviť uvoľnením skrutiek (2). Bočná ochrana (3) na stupátku zabraňuje tomu, aby vám nohy náhodou skĺzli. Po každom nastavovaní sa uistite, že boli všetky skrutky správne utiahnuté (pozri stranu s krútiacimi momentmi) (Obr. 4.11 - 4.12).

Sedadlo

Nastavenie výšky sedadla

Na nastavenie výšky sedadla uvoľnite imbusové skrutky (1) (jedna na každej strane), ktoré pridržiavajú svorku k drieku osi (2). Odnímate rozperu (3) pre nastavenie výšky sedadla o 10 mm alebo pridajte rozperu pre zvýšenie výšky sedadla o 10 mm.

Utiahnite 2 imbusové skrutky na 7 Nm. (Obr. 4.14).

POZNÁMKA:

Pri nastavení zadnej výšky sedu, môže byť potrebné nastaviť uhol predného kolesa.

Poťah sedadla

Ak chcete utiahnuť čalúnenie, použite prosím pásy pod čalúnením.

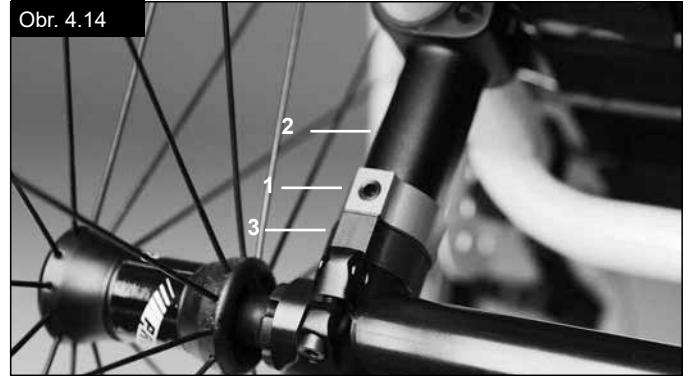
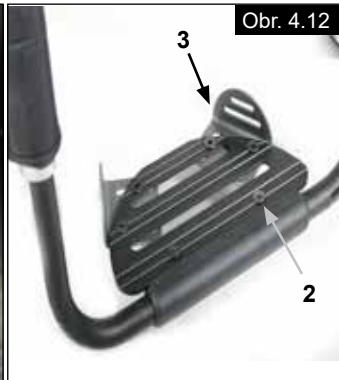

Stupačko pre krátku holeň

Vyššie umiestnené stupačko je namontované na vnútornú časť rámu a umožňuje vyššiu polohu stupačka (Obr. 4.13).



Predné kolieska

Predné koleso, adaptér predného kolesa, vidlica predného kolesa

Z času na čas invalidný vozík môže ísť mierne doprava alebo doľava, alebo otočné kolesá začnú kmitať. Môže to byť spôsobené z nasledujúcich dôvodov:

- Predný alebo zadný pohyb kolesa nebol správne nastavený.
- Uhol predného kolesa nebol správne nastavený.
- Tlak v prednom koliesku alebo v zadnom kolese nie je správny; pohyb kolies nie je jednoduchý.

Na to, aby invalidný vozík jazdil rovno je potrebné optimálne nastaviť predné kolesá.

Vždy po zmene polohy zadného kolesa musíte opätovne nastaviť adaptéry predného kolieska a musíte prekontrolovať brzdy kolies.

Nastavenie predného kolesa

Nastavenie smerovej stability a jemné nastavenie výšky koliesok

Jedná sa o práce nastavenia, ktoré si vyžadujú špeciálne nástroje a o podporu sa obráťte na svojho predajcu.

Nastavenie uhla sklonu vidlice kolieska

Táto úprava je nevyhnutná pri zmene prednej alebo zadnej výšky sedu.

POZOR:

Nesprávne nastavenie uhla môže mať za následok kmitanie koliesok, blokovanie koliesok a zranenia používateľa.

Uvoľnite imbusové skrutky (A) (Obr. 4.15.1). Uhol sklonu vidlice kolieska je teraz možné nastaviť do správnej polohy: plochá časť vidlice musí byť v 90° uhle voči zemi (Obr. 4.15.2). Po nastavení správnej polohy utiahnite imbusové skrutky (A) nasledovným spôsobom:

Najskôr utiahnite vonkajšiu imbusovú skrutku na 7 Nm a potom utiahnite vnútornú imbusovú skrutku tiež na 7 Nm.

Tento postup opakujte cca. 6-krát, kým obe imbusové skrutky nie sú rovnomerne utiahnuté na 7 Nm.

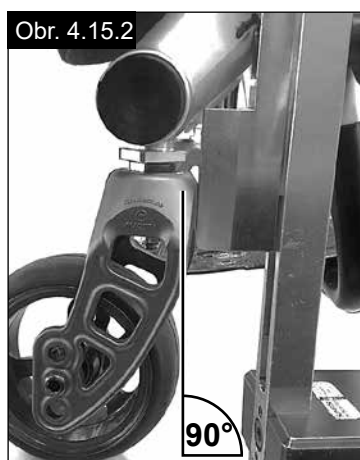
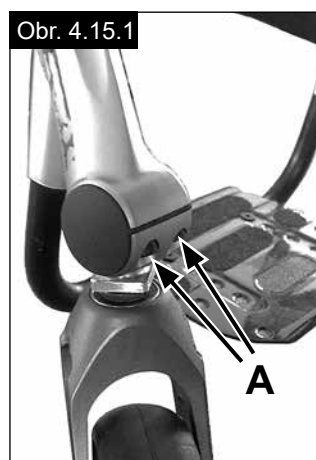

Nastavenie proti vibrovaniu koliesok

Väčšina vidlíc koliesok je vybavená nastavením proti vibrovaniu, ktoré eliminuje vibrovanie koliesok.

Otočením nastavovacej skrutky (Obr. 4.16 – A) na vidlici kolieska imbusovým kľúčom v smere hodinových ručičiek sa presunie záťaž na ložisko a zredukuje vibrovanie kolieska.

Môžete si všimnúť, že koliesko na vidlici sa neotáča voľne, ale s miernym odporom. Nemá to žiadny vplyv na riadenie invalidného vozíka.

POZOR:

Ak záťaž na ložisko uvoľníte otočením nastavovacej skrutky proti smeru hodinových ručičiek, kolieska môžu pri strednej alebo vyššej rýchlosti vibrovať. Ak sa rozhodnete pre toto nastavenie, dôkladne sa oboznámte so správaním invalidného vozíka počas jazdy.

NEBEZPEČENSTVO:

Vibrovanie koliesok môže totiž spôsobiť ich náhle zablokovanie pri strednej alebo vyššej rýchlosti, čo môže mať za následok vypadnutie používateľa z invalidného vozíka.

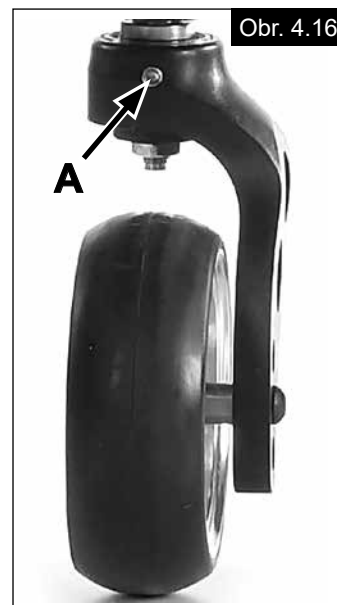

Rozchod kolies

Nastavenie rozchodu kolies

Dôležité: Aby ste dosiahli čo najlepší pohyb, zadné kolesá musia byť nastavené na ich optimálnu polohu, čo znamená, že kolesá musia mať správny rozchod.

Aby ste to mohli dosiahnuť, zmerajte vzdialenosť medzi prednými a zadnými kolesami a uistite sa, že sú na seba paralelné.

Rozdiel medzi obidvomi meraniami by nemal byť väčší ako 5 mm.

Na nastavenie kolies, aby boli paralelne, uvoľnite skrutky a podľa potreby otočte osku. Po každom nastavovaní sa uistite, že boli všetky skrutky správne utiahnuté (pozri stranu s krútiacimi momentmi).

Nastavenie trakcie pre NITRUM

Nastavenie zbiehavosti a rozbiehavosti kolies na nulu

POZNÁMKA: Invalidný vozík s 0° adaptérom sklonom nemôže mať zbiehavosť a rozbiehavosť kolies. Toto nastavenie je potrebné iba pri 3° a 6° sklonoch kolies.

Termín "zbiehavosť a rozbiehavosť kolies" označuje ako sú zadné kolesá vozíka v rovine so zemou. To určuje kvalitu jazdy vozíka. Ak sú kolesá v zbiehavosti, vyskytuje sa normálny odpor, alebo odpor pri jazde.

Ak chcete nastaviť kolesá v predu bližšie a vzadu ďalej: Uvoľnite imbusovú skrutku (1) (jedna na každej strane), ktorá udržuje osovú svorku zakrivenia. Skontrolujte guľičku v horizontálnej (2) rovine a točte uhlou tyčkou (3) pokiaľ guľička nie je v strede. Teraz je zbiehavosť kolies na nule.

Predtým ako utiahnete skrutky (1), skontrolujte, že sklonená tyčka je centrovaná z ľava do prava. Medzera by mala byť rovnaká na obidvoch stranách, alebo by tam nemala byť žiadna medzera. Uťahnite skrutky na 7 Nm. (Obr. 4.17 - 4.19).

Nastavenie šírky zadného rázvoru kolies:

Zadný rázvor je definovaný ako vzdialenosť medzi vrchnou stranou zadných kolies a tyčkami opierky chrbta a je znázornený prednastavením z výroby (125 mm). Môže byť zvýšený ak sa musí vytvoriť väčšia medzera medzi pneumatikami a voliteľnou výškou nastavovateľných ľakťových opierok (Obr. 4.20).

Keď nastavujete zadný rázvor kolies, nastavte najprv jedno koleso a potom druhé. Ak naraz uvoľníte obidve strany, zmeníte nastavenie zbiehavosti a rozbiehavosti kolies. Na nastavenie zadného rázvoru kolies, pohnite časťou sklonu (4) teleskopicky dnu alebo von z rúrky sklonu (5), až zapadnú na koncoch na miesto. Uvoľnite skrutku (6) (najbližšia k rúrke sklonu) na ľavej strane vozíka. Posuňte objímku osky smerom dnu alebo von, aby ste dosiahli požadovanú základňu kolies. Uťahnite skrutky na 7 Nm. Zopakujte tento proces na pravej strane vozíka a nastavte medzeru tak aby sa zhodovala s medzerou na ľavej strane.

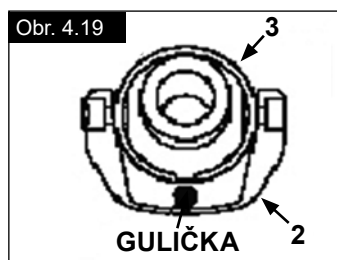
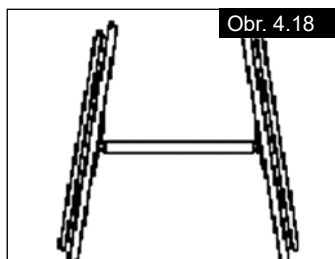

Opierka chrbta

Opierka chrbta uhlavo nastaviteľná

Vyberte imbusové skrutky (A) na oboch trúbkach opierky. Upravte uhol v rámci otvorov (3° prírastok na jeden otvor), vložte imbusové skrutky (A) na oboch stranách a dotiahnite na 5 Nm (Obr. 4.21).

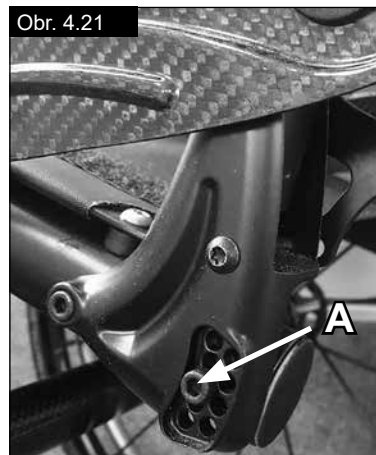

Skladacia opierka chrbta

Opierka je skladacia, k dispozícii sú dve verzie mechanizmu uvoľnenia:

- Uvoľnenie pomocou tlačnej rukoväti: zatlačte uvoľňovaciu páku nahor, podržte v tejto polohe a sklopte opierku dopredu.
- Uvoľnenie pomocou otočného zámku: otočte rukoväť na priečniku dopredu, podržte v tejto polohe a sklopte opierku dopredu. Rukoväť sa dá otáčať len smerom dopredu.

Na opierke existuje možnosť dvojitého zablokovania – ak je invalidný vozík vybavený touto voľbou, opierka sa uzamkne v horizontálnej sklopenej polohe.

Ak chcete opierku vyklopiť, buď zatlačte na tlačnú rukoväť smerom nahor, alebo otočte rukoväť s otočným zámkom dopredu.

Zablokovanú polohu (uhol) zloženej opierky je možné nastaviť: vyberte imbusové skrutky (B) na oboch stranách (Obr. 4.22), nastavte požadovaný uhol zablokovania výberom príslušného otvoru (C) (Obr. 4.23) a dotiahnite imbusové skrutky (B) na oboch stranách na 5 Nm.

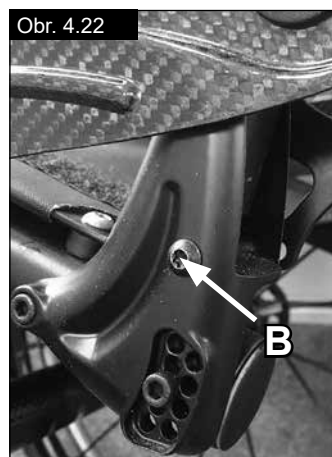

Výškovo-nastaviteľná chrbtová opierka

Opierka sa môže nastaviť na rôzne zadné výšky, v krokoch po 25 mm. Rozpätia nastavenia sú 250 - 300 mm, 300 - 350 mm, 350 - 400 mm a 400 - 450 mm. Uvoľnite skrutky (1) a nastavte opierku na požadovanú výšku. Skrutky znovu utiahnite na 5 Nm. (Obr. 4.24)



Nastavenie pot'ahu na opierke

Nastavte napnutia horného pásu na opierke

- Rozpojte konce horného pásu so suchým zipsom (Obr. 4.25).
- Napnite alebo povoľte napnutie horného pásu. Po nastavení požadovaného napnutie spojite oba konce pásu so suchým zipsom.
- Ak horný pás prečnieva z boku cez tlačné rukoväti, môže sa jeho dĺžka skrátiť nožnicami. Pás prestrihnite medzi sivými švami. Prešitie bráni strapkaniu pásu. Zatavte koniec odstrihnutého pásu pre ďalšiu ochranu pred rozstrapkaním. (Obr. 4.26)

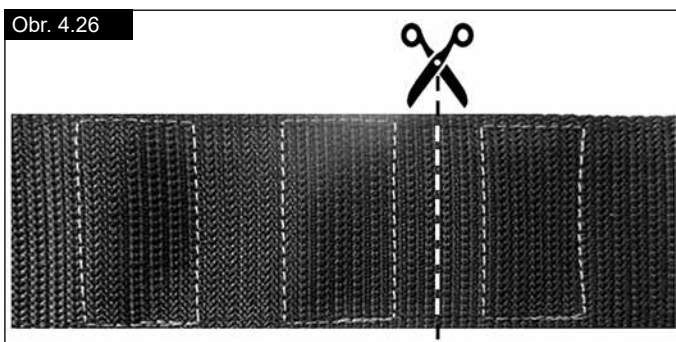

Poznámka pre invalidné vozíky so sklopnými rukovätami

Nepoužívajte konce so suchým zipsom okolo rukoväte na nastavenie napnutia pásu (Obr. 4.27). Tieto konce sa musia pripnúť k hornému pásu po celej ich dĺžke.

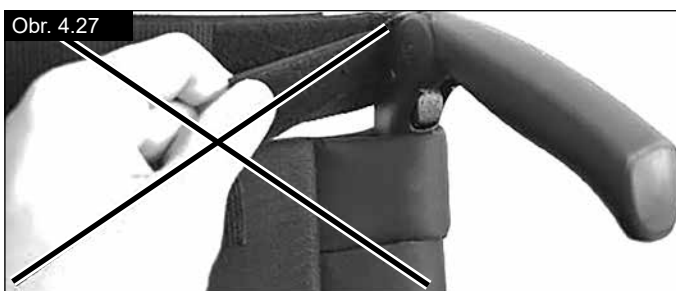

Nastavenie napnutia pásov na opierke

- Napnutie pásov na opierke sa môžu plynule upravovať pomocou suchého zipsu.
- Pri dodaní sa suché zipsy prekrývajú o 20 mm (Obr. 4.28). Toto prekrytie umožňuje nastavenie vôle čalúnenia.
- Pri ďalšom napínaní pásov môžu konce vyčnievať z boku. V týchto prípadoch sa môžu pásy skrátiť nožnicami. Pás prestrihnite medzi čiernymi švami. Prešitie bráni strapkaniu pásu. Zatavte koniec odstrihnutého pásu pre ďalšiu ochranu pred rozstrapkaním.

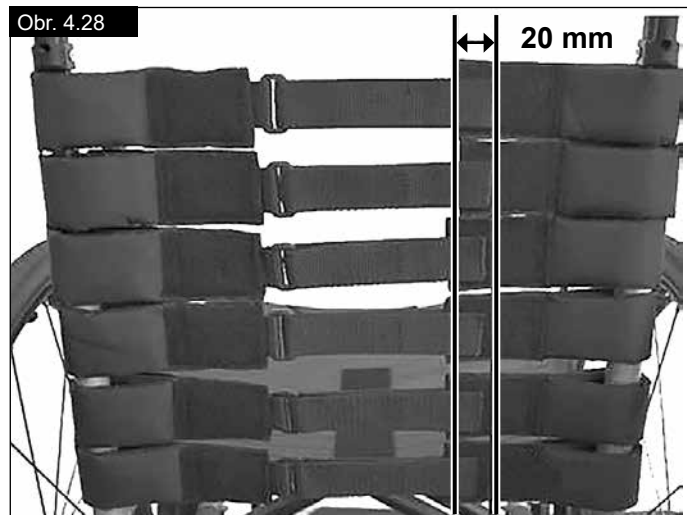
**⚠ POZOR!**

Pri skladaní opierky sa prosím uistite, že si nezachytíte prsty.

⚠ POZOR!

Nezabudnite, že pri zmene uhla opierky alebo čalúnenia opierky sa možné správanie pri prevrátení invalidného vozíka zmení. Môže to znamenať, že budete musieť potrebovať kolieska proti prevráteniu.

LED svetlá

Na spojoch koliesok sú namontované voliteľné LED svetlá pomocou lepiacej pásky a imbusovej skrutky. Riadiaca skrinka (Obr. 4.29) sa prichytáva na lýtkové popruhy a môže sa odopnúť na účely nabitia.

- **Zapnutie svetiel:** stlačením tlačidla **A** na hornej strane riadiacej skrinky môžete prechádzať prevádzkovými režimami LED svetiel:

1. Režim úplného výkonu
2. Režim nízkeho výkonu
3. Režim blikania
4. Vypnutý

Zložte riadiacu skrinku z lýtkového popruhu:

Odpojte káble po stranách jemným vytiahnutím kolíkov z konektorov (C). Teraz potiahnite riadiacu skrinku nahor a vyberte ju z lýtkového popruhu.

Nabite batériu:

Pripojte USB kábel ku konektoru (B) na prednej strane riadiacej skrinky. Na nabíjanie batérie používajte štandardnú nabíjačku USB alebo USB port na počítači.

Typ batérie	Lítium-iónová
Menovitá kapacita	2600 mAh
Menovité napätie	3,6 V
Čas nabíjania	3 hodiny

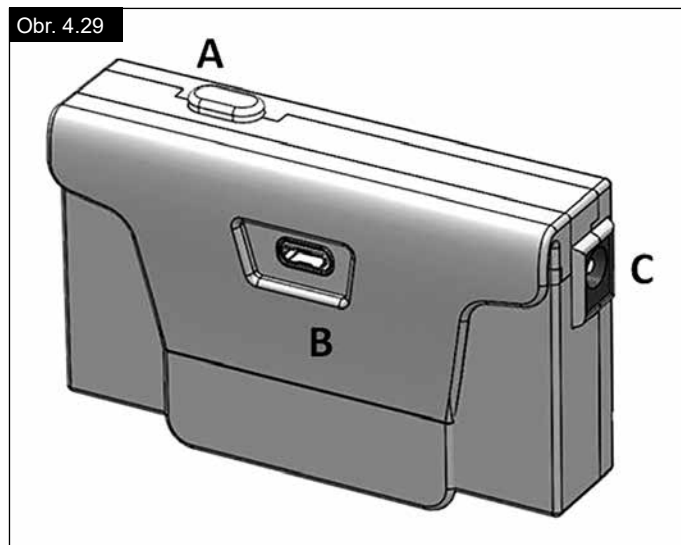

Opierka Freestyle

Pri opierke Freestyle sa dá nastaviť výška, hĺbka a uhol sklonu, aby bolo zabezpečené maximálne pohodlie a podpora.

Nastavenie výšky:

Odmontujte klasický poťah opierky chrbta, čím získate prístup k nastavovacím súčiastkám. Pomocou 4 mm šesťhranného kľúča uvoľnite 4 skrutky (1) a posuňte kostru opierky nahor alebo nadol do požadovanej výšky. Uťahnite skrutky, čím nastavenie zaistíte a založte späť poťah opierky.

Jemné nastavenie hĺbky a výšky

Systém nastavenia opierky Freestyle umožňuje maximálne jemné nastavenie hĺbky 25 mm kombinované s jemným nastavením výšky. Pomocou 8 mm šesťhranného kľúča uvoľnite skrutky (2) a otočte kostru opierky do požadovanej polohy. Uťahnite skrutky krútiacim momentom 20 Nm, čím nastavenie zaistíte.

Nastavenie uhla

Systém nastavenia opierky Freestyle umožňuje nastavenie uhla opierky. Pomocou 8 mm šesťhranného kľúča uvoľnite skrutky (3) a otočte kostru opierky do požadovanej polohy. Uťahnite skrutky krútiacim momentom 20 Nm, čím nastavenie zaistíte.

V prípade, že je potrebná podpora sprievodcu, do polohy A sa dajú namontovať odoberateľné rúčky na tlačenie vozíka.

⚠ UPOZORNENIE!

Vždy sa uistite, že sú rúčky na tlačenie vozíka kompletne zaskrutkované.

⚠ UPOZORNENIE!

Opierka Freestyle nie je schválená na použitie invalidného vozíka ako sedadla počas prepravy automobилоm.

Bočnice

Výška jednej tyčky- nastaviteľné lakt'ové opierky, (Obr. 4.34 - 4.37).

1. Montáž

- zasaňte najvzdialenejšiu tyčku opierky do prijímača, ktorý je na ráme invalidného vozíka.
- lakt'ová opierka automaticky zapadne na miesto.

2. Nastavenie výšky

- otočte páku na uvoľnenie výšky (2) na druhú zarážku.
- posuňte opierku hore alebo dole do požadovanej výšky.
- vráťte páku späť do zaistenej polohy vedľa operadla.
- zatlačte opierku (4), kým vrchná tyčka opierky nezapadne pevne na miesto.

3. Odobratie lakt'ovej opierky

- zatiehnete páku č. 3 a zdvihnete celé operadlo.

4. Nahradenie lakt'ovej opierky

- zasaňte opierku späť do prijímača, kým článok nezapadne na miesto.

Prípojka prijímača lakt'ovej opierky (Obr. 4.34 - 4.37).

Nastavenie prijímača pripevnenia lakt'ovej opierky

Ak chcete utiahnuť, alebo uvoľniť pripevnenie vonkajšej tyčky opierky v prijímači:

- Uvoľnite štyri matice nastavenia prijímača (9), ktoré sú po stranách prijímača.
- Keď je lakt'ová opierka v prijímači (7), stlačte prijímač, aby ste dosiahli požadované pripojenie.
- Uťahnite štyri matice (9). (16,3 Nm)

Nastavenie polohy

- Uvoľnite dve upínacie skrutky (10) až kým nie je úchytká voľná.
- Zasaňte opierku do požadovanej polohy.
- Uťahnuť.

Obr. 4.34 – 4.37 Popis častí

1. Vonkajšie operadlo	6. Bočnica
2. Uvoľnenie výšky Páka	7. Prijímač
3. Páka na uvoľnenie	8. Úchytká
4. Opierka ruky	9. Nastavovacie skrutky objímky
5. Tyčka na presun	10. Upínacie skrutky

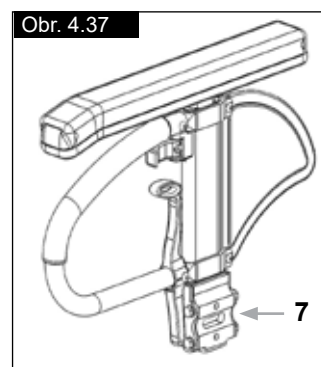
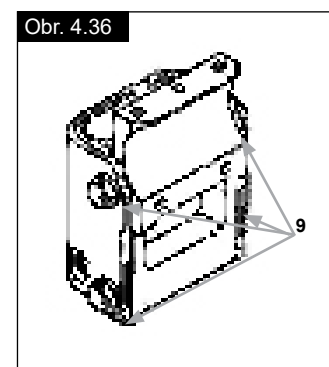
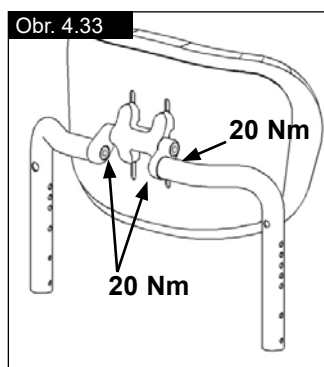
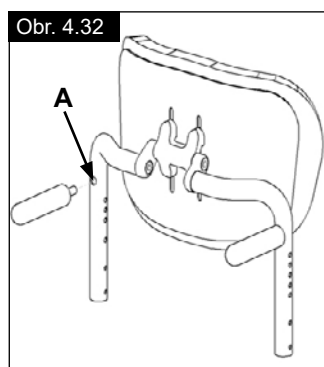
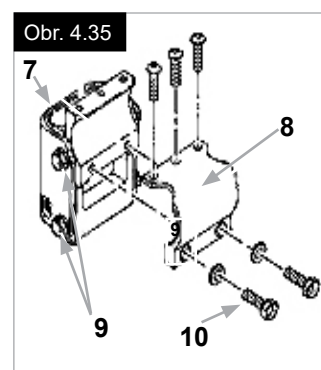
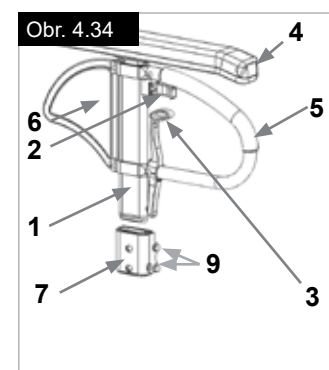
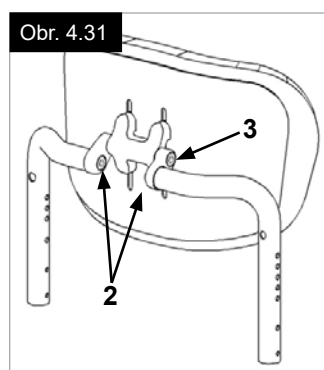
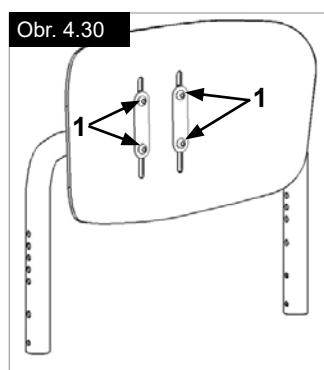

Centrálna

Inštalácia: Zasuňte stĺpik lakt'ovej opierky do objímky, ktorá sa nachádza na ráme invalidného vozíka, kým sa nezastaví.

Nastavenie výšky:

Vysunutím nahor vyberte stĺpik opierky rúk z objímky. Nastavte polohu konzoly nastavenia výšky (1) odobratím skrutky (2) a posunutím konzoly do požadovanej polohy. Opätovne nasadte skrutku a utiahnite ju. Zasuňte stĺpik opierky rúk späť do objímky, (Obr. 4.37.1).

Poloha lakt'ovej opierky:

Poloha lakt'ovej opierky sa dá nastaviť uvoľnením skrutiek (3) a posunutím lakt'ovej opierky do požadovanej polohy. Opäť zatiahnite skrutky (Obr. 4.37.1).

Nastavenie objímky lakt'ovej opierky

Napätie objímky lakt'ovej opierky sa dá nastaviť (utiahnuť / uvoľniť) pomocou 2 skrutiek (1) - (Obr. 4.37.2).

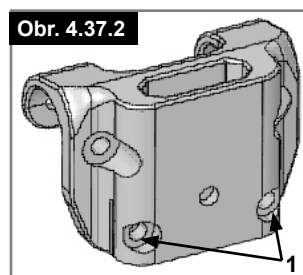
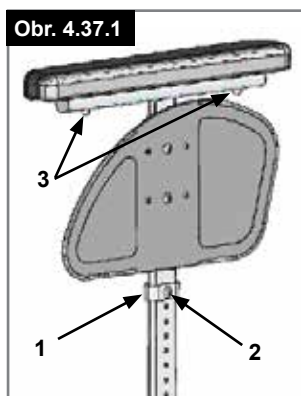

Rúčky na tlačenie vozíka

Rúčky na tlačenie vozíka s nastaviteľnou výškou

Tieto rúčky sú zabezpečené kolíkmi, aby nedošlo k neúmyselnému vyšmyknutiu. Uvoľnenie rýchlopínacej páky (1) umožňuje nastavenie výšky rúčok (2) aby sa prispôbili požiadavkám jednotlivcov. Pri posúvaní držiadiel budete počuť zamykací mechanizmus, potom môžete jednoducho umiestniť držiadla podľa predstavy. Matica na páke napätia určuje napätie akým sú rúčky pripevnené. Ak je matica po nastavení páky napätia voľná, rúčky budú taktiež voľné. Pred použitím potočte rúčky z jednej strany na druhú, aby ste sa presvedčili, že sú pevne zachytené. Po nastavení výšky rúčky, vždy pripevnite páku napätia (1) bezpečne na miesto. Ak páka nie je zabezpečená, pri zostupe na schodoch by mohlo dôjsť k úrazu. (Obr. 4.38).

POZNÁMKA – Ak rúčky na tlačenie vozíka s nastaviteľnou výškou nie sú správne upevnené, existuje riziko, že sa pohnú, alebo vysunú z danej polohy. Uistite sa prosím, že potrebné skrutky sú správne utiahnuté.

Skladanie rúčok na tlačenie vozíka

Ak nepoužívate rúčky na tlačenie vozíka, môžete ich zložiť, stlačením tlačidla (2). Keď ich budete opäť potrebovať, jednoducho ich vytiahnite hore a zabezpečte v ich polohe. (Obr. 4.39).

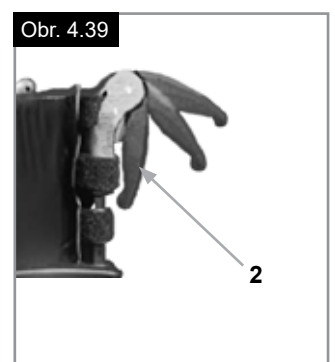
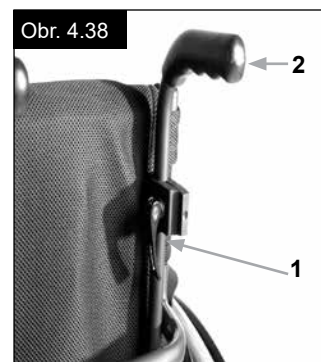

Kolieska proti preklopeniu

UPOZORNENIE!

Sunrise Medical doporučuje kolieska proti prevráteniu pre všetky vozíky. Pri pripájaní koliesok proti prevráteniu použite točiaci moment s 7 Nm.

1. Zasunutie koliesok proti preklopeniu do svorky:

- prítlačte zadné tlačidlo na tyčke proti prevráteniu na adaptéry tyčky proti prevráteniu, tak aby boli obidva kolíky vťahnuté smerom dnu.
- vložte kolieska proti prevráteniu (1) do adaptéra kolieska proti prevráteniu.
- otočte kolieska proti prevráteniu smerom nadol pokiaľ kolík na uvoľnenie nezapadne do úchytky.
- rovnakým spôsobom pripevnite koliesko proti prevráteniu.

Obr. 4.40

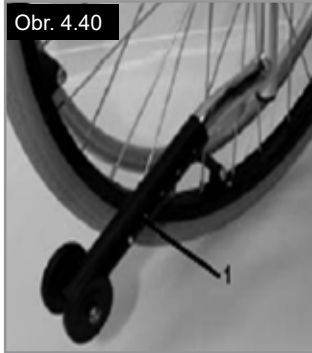

2. Nastavenie koliesok proti prevráteniu

Aby ste dosiahli správnu svetlú výšku od podložky, približne, 25 mm až 50 mm (1" až 2"), kolieska proti preklopeniu musia byť nastavené vyššie alebo nižšie.

Stlačte tlačítko uvoľnenie tyčky proti prevráteniu, tak aby obidva kolíky boli vťahnuté smerom dnu.

Posuňte vnútornú tyčku hore alebo dole, aby zapadla do vyznačených otvorov. Pustite tlačidlo. Rovnakým spôsobom pripevnite druhú tyčku proti prevráteniu. Obidve kolieska by mali mať rovnakú výšku. (Obr. 4.40).

NEBEZPEČENSTVO!

Spoločnosť Sunrise Medical odporúča použitie koliesok proti prevráteniu:

Ak ste nenamontovali kolieska proti prevráteniu, alebo ak boli nesprávne namontované, je tu riziko, že sa vozík prevráti a dôjde k úrazu.

Aktívne kolieska proti prevráteniu/vyklápanie

Aktívne kolieska proti prevráteniu sú namontované na ľavej alebo pravej strane konzoly osky. Potlačením smerom ku konzole osky sa dajú vyklopiť smerom nadol, aby mohli pracovať, (Obr. 4.40.1).

UPOZORNENIE!

Uistite sa, že sú kolieska proti prevráteniu uzamknuté na svojom mieste. Neuzamknuté kolieska proti prevráteniu môžu spôsobiť vážne zranenie používateľa.

Obr. 4.40.1



Aktívne kolieska proti prevráteniu na šport

Pre odstránenie aktívnych koliesok proti prevráteniu pre šport stlačte tlačidlo uvoľňovacieho kolíka a vyťahnite ho. Teraz vyťahnite konzolu z objímky koliesok proti prevráteniu, (4.40.2 - 4.40.3).

Obr. 4.40.2



Obr. 4.40.3



Držiak na barlu

Držiak na barlu

Táto pomôcka umožňuje prepravu barlí priamo na invalidnom vozíku. Jeho súčasťou je suchý zips, ktorým pripevníte barly alebo iné pomôcky.

POZOR!

Nikdy sa počas jazdy nepokúšajte odstrániť barly ani iné pomôcky.

Bezpečnostný pás panvy

⚠ NEBEZPEČENSTVO!

- Pred použitím invalidného vozíka sa uistite, že je bezpečnostný pás zaistený.
- Je potrebné aby ste bezpečnostný pás prekontrolovali denne,
- aby ste sa uistili, že nie je zachytený alebo upotrebovaný.
- Pred použitím sa vždy uistite, že je bezpečnostný pás správne zaistený a nastavený. Ak je pás príliš voľný, používateľ vozíka by mohol sklznúť a nastalo by riziko udusenía, alebo vážneho zranenia.

Bezpečnostný pás je pripojený k invalidnému vozíku, ako je zobrazené na obrázku. Bezpečnostný pás sa skladá z 2 častí. Sú pripojené pomocou existujúcich podporných skrutiek, kde je skrutka prevedená cez očko na páse. Pás je prevedený popod zadnú časť bočného panela. (Obr. 4.41)

Nastavte polohu pásu tak, aby západky boli v strede sedadla. (Obr. 4.42)

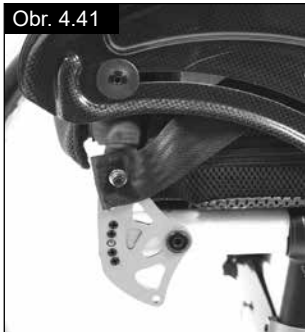

Prispôbte fixačný pás potrebám používateľa, nasledujúcim spôsobom:

Na skrátenie dĺžky pásu	Na zvýšenie dĺžky pásu
Prevedte pás späť cez západku a nastavenia vsunu. Uistite sa, že na západke pás nevytvoril slučku.	Prevlečte pás cez nastavenia vsunu a cez západku, aby ste mali dlhší pás.

Po utiahnutí, skontrolujte priestor medzi pásmo panvy a používateľom. Ak bol správne upravený, mali by ste byť schopný vsunúť viac ako jednu ruku medzi hrudný pás a používateľa. (Obr. 4.43)

Bezpečnostný pás by mal byť upevnený tak, aby popruhy boli približne v 45 stupňovom uhle ponad panvu. Pri nastavovaní pásu na správnu dĺžku, by mal byť používateľ čo najďalej v sedadle a mal by byť vystretý. Bezpečnostný pás by mal zabrániť sklzu používateľa zo sedadla. (Obr. 4.44)

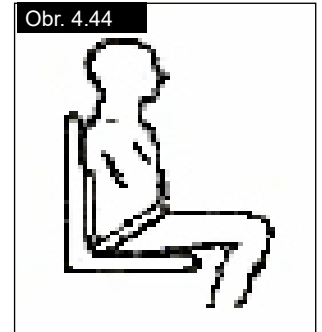

Ako pritiahnuť západku:
Zaistíte západku.

Ako uvoľniť pás:
Zatlačte jednu stranu západky a potlačte ju smerom do stredu pričom ju jemne ťaháte od seba.

⚠ UPOZORNENIE!

- Ak si nie ste istý použitím bezpečnostného pásu, opýtajte sa zdravotného personálu, predajcu invalidného vozíka, alebo pomocníka.
- Ak chcete opätovne namontovať bezpečnostný pás, obráťte sa prosím na svojho autorizovaného predajcu spoločnosti Sunrise Medical.
- Bezpečnostný pás musíte kontrolovať na dennej báze aby ste sa uistili, že je správne nastavený a nemá žiadne prekážky, ani nedošlo k pasívnemu opotrebovaniu.
- Sunrise Medical nedoporučuje prepravu osoby vo vozidle pričom bezpečnostný pás bude jedinou formou pripútania.



Viac rád o preprave nájdete v brožúrke Sunrise Medical o preprave.

Údržba:

V pravidelných intervaloch kontrolujte bezpečnostný pás a istiace komponenty z dôvodu výskytu známok trhlin alebo poškodenia. Ak je to potrebné, vymeňte ich.

⚠ UPOZORNENIE

Bezpečnostný pás by mal byť nastavený, aby bol vhodný pre konečného užívateľa, ako je vyššie uvedené. Spoločnosť Sunrise Medical odporúča, aby sa dĺžka a uloženie pásu pravidelne kontrolovali, aby sa znížilo riziko toho, že koncový používateľ nedbalo nastaví príliš veľkú dĺžku pásu.

5.0 Kolesá a montáž

Plné gumené kolesá sú štandardné.

Pri pneumatických kolesách sa uistite, že tlak v pneumatikách je správny, lebo v inom prípade bude ovplyvnený výkon invalidného vozíka. Ak je tlak v pneumatikách príliš nízky, odpor v jazde sa zvýši a posunutie dopredu si bude vyžadovať väčšiu námahu. Nízky tlak v kolese má taktiež negatívny vplyv na manévrovanie vozíka. Ak je tlak v kolese vysoký, koleso by mohlo prasknúť. Na povrchu samotného kolesa je vytláčený tlak, ktorý má koleso mať.

Montáž obutia je rovnaká ako pri bežnej montáži kolies na bicykli. Predtým ako namontujete novú dušu, by ste sa mali uistiť, že na ráfik a vo vnútri duše nie sú žiadne predmety, ktoré tam nepatria. Po montáži alebo po oprave kolesa prekontrolujte tlak v pneumatike. Pre vašu bezpečnosť a výkon vozíka je nevyhnutné zabezpečiť správny tlak v pneumatikách.

6.0 Údržba a ošetrovanie

- Každé štyri týždne skontrolujte tlak v pneumatikách. Na všetkých pneumatikách skontrolujte známky opotrebovania.
- Približne každé štyri týždne prekontrolujte brzdy, uistite sa, že sú v poriadku a že sa s nimi jednoducho narába.
- Výmena kolies je rovnaká ako pri bežnej výmene kolies na bicykli.
- Všetky spoje, ktoré sú dôležité pre bezpečnosť vášho invalidného vozíka sú samozamykacie matice. Každé tri mesiace skontrolujte, či sú všetky matice utiahnuté (pozrite časť o krútiacom momente). Bezpečnostné matice by mali byť použité iba jedenkrát a po použití by mali byť vymenené.
- Ak je váš invalidný vozík špinavý, na jeho čistenie používajte iba jemné domáce čistiace prostriedky. Na umývanie čalúnenia sedadla použite iba mydlo a vodu.
- Používať by ste mali iba pravé súčiastky schválené spoločnosťou Sunrise Medical. Nepoužívajte súčiastky od iných výrobcov, ktoré neboli schválené spoločnosťou Sunrise Medical.
- Ak dôjde k zamočeniu vozíka, po použití ho vysušte.
- Každých osem týždňov použite na rýchlopínaciu osku olej zo šijacieho stroja. Aj keď záleží na frekvencii a druhu použitia, doporučujeme, aby každých šesť mesiacov školený personál u autorizovaného predajcu prekontroloval váš vozík.
- Ak chcete uskladniť invalidný vozík na dlhú dobu, nie sú potrebné žiadne ďalšie opatrenia. Zabezpečte, aby bol invalidný vozík skladovaný pri izbovej teplote na suchom mieste, ktoré je chránené pred silným slnečným žiarením. Pred ďalším použitím musí byť invalidný vozík skontrolovaný autorizovaným predajcom.

POZOR!

Piesok a slaná morská voda (alebo soľ v zime) môžu poškodiť ložiská na predných a zadných kolesách. Po styku s nimi invalidný vozík dôkladne očistite.

Nasledujúce časti sa dajú odstrániť a môžete ich poslať na opravu výrobcovi alebo predajcovi:

- Zadné kolesá
- Lakťová opierka
- Kolieska proti preklopeniu

Tieto komponenty sú k dispozícii ako náhradné diely. Ak máte záujem o viac informácií, pozrite prosím katalóg s náhradnými dielmi.

Hygienické opatrenia pri opakovanom použití:

Pred opätovným použitím invalidného vozíka, sa uistite, že je vozík dôsledne pripravený. Všetky povrchy s ktorými príde používateľ do kontaktu musia byť ošetrené dezinfekčným sprejom.

Aby ste tak mohli urobiť, musíte použiť dezinfektant zo zoznamu DGHM listiny, napr. Antifect Liquid (Schülke a Mayr) rýchly dezinfekčný prostriedok na báze alkoholu na čistenie lekárskeho výrobkov a prístrojov.

Dbajte prosím na pokyny výrobcu, čo sa týka dezinfekčného prostriedku, ktorý používate.

Vo všeobecnosti, celková dezinfekcia sa nedá garantovať v oblasti švov. A preto doporučujeme, aby ste zlikvidovali poťah sedadla a chrbta, aby sa zabránilo mikrobakteriálnej nákaze s aktívnymi agentmi podľa § 6 zákona o ochrane pred infekciou.

POZOR!

- Nadmerné používanie chemických látok alebo používanie nesprávnych chemikálií môže viesť ku korózii, alebo degradácii použitých materiálov.
- Telesné tekutiny môžu viesť ku korózii alebo degradácii použitých materiálov. Po kontakte s telesnými tekutinami vyčistite a dezinfikujte všetky časti invalidného vozíka.

7.0 Likvidácia/Recyklácia materiálov

Ak vám bol invalidný vozík poskytnutý bezplatne, v tom prípade vám nepatrí. Ak ho už nepotrebujete, postupujte podľa pokynov, ktoré vám poskytla organizácia, ktorá vám dala invalidný vozík k dispozícii.

V nasledujúcej časti je popis materiálov, ktoré boli na invalidnom vozíku použité, vzhľadom na likvidáciu alebo recyklovanie invalidného vozíka a jeho balenie.

Rôzne stanovy likvidácie alebo recyklovania môžu byť stanovené na miestnej úrovni a pri likvidácii musíte podľa nich postupovať. (Tieto môžu zahŕňať čistenie alebo dekontamináciu invalidného vozíka pred likvidáciou).

Hliník: Vidlice predných kolies, kolesá, bočnice rámu, rám lakťovej opierky, stúpačka, držadlá na tlačenie vozíka

Oceľ: Úchytka, rýchlopínacia oska

Plasty: Úchytka ruky, trúbkové zástrčky, otočné kolesá, stupačky, podušky a 12" (30.48 cm) koleso/pneumatika

Balenie: Umelohmotné sáčky vyrobené z mäkkého polyetylénu, kartón

Čalúnenie: Tkaný polyester s PVC povlakom a rozpínavou, spaľovacou, upravenou penou.

Likvidácia alebo recyklácia by mali byť vykonané licencovaným agentom, alebo autorizovaným miestom na likvidáciu. Eventuálne by ste mohli váš invalidný vozík vrátiť na likvidáciu vášmu predajcovi.

Batéria pre LED svetlá: Lítium-iónová batéria (nebezpečný výrobok)

Elektrické a elektronické zariadenia sa musia likvidovať oddelene od bežného domového odpadu na špecializovaných štátom poskytnutých miestach. Správna likvidácia a separovaný zber použitých spotrebičov slúži na predchádzanie možnému poškodeniu zdravia a životného prostredia. Je to požiadavka na opätovné využitie a recykláciu použitých elektrických a elektronických zariadení.

Podrobné informácie o likvidácii vášho použitého zariadenia môžete získať od miestneho orgánu, služby likvidácie odpadu, špecializovaného predajcu, od ktorého ste výrobok zakúpili, alebo vášho predajného kontaktu.



Li-ion



8.0 Odstránenie závad

Invalidný vozík ťahá na jednu stranu

- Skontrolujte tlak v pneumatikách
- Skontrolujte, či sa kolesá točia jednoducho (ložiská, os)
- Skontrolujte uhol predného kolesa
- Skontrolujte, či sa obidve predné kolieska dostatočne dotýkajú zeme

Predné kolieska začínajú kmitať

- Skontrolujte uhol predného kolesa
- Skontrolujte, či sú všetky matice utiahnuté; podľa potreby utiahnite (pozrite časť o krútiacom momente)
- Skontrolujte, či sa obidve predné kolieska dostatočne dotýkajú zeme

Invalidný vozík/trubky križa nezapadajú do dosedov sedadla

- Vozík je stále nový, t.j., čalúnenie sedadla alebo opierky je stále veľmi napnuté. Toto sa časom zlepší.

Vozík sa veľmi ťažko skladá:

- Čalúnenie nastaviteľného operadla je príliš napnuté. Podľa potreby uvoľnite.

Invalidný vozík vŕzga

- Skontrolujte, či sú všetky matice utiahnuté; podľa potreby utiahnite (pozrite časť o krútiacom momente)
- Na miestach kde pohyblivé časti prichádzajú do styku mierne namažte

Invalidný vozík sa kolíše

- Skontrolujte uhly na ktoré sú nastavené predné kolieska
- Skontrolujte tlak v pneumatikách
- Skontrolujte, či sú zadné kolesá inak nastavené

9.0 Preprava

⚠ NEBEZPEČENSTVO!

V prípade, ak nebudete postupovať podľa týchto rád, nastáva riziko vážneho zranenia, alebo smrti!

Preprava vášho invalidného vozíka vo vozidle:

Invalidný vozík upevnený vo vozidle neposkytne takú úroveň bezpečnosti a zabezpečenia, ako systém sedadla vozidla. Odporúčame, aby sa používateľ presunul na sedadlo vo vozidle. Uvedomujeme si, že pre používateľa nie je vždy praktické presunúť sa, a v prípade, že musí byť používateľ prepravovaný sediac na invalidnom vozíku, musí sa postupovať podľa nasledujúcich pokynov:

⚠ NEBEZPEČENSTVO!

- Potvrďte, že je váš vozík vhodný pre crashtest (pozri štítko výrobcu alebo konzolu crash testu na zadnej strane vozíka (Obr. I))
- Potvrďte, že vozidlo je vhodne vybavené, aby prevážalo osobu v invalidnom vozíku a uistite sa, že spôsob prístupu/výstupu je vhodný pre typ invalidného vozíka. Podlaha vozidla by mala byť dostatočne pevná, aby uniesla celkovú váhu používateľa, invalidného vozíka a iných pomôcok.
- Aby ste ponechali dostatočné miesto okolo invalidného vozíka, aby sa vozík mohol jednoducho pripojiť, upevniť, alebo uvoľniť a aby osoba vo vozíku mohla upevniť bezpečnostné pásy.
- Obsadený invalidný vozík musí byť umiestnený v polohe smerujúcej dopredu a zaistený zaväzovaním na vozíku a bezpečnostnými pásmi (zaväzovanie WTORS spĺňajúce požiadavky ISO 10542 časť 2 alebo SAE J2249) v súlade s pokynmi výrobcu WTORS.
- Použitie invalidného vozíka v iných polohách vo vozidle nebolo testované, napr. preprava v bočnej polohe za žiadnych okolností sa nesmie vykonávať (Obr. A).
- Aby bol invalidný vozík zaistený Uväzovacím systémom, ktorý je konformný s normou ISO 10542, alebo SAE J2249 s nenastaviteľnými prednými popruhmi a nastaviteľnými zadnými popruhmi, ktoré väčšinou používajú karabínky, alebo háčiky v tvare písmena S a prípojky na pracky. Tieto pásy sa väčšinou skladajú zo 4 jednotlivých pásov, ktoré sú pripojené ku každému zo štyroch rohov invalidného vozíka.

- Bezpečnostné pásy by mali byť namontované na hlavný rám invalidného vozíka, ako je zobrazené na diagrame na nasledujúcej strane, a nemali by byť namontované na prípojky ani na pomôcky, napr. nie okolo výpletu kolesa, brzd ani na stupačky.
- Bezpečnostné pásy by mali byť pripojené čo najbližšie ku 45 stupňom a mali by byť bezpečne upevnené v súlade s pokynmi od výrobcu.
- Úpravy alebo výmeny prvkov uväzovacieho systému alebo štruktúry, rámu či komponentov invalidného vozíka sa nesmú vykonávať bez konzultácie s výrobcom. Ak sa tak nestane, znemožní sa schopnosť prepravy invalidného vozíka vo vozidle.
- Oba bezpečnostné pásy panvy aj hornej časti trupu sa musia používať pri zabezpečení osoby, aby sa znížilo riziko nárazu hlavy, alebo hrude s časťami vozidla. (Obr. B) Bezpečnostný pás hornej časti tela by mal byť namontovaný na stĺpik "B" vozidla - ak tak nebudete postupovať, zvyšujete riziko vážnych brušných poranení používateľa.
- Opieryky hlavy vhodné na prepravu (pozrite si etiketu na opierke) musia počas prepravy byť správne umiestnené a pripevnené.
- Podpory polohy tela (bezpečnostné popruhy, hrudné pásy) by sa nemali používať alebo by sa na ne nemalo spoliehať u osoby na vozíku ako zabezpečenie v pohybujúcom sa vozidle, pokiaľ nie sú označené, že spĺňajú požiadavky špecifikované v norme ISO 7176-19:2001 alebo SAE J2249.
- Bezpečnosť osoby vo vozíku počas prepravy závisí na dôkladnosti osoby, ktorá upevňuje bezpečnostné pásy. Táto osoba by mala mať pokyny alebo výcvik na takéto použitie.
- Vždy, keď je to možné, odmontujte z invalidného vozíka a bezpečne uskladnite všetko pomocné vybavenie, napríklad:
 - Barly, voľné vankúše a terapeutický stolík.
 - Kĺbová/dvíhajúca stupačka na nový by nemala byť použitá vo zdvihnutej polohe, pri preprave invalidného vozíka a používateľa, ani keď je invalidný vozík zabezpečený pásmi na prepravu vozíka, alebo pásmi pre používateľa.
 - Skladacia opierka chrbta by mala byť v kolmej polohe.
 - Ručné brzdy musia byť použité.
- Bezpečnostný pás by mal byť namontovaný na stĺpik "B" a nemal by byť odtiahnutý od tela komponentami invalidného vozíka, ako laktovej opierky alebo kolies.

Obr. A

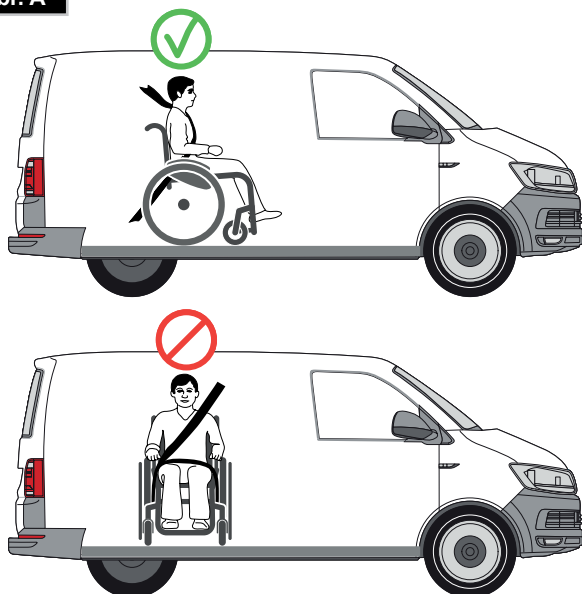

Obr. B

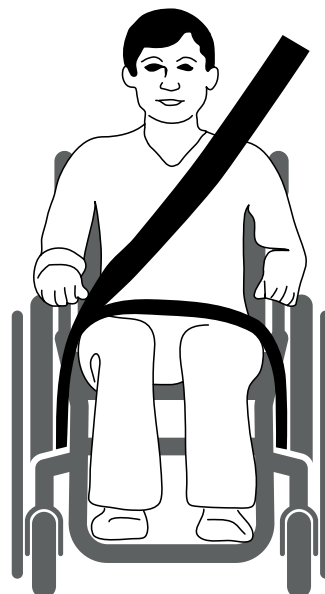

Pokyny na zabezpečenie osoby vo vozíku:

1. Bezpečnostný pás panvy musíte mať zapnutý cez prednú časť panvy, tak aby uhol bezpečnostného pásu panvy bol medzi 30 až 75 stupňami, horizontálne.

Uprednostňuje sa väčší uhol v rámci preferovanej zóny, bližiaci sa, ale nikdy nepresahujúci 75 stupňov. (Obr. C)

2. Bezpečnostný pás hornej časti tela musí byť uložený cez rameno a naprieč hrudníkom, ako je zobrazené na obrázku D a E.

Bezpečnostné pásy musia byť čo najviac pritiažené, s ohľadom na pohodlie užívateľa.

Tkanina bezpečnostných pásov nesmie byť pri použití skrútená. Bezpečnostný pás hornej časti tela musí byť uložený cez rameno a naprieč hrudníkom, ako je zobrazené na obrázku d a e.

3. Body na pripojenie na vozíku sú vnútorný predný rám, priamo nad otočnými kolesami a zadná strana rámu. Popruhy sú pripevnené okolo bočných rámov na prieseku horizontálnych a vertikálnych rámových tyčí. (Viď Obr. G-H-I)

4. Znak upevnenia (Obr. F) na invalidnom vozíku označuje polohu popruhov invalidného vozíka. Po nastavení zabezpečenia vozíka napnite popruhy.

HMOTNOSŤ POUŽÍVATEĽA MENEJ NEŽ 22 KG

Ak je prepravovaný používateľ dieťa s hmotnosťou menšou než 22 kg a vozidlo, ktoré slúži na prepravu má menej ako osem (8) sediacich pasažierov, odporúča sa použitie detských bezpečnostných pásov (CRS), ktoré sú v súlade s Nariadením 44 UNCE.

Tento typ systému bezpečnostných pásov poskytuje účinnejší upínací systém pre používateľa než bežný trojbodový upínací systém a niektoré systémy CRS tiež obsahujú doplnujúce podpory tela na udržanie polohy dieťaťa počas sedenia na vozíku.

Rodičia alebo opatrovatelia môžu za určitých okolností zvážiť možnosť ponechania dieťaťa v invalidnom vozíku počas prepravy z dôvodu stupňa kontroly polohy tela a pohodlia, ktoré poskytuje nastavenie invalidného vozíka.

Za takýchto okolností odporúčame vykonanie hodnotenia rizika vašim sprievodcom a relevantnými kompetentnými osobami.

Umiestnenie uväzovacieho systému vozíka na invalidný vozík:

1. Umiestnenie predných a zadných štítkov uväzovacieho systému (Obr. G - H).
2. Umiestnenie predného (Obr. I) a zadného (Obr. J) uväzovacieho systému invalidného vozíka a štítku uväzovacieho systému.
3. Bočný pohľad na popruhy uväzovacieho systému, (Obr. K).

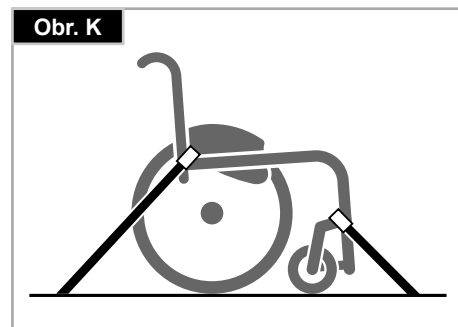
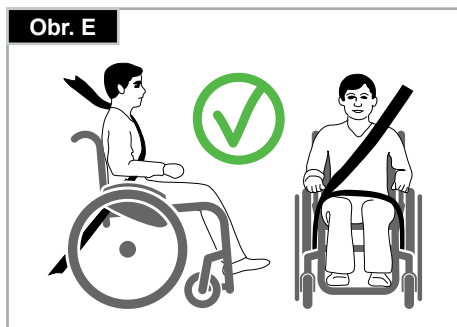
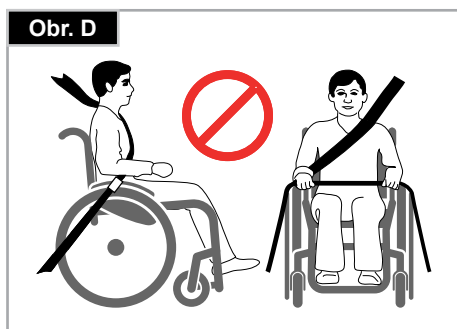
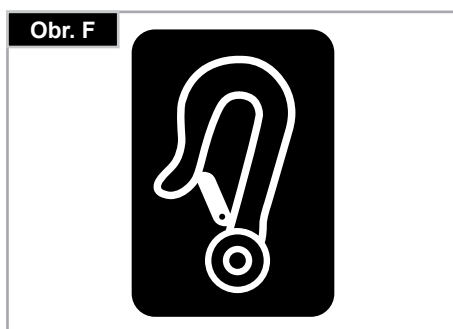
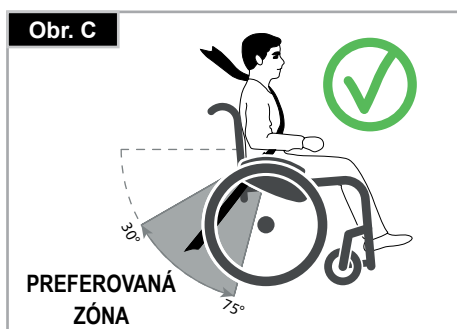

10.0 Štítok výrobcu

Štítok výrobcu

Štítok výrobcu sa nachádza na jednej z krížových trubiek alebo na trubke, ktorá prechádza rámom, taktiež je na štítku príručky vlastníka. Štítok výrobcu uvádza presný popis modelu a iné technické špecifikácie. Pri objednávke náhradných dielov alebo pri podaní sťažnosti poskytnite prosím nasledujúce informácie:

- Sériové čísla
- Číslo objednávky
- Mesiac/rok



	Sunrise Medical GmbH Kahlbachring 2-4 D-69254 Malsch / Germany		2021-05-03
TYPE:	Rollstuhl	SN	203211733451915
Nitrum	ISO 7176-19:2008		
125 kg	max 10°	420 mm	460 mm

	Sunrise Medical GmbH Kahlbachring 2-4 D-69254 Malsch / Germany		2021-05-03
TYPE:	Rollstuhl	SN	203211733451912
Nitrum Hybrid	ISO 7176-19:2008		
140 kg	max 10°	420 mm	440 mm

Nitrum / Nitrum Hybrid

Názov výrobku/Číslo SKU.

max X° Maximálny bezpečný sklon s kolieskami proti preklopeniu závisí od nastavenia invalidného vozíka, polohy tela a fyzických schopností používateľa.

XXX mm Šírka sedadla.

XXX mm Hĺbka (maximálna).

XXX kg Maximálne zaťaženie.

CE značka.

Používateľská príručka.

XXXX-XX-XX Dátum výroby.

Sériové číslo.

Tento symbol znamená zdravotnícku pomôcku.

Adresa výrobcu.

ISO 7176-19:2008 Úspešne testovaný na náraz v súlade s: normou ISO 7176-19:2008.

11.0 Záruka

TÁTO ZÁRUKA NIJAKÝM SPÔSOBOM NEZASAHUJE DO VAŠICH ZÁKONNÝCH PRÁV.

Spoločnosť Sunrise Medical* poskytuje svojim zákazníkom záruku na invalidné vozíky, ako je uvedené v záručných podmienkach, a táto záruka pokrýva nasledovné.

Podmienky záruky:

1. Ak si diel alebo diely invalidného vozíka vyžadujú opravy, alebo výmenu v dôsledku chyby výroby a/alebo materiálu v rámci 24 mesiacov, alebo pre rám a výstuže v rámci 5 rokov po dodaní zákazníkovi, príslušný diel, alebo diely budú opravené, alebo vymenené zdarma. Záruka by mala pokrývať iba výrobné nedostatky.
2. Na uplatnenie záruky sa obráťte na dodávateľa vášho invalidného vozíka – napr. predajcu schváleného spoločnosťou Sunrise Medical alebo poskytovateľa zdravotnej starostlivosti s presnými podrobnosťami o charaktere problému. Ak by ste používali invalidný vozík mimo oblasti, ktorú pokrýva agent zákazníckeho servisu spoločnosti Sunrise Medical, opravy, alebo výmena bude vykonaná inou agentúrou určenou výrobcom. Invalidný vozík musí byť opravovaný určeným agentom zákazníckeho servisu spoločnosti Sunrise Medical (predajca).
3. Na diely, ktoré boli opravované alebo vymenené v rámci tejto záruky, poskytujeme záruku v súlade s týmito záručnými podmienkami pre zvyšok záručnej doby pre invalidný vozík v súlade s bodom 1).
4. Na originálne náhradné diely, ktoré boli nasadené na zákazníkove náklady, je záruka 12 mesiacov (po ich nasadení) v súlade s týmito záručnými podmienkami.
5. Táto záruka sa nedá uplatniť, ak je potrebná oprava, alebo výmena invalidného vozíka, alebo jeho dielu z nasledujúcich dôvodov:
 - a. Bežné opotrebenie, a to vrátane opotrebenia akumulátorov, opierok rúk, poťahov, pneumatík, brzd atď.
 - b. Preťaženie produktu; skontrolujte prosím štítok ES pre zistenie maximálnej hmotnosti používateľa.
 - c. Invalidný vozík alebo jeho časť neboli ošetrované, alebo udržiavané v súlade s odporúčaniami výrobcu, uvedenými v Príručke vlastníka a/alebo Technickej príručke.
 - d. Boli použité doplnky, ktoré nie sú špecifikované ako pôvodné doplnky.
 - e. Invalidný vozík alebo jeho súčasť boli poškodené v dôsledku zanedbania, nehody, alebo nesprávneho používania.
 - f. Zmeny/úpravy vykonané na invalidnom vozíku alebo dieloch, ktoré nie sú v súlade so špecifikáciami výrobcu.
 - g. Opravy boli vykonané skôr, než bola spoločnosť Sunrise Medical informovaná o situácii.
6. Táto záruka podlieha zákonom krajiny, v ktorej bol produkt zakúpený od spoločnosti Sunrise Medical*

* Znamená zariadenie Sunrise Medical, v ktorom bol produkt zakúpený.

12.0 Technické údaje

Celková šírka:

Pri štandardných kolesách 25", vrátane obručí so 6° uhlom sklonu: SS + 300 mm

Celková dĺžka: 930 mm s hĺbkou sedadla 500

Celková výška: 950 mm s výškou opierky chrbta 450

Hmotnosť v kg: od 6,5 kg

Maximálna váha:

Nitrum 125 kg (140kg s voliteľným hybridným rámom).

Výšky sedadla:

Výber rámov, vidlíc a otočných kolies tak ako veľkosť zadných kolies (24", 25") určujú výšku sedadla, ktorú môžete nastaviť.

Norm.		Min.	Max.	Norm.		Min.	Max.
	Celková dĺžka so stupačkou	770 mm	930 mm		Uhol povrchu sedadla	0°	16°
	Celková šírka	490 mm	860 mm		Efektívna hĺbka sedadla	340 mm	500 mm
	Dĺžka po zložení	Nedostupné	Nedostupné		Efektívna šírka sedadla	320 mm	500 mm
	Šírka po zložení	Nedostupné	Nedostupné		Výška povrchu sedadla na prednej hrane	430 mm	570 mm
	Výška po zložení	Nedostupné	Nedostupné		Uhol opierky	59°	105°
	Celková váha	6,5 kg	13,0 kg		Výška opierky chrbta	250 mm	450 mm
	Svah na použitie bŕzd kolies	0°	7°		Točiaci polomer		700 mm
	Hmotnosť najťažšej časti	-	2,1 kg s 24" zadným kolesom *		Vzdialenosť medzi stupačkou a sedadlom	220 mm	520 mm
	Statická stabilita z kopca	10°	10°		Uhol nohy vzhľadom na sedadlo	88°	100°
	Stabilita do kopca s kolieskami proti prevráteniu	10°	10°		Vzdialenosť medzi lakťovou opierkou a sedadlom	Nedostupné	Nedostupné
	Statická stabilita po stranách	10°	10°		Predné umiestnenie štruktúry lakťovej opierky	Nedostupné	Nedostupné
	Dynamická stabilita - do kopca, spotreba energie	Nedostupné	Nedostupné		Priemer obruče	540 mm	567 mm
	Prekonávanie prekážok	Nedostupné	Nedostupné		Horizontálna poloha osky	+ 104 mm	+ 20 mm

*Štandardné koleso s obručou z nehrdzavejúcej ocele

Invalidný vozík vyhovuje nasledujúcim normám:

a) Požiadavky a testy statickej sily, nárazová a únavová pevnosť (ISO 7176-8)	Áno.
b) Jazdné a ovládacie systémy pre elektrické invalidné vozíky, požiadavky a testy (ISO 7176-14)	nie je k dispozícii
c) Klimatický test v súlade s normou ISO 7176-9	nie je k dispozícii
d) Vzdor voči horľavosti čalúnených častí v súlade s ISO 7176-16 (EN 1021-1/2)	Áno.

Predné koleso	Vidlica	Typ rámu	Výška predného sedadla v mm	Zadná výška sedadla v mm
3" (76,2 mm)	98 mm x 32 mm	nízky	430	430 - 300
			440	440 - 310
			450	450 - 320
		vysoký	470	470 - 340
			480	480 - 350
			490	490 - 360
	111 mm x 32 mm	nízky	440	440 - 310
			450	450 - 320
			460	460 - 330
		vysoký	480	480 - 350
			490	490 - 360
			500	500 - 370
4" (101,6 mm)	98 mm x 32 mm	nízky	440	440 - 310
			450	450 - 320
			460	460 - 330
		vysoký	480	480 - 350
			490	490 - 360
			500	500 - 370
	111 mm x 32 mm	nízky	450	450 - 320
			460	460 - 330
			470	470 - 340
		vysoký	490	490 - 360
			500	500 - 370
			510	510 - 380
	111 mm x 45 mm	nízky	450	450 - 320
			460	460 - 330
			470	470 - 340
		vysoký	490	490 - 360
			500	500 - 370
			510	510 - 380
	123 mm x 45 mm	nízky	450	450 - 320
			460	460 - 330
			470	470 - 340
			480	480 - 350
		vysoký	490	490 - 360
			500	500 - 370
510			510 - 380	
520			520 - 370	

Predné koleso	Vidlica	Typ rámu	Výška predného sedadla v mm	Zadná výška sedadla v mm
5" (127 mm)	98 mm x 32 mm	nízky	460	460 - 330
			470	470 - 340
		vysoký	500	500 - 370
			510	510 - 380
	111 mm x 32 mm	nízky	460	460 - 330
			470	470 - 340
			480	480 - 350
		vysoký	500	500 - 370
			510	510 - 380
			520	520 - 390
	111 mm x 45 mm	nízky	470	470 - 340
			480	480 - 350
		vysoký	510	510 - 380
			520	520 - 390
	123 mm x 45 mm	nízky	470	470 - 340
			480	480 - 350
			490	490 - 360
			500	500 - 370
vysoký		510	510 - 380	
		520	520 - 390	
		530	530 - 400	
		540	540 - 410	
6" (152,4 mm)	123 mm x 45 mm	nízky	500	500 - 370
			510	510 - 380
		vysoký	540	540 - 410
			550	550 - 420

13.0 Krútiaci moment

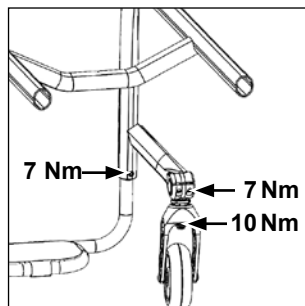
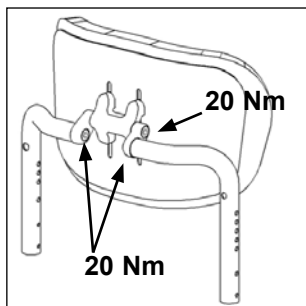
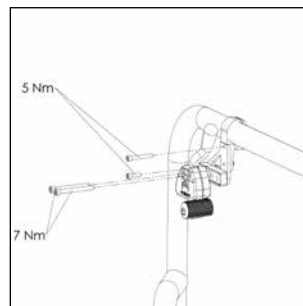
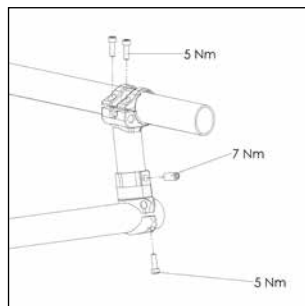
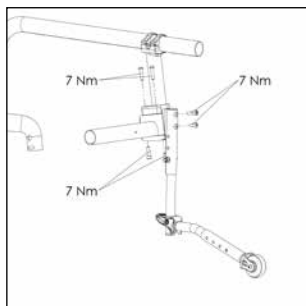

Krútiaci moment.

POZNÁMKA: Keď sú špecifikované otočné momenty, odporúčame použitie merača otočných momentov (nie je súčasťou dodávky), aby sa overilo dosiahnutie správnej špecifikácie otočného momentu. Ak nie sú udané žiadne informácie, generický točivý moment pre skrutky M6 je 7 Nm.

POZOR: Niektoré skrutky, ktoré sa používajú počas výroby, sú vybavené poistkami závitov (modrá bodka na závite) a dajú sa odmontovať a opätovne zatahnuť až trikrát predtým, než sa musia vymeniť za nové skrutky a poistky závitov. Prípadne môžete umiestniť poistku závitov Loctite™ 243 na skrutky a opätovne ich zatahnuť.

Spis treści	
Spis treści	58
Definitions	58
Wstęp	59
Przeznaczenie	59
Zakres stosowania	59
1.0 Ogólne zalecenia bezpieczeństwa i ograniczenia jazdy	60
2.0 Posługiwanie się wózkiem	62
3.0 Transport wózka	62
4.0 Możliwości dodatkowe	62
System wspomagający przy przechylaniu	62
Hamulce	62
Układ zawieszenia	64
Regulacja osi napędu ręcznego	65
Regulacja środka ciężkości wózka Nitrum	66
Regulacja środka ciężkości wózka Nitrum Hybrid	66
Regulacja płyty podnóżka	67
Siedzisko	67
Kółka przednie	68
Regulacja ustawienia kół	69
Oparcie	69
Oslony boczne	72
Uchwyt do popychania	73
Kółka anty-wywrotne	74
Uchwyt na kule	74
Biodrowy pas stabilizujący	75
5.0 Opony i ich montaż	76
6.0 Konserwacja i utrzymanie	76
7.0 Usuwanie i recykling materiałów	77
8.0 Usuwanie usterek	77
9.0 Przewożenie	78
10.0 Tabliczka znamionowa	80
11.0 Gwarancja	80
12.0 Dane techniczne	81
13.0 Momenty dokręcające	84





UWAGA:

Wózki przedstawione i opisane w tej instrukcji mogą nie odpowiadać we wszystkich szczegółach danemu modelowi wózka. Jednakże wszystkie instrukcje obowiązują w całości, bez względu na różnice w szczegółach.

Producent zastrzega sobie prawo do zmian masy, wymiarów i innych parametrów technicznych zawartych w instrukcji, bez uprzedniego powiadomienia. Wszystkie wartości, wyniki pomiarów i wydajności zawarte w instrukcji są przybliżone i nie są częścią charakterystyki technicznej wózka.

Definitions

Definicje terminów stosowanych w tej instrukcji obsługi

Termin	Definicja
 NIEBEZPIECZEŃSTWO!	Porada dla użytkownika dotycząca potencjalnego ryzyka odniesienia obrażeń lub śmierci w przypadku niezastosowania się do porady
 OSTRZEŻENIE!	Wskazówka dla użytkownika dotycząca ryzyka odniesienia obrażeń w przypadku niezastosowania się do wskazówek
 UWAGA!	Wskazówka dla użytkownika dotycząca potencjalnego ryzyka uszkodzenia sprzętu w przypadku niezastosowania się do wskazówek
UWAGA:	Porada ogólna lub najlepsze zalecane działanie
	Odniesienie do dokumentacji dodatkowej

UWAGA:

W odpowiednim miejscu należy zanotować adres i numer telefonu lokalnego punktu serwisowego.

W przypadku uszkodzenia należy skontaktować się z tym punktem i postarać się przedstawić wszystkie ważne szczegóły, co przyspieszy udzielenie pomocy.

Podpis i pieczęć dystrybutora:

Wstęp

Szanowni Użytkownicy,

Cieszymy się bardzo, że Wybraliście Państwo produkt wysokiej jakości SUNRISE MEDICAL.

Niniejsza instrukcja użytkownika zawiera wskazówki i sugestie, które sprawią, że Wasz nowy wózek inwalidzki stanie się godnym zaufania i niezawodnym partnerem w życiu codziennym.

Dla Sunrise Medical bardzo ważne jest, aby utrzymywać dobre relacje z klientami. Chcielibyśmy informować Was na bieżąco o nowościach i pracach rozwojowych w naszej firmie. Bycie blisko z naszymi klientami oznacza: szybki serwis, jak najmniej papierkowej roboty oraz bliską współpracę z klientami. Gdy potrzebujesz części zamiennych czy akcesoriów, albo gdy masz jakieś pytania na temat swojego wózka inwalidzkiego - jesteśmy do Twojej dyspozycji.

Pragniemy, aby użytkownicy byli zadowoleni z naszych produktów i obsługi. W Sunrise Medical stale pracujemy nad tym, aby jeszcze bardziej ulepszyć nasze produkty. Dlatego też, w naszej ofercie mogą następować zmiany dotyczące wzornictwa, technologii i wyposażenia. W konsekwencji, zawarte w niniejszej instrukcji dane i ilustracje nie mogą stanowić podstawy do reklamacji.

SUNRISE MEDICAL posiada certyfikaty EN ISO 13485 i ISO 14001 na stosowany system zarządzania.

 Jako producent, **SUNRISE MEDICAL deklaruje, że lekkie wózki spełniają wymagania rozporządzenia UE w sprawie wyrobów medycznych (2017/745).**

UWAGA:

Ogólne porady dla użytkownika.

Nieprzestrzeganie niniejszych instrukcji może spowodować urazy, uszkodzenie produktu lub szkody dla środowiska naturalnego.

Informacja dla użytkownika lub pacjenta: Wszelkie poważne zdarzenia z udziałem tego produktu należy zgłaszać producentowi oraz odpowiedniej instytucji w państwie członkowskim, w którym znajduje się użytkownik i/lub pacjent.

Spersonalizowane, indywidualne opcje specjalne w ramach B4M

Firma Sunrise Medical zdecydowanie zaleca, aby przed pierwszym użyciem produktu B4M użytkownik zapoznał się ze wszystkimi informacjami dostarczonymi wraz z produktem B4M. W ten sposób produkt B4M będzie użytkowany zgodnie z jego przeznaczeniem i zaleceniami producenta.

Sunrise Medical zaleca również, aby informacje o użytkowniku nie zostały zniszczone, a powinny być przechowywane w bezpiecznym miejscu do wykorzystania w przyszłości.

Zestawy wyrobów medycznych

Ten wyrób medyczny może łączyć się z co najmniej jednym innym wyrobem medycznym lub innym produktem. Informacje o możliwych zestawach można znaleźć na stronie www.Sunrise-Medical.pl. Wszystkie wymienione zestawy zostały sprawdzone pod kątem spełniania ogólnych wymogów dotyczących bezpieczeństwa i działania opisanych w załączniku I, punkt 14.1 rozporządzenia w sprawie wyrobów medycznych (2017/745).

Wskazówki dotyczące łączenia, np. montażu, można znaleźć na stronie www.Sunrise-Medical.pl.

W sprawie pytań dotyczących używania, konserwacji lub bezpieczeństwa wózków prosimy o kontakt z lokalnym autoryzowanym sprzedawcą SUNRISE MEDICAL.

Jeżeli w danym rejonie nie ma autoryzowanego sprzedawcy, pytania dotyczące bezpieczeństwa produktu lub akcji serwisowych należy kierować pisemnie lub telefonicznie bezpośrednio do Sunrise Medical. Informacji można także szukać na stronie www.Sunrise-Medical.pl.



WAŻNE:

ZABRANIA SIĘ UŻYTKOWANIA WÓZKA BEZ PRZECZYTANIA I ZROZUMIENIA NINIEJSZEJ INSTRUKCJI.

Sunrise Medical Poland
Sp. z o.o.ul. Elektronowa 6,
94-103 Łódź
Polska
Telefon: +48 42 275 83 38
Fax: + 48 42 209 35 23
E-mail: pl@sunrisemedical.de
www.Sunrise-Medical.pl

Przeznaczenie

Wózki są przeznaczone wyłącznie do osobistego użytku dzieci lub dorosłych pozbawionych możliwości chodzenia lub o ograniczonej zdolności poruszania się. Mogą być napędzane przez użytkownika lub przez inną osobę (popychane przez osobę towarzyszącą) oraz są przeznaczone do jazdy w domu i na zewnątrz.

Oznaczenie ograniczenia wagi (dotyczy łącznie użytkownika oraz akcesoriów przymocowanych do wózka) znajduje się na tabliczce z numerem seryjnym, przymocowanej do rurki osi znajdującej się pod siedziskiem.

Gwarancja jest ważna wyłącznie wtedy, gdy produkt jest używany zgodnie z przeznaczeniem, we właściwych warunkach. Zakładany okres użytkowania wózka wynosi 5 lat. Proszę NIE używać ani nie montować do wózka części innych producentów, o ile nie zostały oficjalnie zaakceptowane przez Sunrise Medical.

Zakres stosowania

Wskazania

Wiele wariantów dopasowania i modułowa konstrukcja wózka zapewnia możliwość jego używania przez osoby niemogące chodzić lub o ograniczonej zdolności poruszania się z powodu:

- paraliżu
- utraty lub amputacji kończyny (nogi),
- wady lub deformacji kończyny,
- przykurczu lub uszkodzenia stawów,
- chorób serca i układu krążenia, zaburzeń równowagi, kacheksji, zaburzeń lub schorzeń neurologicznych, dystrofii mięśniowej, hemiplegii oraz z przyczyn geriatrycznych (u osób wciąż władających górną częścią ciała).

Przeciwwskazania

Wózka nie wolno używać bez obecności osoby towarzyszącej w przypadku:

- zaburzeń percepcji;
- zaburzeń równowagi;
- braku rąk, chyba że z pomocą opiekuna;
- przykurczu lub uszkodzenia stawów w obu ramionach;
- braku możliwości siedzenia.

Przy rozważaniu zakupu wózka należy brać pod uwagę wymiary ciała, masę, konstrukcję fizyczną i psychiczną, wiek osoby oraz warunki życia i otoczenia.

1.0 Ogólne zalecenia bezpieczeństwa i ograniczenia jazdy

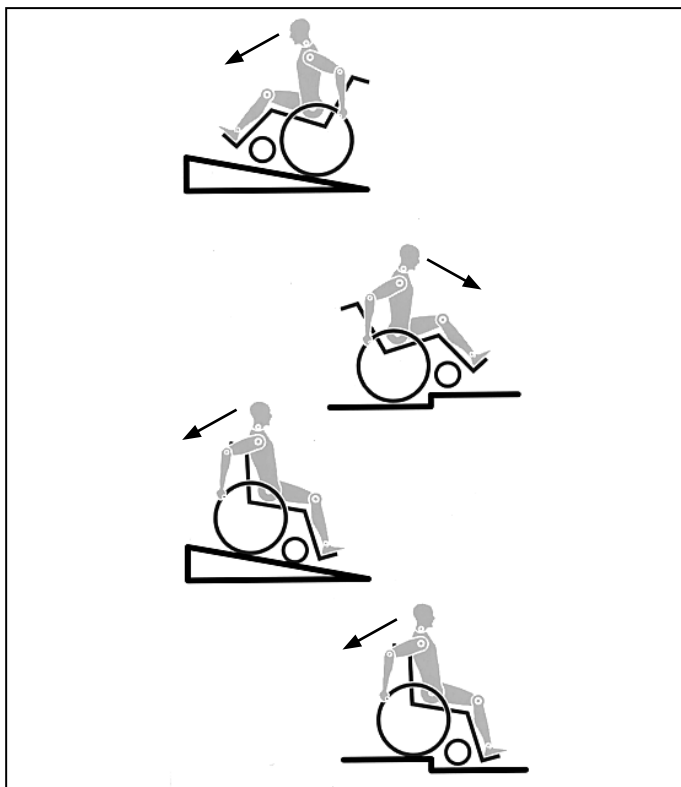

Konstrukcja i zastosowane rozwiązania techniczne wózka zapewniają maksymalne bezpieczeństwo jego użytkowania. Produkt spełnia obowiązujące międzynarodowe normy bezpieczeństwa. Użytkownik może narazić się na ryzyko poprzez nieprawidłowe użytkowanie wózka. Dla własnego bezpieczeństwa użytkownik musi bezwzględnie przestrzegać następujących zasad.

Nieprofesjonalne lub błędne zmiany i regulacje zwiększają ryzyko wypadku. Użytkownik wózka jest również uczestnikiem ruchu publicznego na ulicach i chodnikach. Obowiązują go wszystkie przepisy ruchu drogowego.

Podczas pierwszej jazdy wózkiem należy zachować szczególną ostrożność. Należy zapoznać się z użytkowanym sprzętem.

Przed każdym użyciem należy skontrolować:

- Półosie szybkiego montażu tylnych kół
- Rzępy na siedzisku i oparciu
- Opony i ciśnienie w nich oraz hamulce.

Przed dokonaniem jakichkolwiek regulacji wózka należy przeczytać odpowiedni rozdział instrukcji.

Wyboje i nierówne podłoże może spowodować przewrócenie wózka, szczególnie podczas jazdy pod górę lub z góry. Przy jeździe do przodu, podczas pokonywania stopni i pochyłości należy wychylić się ku przodowi.

NIEBEZPIECZEŃSTWO!

- NIGDY nie przekraczać dopuszczalnego łącznego obciążenia 125 kg (140 kg dla ramy hybrydowej, 100 kg przypadku osi do roweru z napędem ręcznym) dla osoby jadącej i wszystkich przewożonych elementów. Należy zwrócić uwagę na informacje o wadze dla opcji dotyczących mniejszej wagi, które są podane oddzielnie. Przekroczenie dopuszczalnego obciążenia może prowadzić do uszkodzenia siedziska, upadku lub przewrócenia, utraty kontroli i w konsekwencji, do poważnych obrażeń użytkownika i innych osób.
- Podczas jazdy o zmroku należy nosić jasną odzież lub odzież z odblaskami, aby użytkownik był łatwy do zauważenia przez innych. Upewnić się, że odblaski na bokach i z tyłu wózka są dobrze widoczne. Zaleca się również wyposażenie wózka w aktywne oświetlenie.
- Aby uniknąć upadków i niebezpiecznych sytuacji, należy przećwiczyć posługiwanie się wózkiem na poziomym podłożu i przy dobrej widoczności.

- Przy siadaniu i wstawaniu z wózka nie korzystać z podnóżków. Należy je odchylić i odsunąć na bok tak daleko, jak to możliwe. Zawsze należy starać się zająć pozycję najbliższą miejsca, w którym zamierza się usiąść.
- Używać wózka tylko w odpowiedni sposób. Na przykład: unikać pokonywania przeszkód bez hamowania (schody, krawężniki), omijać szczeliny.
- Hamulce nie są przeznaczone do hamowania wózka w trakcie jazdy. Służą one wyłącznie do zabezpieczenia przed przypadkowym jego toceniem się. Przy zatrzymywaniu na nierównym podłożu należy zawsze używać tych hamulców, aby zapobiec staczaniu się wózka. Zawsze zaciągać oba hamulce; w przeciwnym wypadku wózek może przewrócić się.
- Zbadać wpływ zmiany środka ciężkości na zachowanie wózka, na przykład na pochyłościach, zboczach o różnym nachyleniu i podczas pokonywania przeszkód. Czynności te wykonywać w obecności osoby ubezpieczającej.
- Przy krańcowych ustawieniach (np. tylnych kołach przesuniętych maksymalnie do przodu) i niedbałej pozycji użytkownika może nastąpić przewrócenie wózka, nawet na równym podłożu.
- Przy wjeżdżaniu na zbocza i schody należy pochylić górną część ciała do przodu.
- Przy zjeżdżaniu ze zboczy i schodów należy pochylić górną część ciała do tyłu. Nigdy nie należy próbować wjeżdżać na pochyłość lub zjeżdżać z niej na skos.
- Należy unikać korzystania z ruchomych schodów, ponieważ może to prowadzić do poważnych obrażeń w przypadku awarii.
- Nie używać wózka na zboczach o nachyleniu większym niż 10°. Wartość bezpiecznego kąta nachylenia dla ruchu wózka uzależniona jest od konfiguracji wózka, umiejętności użytkownika oraz stylu jazdy. Maksymalna wartość kąta nachylenia nie może być określona, ponieważ umiejętności użytkownika oraz styl jazdy są niemożliwe do przewidzenia. Dlatego wartość musi zostać określona przez użytkownika przy obecności osoby towarzyszącej w celu uniknięcia przewrócenia wózka. Usilnie zaleca się, aby niedoświadczeni użytkownicy wyposażyli swój wózek w kółka anty-wywrotne.
- Wyboje i nierówne podłoże może spowodować przewrócenie wózka, szczególnie podczas jazdy pod górę lub z góry.
- Nie używać wózka na błocie lub lodzie. Nie używać wózka tam, gdzie nie jest dozwolony ruch pieszych.
- Aby uniknąć obrażeń dłoni, podczas ruchu wózka, nie należy wkładać ich pomiędzy szprychy lub pomiędzy tylne koło i jego blokadę.
- W szczególności, przy lekkich metalowych obręczach napędowych, obręcze szybko stają się gorące podczas hamowania.
- Jazda w poprzek pochyłości lub spadku zwiększa prawdopodobieństwo przewrócenia się wózka na bok.
- Schody pokonywać wyłącznie z pomocą osoby towarzyszącej. Należy korzystać z takich udogodnień, jak specjalne podjazdy i windy. Jeśli takie udogodnienia nie są dostępne, wózek należy przechylić i popychać, nigdy nie przenosić (2 pomocników). Zaleca się użytkownikom o wadze powyżej 100 kg, by nie wykonywali tego manewru.
- Kółka anty-wywrotne muszą być tak ustawione, aby nie mogły dotykać stopni. W przeciwnym wypadku może dojść do poważnego w skutkach przewrócenia wózka. Po przeniesieniu należy ponownie ustawić kółka anty-wywrotne we właściwej pozycji.
- Upewnić się, że osoba towarzysząca podnosi wózek, trzymając za pewnie umocowane części (a nie, np. za podnóżek lub boczne osłony).
- Ten wózek nie jest przeznaczony do użytkowania podczas ćwiczeń siłowych ani korzystania z hantli. Należy używać wyłącznie sprzętu przeznaczonego do takich zastosowań.
- Nie należy podnosić wózka za tylne rurki ani rączki do prowadzenia.
- Podczas korzystania z windy platformowej upewnić się, że kółka anty-wywrotne są umieszczone poza strefą niebezpieczną.
- Podczas jazdy na nierównościach lub przenoszenia wózka (np. do samochodu) należy zaciągać hamulec.

- Jeżeli jest to możliwe, podczas jazdy autem przystosowanym dla osób niepełnosprawnych, użytkownicy powinni korzystać z siedzeń w samochodzie i odpowiednich pasów bezpieczeństwa. Jest to jedyny sposób prawidłowej ochrony użytkowników pojazdu podczas wypadku. Lekkie wózki inwalidzkie SUNRISE MEDICAL mogą być używane jako siedzenia podczas jazdy specjalnie przystosowanym pojazdem, jeżeli są stosowane elementy bezpieczeństwa oferowane przez naszą firmę i specjalnie zaprojektowany system zabezpieczeń. (szczegóły w rozdziale „Transport”).
- W zależności od średnicy i ustawienia kółek przednich, jak również położenia środka ciężkości wózka, kółka te mogą wpaść w szybkie drgania. Może to doprowadzić do blokady kółek i przewrócenia się wózka. Dlatego też należy upewnić się, że kółka przednie są prawidłowo wyregulowane (rozdział „Kółka przednie”). W szczególności, nie należy jechać bez hamowania po pochyłości; taki odcinek należy przebywać ze zmniejszoną prędkością. Niedoświadczonym użytkownikom zaleca się stosowanie kółek anti-wywrotnych.
- Kółka anti-wywrotne powinny chronić wózek przed przypadkowym przewróceniem się do tyłu. Pod żadnym pozorem nie mogą one pełnić roli kółek do transportu w wąskich przejściach ani być używane do przewożenia osób wózkami przy zdemontowanych tylnych kołach.
- Przy poszukiwaniu przedmiotów (z przodu, boku lub tyłu wózka) użytkownik powinien upewnić się, że nie wychyla się na tyle, aby zmienić położenie środka ciężkości, co grozi przewróceniem wózka lub wypadnięciem z niego. Zawieszanie dodatkowego obciążenia (plecaków i podobnych) na tylnym oparciu wózka może prowadzić do zaburzenia stabilności w kierunku tylnym, zwłaszcza w przypadku korzystania z odchylonego oparcia. Może to spowodować przewrócenie się wózka do tyłu i skutkować obrażeniami.
- Regulację wózka, a w szczególności zabezpieczeń, powinien przeprowadzać autoryzowany sprzedawca. To dotyczy regulacji blokad kół, kółek anti-wywrotnych, mechanizmu regulacji kąta nachylenia i wysokości oparcia, długości podudzia, położenia środka ciężkości, biodrowego pasa bezpieczeństwa, regulacji zbieżności i pochylenia kół, wysokości siedziska oraz zbieżności i stabilności kierunkowej widelca kółek samonastawnych.
- W przypadku korzystania z akcesoriów ułatwiających poruszanie się na wózku, np. roweru ręcznego, dodatków elektrycznych, należy upewnić się, że wózek jest wyposażony w odpowiednie widelce kółek samonastawnych. W razie pytań należy skontaktować się ze sprzedawcą.
- Nie wolno instalować niedozwolonego sprzętu elektronicznego, napędów elektrycznych lub mechanicznych, napędów ręcznych lub innych urządzeń, które zmieniają przeznaczenie lub budowę wózka.
- Podłączenie jakichkolwiek innych urządzeń medycznych do wózka musi zostać zatwierdzone przez Sunrise Medical.
- Należy pamiętać, że w niektórych konfiguracjach szerokość wózka może przekraczać 700 mm. W takich przypadkach wózek może czasami uniemożliwić poruszanie się po niektórych drogach ewakuacyjnych z budynku. Może także utrudnić lub uniemożliwić korzystanie ze środków transportu publicznego.
- Więcej informacji i instrukcje bezpieczeństwa można uzyskać u autoryzowanego sprzedawcy.
- W przypadku osób po amputacji na poziomie uda, należy stosować w wózku kółka anti-wywrotne.
- Przed rozpoczęciem użytkowania sprawdzić ciśnienie w oponach. W tylnych kołach powinno ono wynosić przynajmniej 3,5 bara (350 kPa). Maksymalna wartość ciśnienia określona jest na oponie. Hamulce dźwigniowe działają prawidłowo tylko przy odpowiednim ciśnieniu w oponach i właściwym ustawieniu (szczegóły w rozdziale „Hamulce”).
- Uszkodzone siedzisko i oparcie, muszą być natychmiast wymienione.
- Podczas obchodzenia się z ogniem należy zachować ostrożność, a w szczególności podczas palenia papierosów. Tapicerka siedziska i oparcia, mogą się zapalić.
- Jeżeli wózek jest narażony przez dłuższy czas na bezpośrednie działanie światła słonecznego, jego części (np. rama, podnóżki, hamulce, osłony boczne) mogą rozgrzać się do temperatury powyżej 41°C).
- Należy zawsze upewnić się, czy pólوسی szybkiego montażu tylnych kół są prawidłowo ustawione i zablokowane. Tylny koło może być odłączone dopiero po wciśnięciu przycisku pólوسی.
- Podczas siadania na wózku należy zachować ostrożność, żeby nie usiąść zbyt gwałtownie. W przeciwnym wypadku tapicerka i rama mogą się szybciej zużywać lub uszkodzić.
- Osoba towarzysząca powinna być zawsze odpowiednio przeszkolona w zakresie pracy z osobą poruszającą się na wózku. Jako osoba towarzysząca:
 - należy zawsze używać odpowiednich uchwytów, np. rączek do prowadzenia lub rurek ramy; nie wolno chwytać za podnóżek, osłony boczne, koła ani elementy tapicerki;
 - należy zawsze zadbać o stabilną pozycję i mocno trzymać rączki;
 - nie należy pochylać się nad rączkami do prowadzenia, aby nie przewrócić wózka;
 - na czas przesiadania należy zawsze łączyć blokady kół, aby zapobiegać przypadkowemu przesunięciu się wózka;
 - na czas postoju należy zawsze łączyć blokady kół, aby zapobiegać przypadkowemu przesunięciu się wózka.

Użytkownik wózka powinien zawsze należycie informować i instruować osobę towarzyszącą.

- Po zderzeniach lub wypadkach ramę należy sprawdzić pod kątem potencjalnych uszkodzeń.
- W przypadku korzystania z nowego wózka lub po regulacji ustawień wpływających na pozycję użytkownika należy regularnie sprawdzać, czy skóra użytkownika nie jest zaczerwieniona ani czy nie pojawiają się odleżyny.

OSTRZEŻENIE!

- Skuteczność hamulca dźwigniowego i ogólna charakterystyka jazdy zależą od ciśnienia w oponach. Jest znacznie łatwiej manewrować wózkiem, gdy opony tylnych kół są odpowiednio napompowane, a wartość ciśnienia jest jednakowa w obu oponach.
- Upewnić się, że opony wózka mają odpowiedni bieżnik! Należy pamiętać, że podczas jazdy po drogach publicznych wózek podlega wszystkim prawom ruchu drogowego.
- Zawsze uważać na palce podczas używania i regulacji wózka!

OSTRZEŻENIE!

NIEBEZPIECZEŃSTWO ZAKRZTUSZENIA – wózek zawiera drobne elementy, które w pewnych okolicznościach mogą grozić zakrztuszeniem się przez małe dzieci.

Wózki przedstawione i opisane w tej instrukcji mogą nie odpowiadać we wszystkich szczegółach danemu modelowi wózka. Jednakże wszystkie instrukcje obowiązują w całości, bez względu na różnice w szczegółach.

Producent zastrzega sobie prawo do zmian masy, wymiarów i innych parametrów technicznych zawartych w instrukcji, bez uprzedniego powiadomienia. Wszystkie wartości, wyniki pomiarów i wydajności zawarte w instrukcji są przybliżone i nie są częścią charakterystyki technicznej wózka.

Sunrise Medical posiada certyfikat ISO 13485, co gwarantuje wysoką jakość na wszystkich etapach tworzenia i produkcji naszych produktów. Niniejszy produkt spełnia wymogi stawiane przez dyrektywę UE. Dodatkowe wyposażenie i akcesoria dostępne za dodatkową opłatą.

2.0 Posługiwanie się wózkiem

Półosię szybkozłączny tylnych kół

Tylne koła wyposażono w osie szybkozłączne.

Dzięki temu koła mogą być zamontowane i zdemontowane bez użycia narzędzi.

Aby zdemontować koło, wystarczy nacisnąć przycisk półosi (1) i wyciągnąć (Rys. 2.1).



UWAGA!

Podczas wsuwania półosi do gniazda ramy w celu zamontowania tylnych kół utrzymywać przycisk półosi wciśnięty. Aby zablokować koło we właściwej pozycji, zwolnić przycisk półosi. Przycisk powinien powrócić do swojego pierwotnego położenia.

Samodzielne siadanie na wózku

- Oprzeć wózek o ścianę lub solidny mebel;
- Zaciągnąć hamulce;
- Użytkownik może opuścić się na wózek;
- Następnie musi umieścić stopy przed pasami na pięty (Rys. 4.1).

Samodzielne zsiadanie z wózka

- Zaciągnąć hamulce;
- Trzymając jedną rękę na kole lub osłonie bocznej, należy nieco pochylić się do przodu, aby przenieść ciężar ciała na przód siedziska i następnie unieść się do pozycji pionowej, z dwoma stopami opartymi mocno o podłoże, w tym jedną cofniętą (Rys. 4.2).

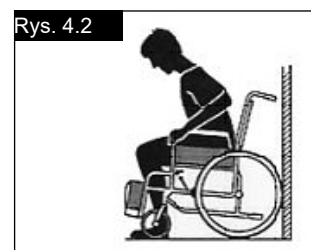
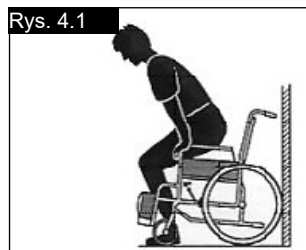

3.0 Transport wózka

Transport wózka

Po demontażu tylnych kół wózek stanie się mniejszy. Żeby złożyć oparcie, należy popchnąć rączki do prowadzenia w górę lub obrócić dźwignię blokady (opcjonalna) zgodnie z ruchem wskazówek zegara.



Po złożeniu wózek można podnieść za rurki ramy i zawiesić siedziska. Podczas przewozu nieużywanego wózka pojazdem wózek powinien być przymocowany lub przypięty.

Hamulce

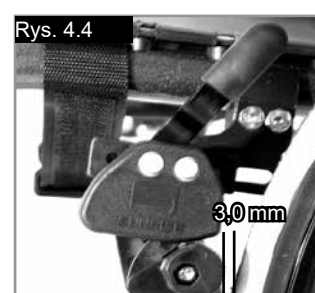

4.0 Możliwości dodatkowe

System wspomagający przy przechylaniu

System wspomagający przy przechylaniu

Dźwignie przechyłu są używane przez osoby towarzyszące do przemieszczania wózka nad przeszkodami. Nacisnąć dźwignię przechyłu aby unieść wózek, na przykład nad stopniem lub krawężnikiem.

OSTRZEŻENIE!

W przypadku wszystkich wózków, których głównym przeznaczeniem jest użytkowanie z pomocą osoby towarzyszącej, Sunrise Medical zaleca korzystanie z dźwigni przechyłu. Ciągłe wykorzystywanie tylnych słupków w celu przechylenia wózka, bez zamontowanej dźwigni przechyłu, może doprowadzić do ich uszkodzenia.

UWAGA!

Na siłę hamowania może wpłynąć nieprawidłowy montaż oraz regulacja hamulców, a także zbyt niskie ciśnienie w oponach.

Hamulce

Wózek jest wyposażony w dwie hamulce. Hamulce działają bezpośrednio na opony. Aby włączyć blokadę, popchnąć do przodu obie dźwignie hamulców aż do oporu. Aby zwolnić hamulec, wycofać dźwignie do pierwotnych pozycji.

Na zmniejszenie siły hamowania wpływają:

- Zużycie bieżników opon.
- Zbyt niskie ciśnienie w oponach
- Mokre opony
- Źle wyregulowane hamulce.

Hamulce

Hamulce nie zostały zaprojektowane jako hamulce jadącego wózka. Dlatego też nigdy nie powinny być używane do hamowania wózka w ruchu. Do hamowania zawsze używać obręczy napędowych. Upewnić się, że odstęp pomiędzy oponami a hamulcami odpowiada podanym charakterystykom. Aby wyregulować odstęp, poluzować wkręt i ustawić odpowiednią odległość. Następnie ponownie dokręcić wkręt (Rys. 4.3 i 4.4).

⚠ UWAGA!

Po każdej regulacji kół tylnych sprawdzić odstęp hamulców i wyregulować je w razie potrzeby.

Przedłużka dźwigni hamulca

Dłuższa dźwignia pozwala zmniejszyć siłę wymaganą do zaciągnięcia hamulców. Przedłużka dźwigni hamulca jest dokręcona śrubami do hamulców. Po podniesieniu można ją przesunąć do przodu (Rys. 4.5).

⚠ UWAGA!

Zamontowanie hamulca zbyt blisko koła skutkuje zwiększonym wysiłkiem przy jej obsłudze. Może to spowodować uszkodzenie przedłużki dźwigni hamulca!

Opieranie się o przedłużkę dźwigni hamulca podczas transportu może spowodować jej uszkodzenie! Woda spod kół, może spowodować niesprawność hamulców.

⚠ UWAGA!

Nieprawidłowy montaż hamulca sprawi, że będzie konieczne przyłożenie większej siły, aby poruszyć wózek. Może to spowodować złamanie przedłużki dźwigni hamulca.

Hamulec kompaktowy

Hamulce kompaktowe znajdują się poniżej zawiesia siedziska i są uruchamiane przez pociągnięcie hamulca do tyłu, w kierunku opony. Aby hamulce działały prawidłowo, należy je pociągnąć aż do momentu zatrzymania (Rys. 4.6).

⚠ UWAGA!

Nie wolno luzować ani dokręcać śrub mocujących hamulce.



Hamulce dla jednoręcznych

Hamulec dla jednoręcznych znajduje się poniżej tapicerki siedziska i aby ją załączyć, należy pociągnąć dźwignię hamulca w tył w kierunku koła. Dźwignia znajduje się po lewej lub prawej stronie. Aby hamulce działały prawidłowo, należy je pociągnąć aż do momentu zatrzymania, (Rys. 4.6.1)

Regulacja

Żeby wyregulować hamulec, należy poluzować śruby (1) i zamontować blokadę hamulca tak, aby prawidłowo funkcjonowała (Rys. 4.6.2).

⚠ UWAGA!

Nieprawidłowy montaż hamulca dla jednoręcznych może doprowadzić do poważnych obrażeń u użytkownika i innych osób.

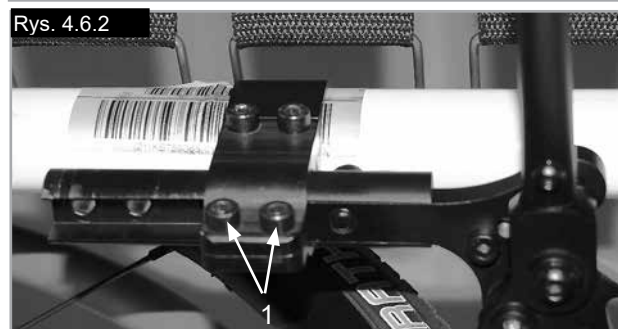

OSTRZEŻENIE!

Tylne zawieszenie może mieć wpływ na stabilność wózka. Aby zapobiec upadkowi, należy podczas zapoznawania się z nowym sprzętem korzystać z pomocy osoby towarzyszącej i/lub kółek anty-wywrotnych.

1. Dostrajanie zawieszenia 4-wahaczowego

- aby usztywnić zawieszenie, należy obrócić regulator wstępnego naciągu sprężyny (E) w prawo (patrzac na układ zawieszenia spod wózka).
- aby zmiękczyć zawieszenie, należy obrócić regulator wstępnego naciągu sprężyny (E) w lewo (patrzac na układ zawieszenia spod wózka).

2. Wyrównywanie ramion wahacza zawieszenia

Nie należy regulować ramion wahacza (F), (Rys. 4.10). Są one ustawione fabrycznie w celu zapewnienia prawidłowego prowadzenia i osiągnięcia układu 4-wahaczowego zawieszenia tylnego.

(Patrz następna strona).

Ustawienie zbieżności/rozbieżności na zero (z użyciem regulatora fabrycznego)

Poluzować śruby imbusowe (G) (po dwie na każdą stronę), które mocują rurkę osi po obu stronach. Należy obserwować kulkę w przezroczystym regulatorze na środku rurki osi, a następnie obrócić rurkę osi (C), aż kulka znajdzie się dokładnie na środku w najniższym punkcie regulatora. Zbieżność została ustawiona na zero (Rys. 4.7, 4.10).

Przed dokręceniem śrub (G) należy upewnić się, że powierzchnie płaskie adaptera pochylenia w rurce osi wystają na zewnątrz zacisku rurki osi. Końcówka cylindrycznego adaptera pochylenia powinna być wyrównana z powierzchnią końca rurki osi. Dokręcić śruby momentem dokręcającym 7 Nm.

Ustawienie zbieżności/rozbieżności na zero (przymiarem ustawiającym 90°)

Umieścić cały wózek na płaskim, poziomym stole lub powierzchni gruntu. Poluzować śruby imbusowe (G) (po dwie na każdą stronę), które mocują rurkę osi po obu stronach.

Następnie ustaw przymiar ustawiający pod kątem dokładnie 90° (np. ekierka) na powierzchniach płaskich adaptera pochylenia (D) (Rys. 4.8 – 4.9). Obróć rurkę osi, aż powierzchnie klucza będą ustawione równoległe do górnej powierzchni przymiaru ustawiającego (Rys. 4.8)

Przed dokręceniem śrub (G) należy upewnić się, że powierzchnie płaskie adaptera pochylenia w rurce osi wystają na zewnątrz zacisku rurki osi. Końcówka cylindrycznego adaptera pochylenia powinna być wyrównana z powierzchnią końca rurki osi. Dokręcić śruby momentem dokręcającym 7 Nm.

UWAGA!

Dostrajając zawieszenie 4-wahaczowe, należy zawsze wykonywać jedną zmianę w danym momencie i każdą zapisywać. Wymaga to cierpliwości, ale pozwala zrozumieć wpływ wywierany przez poszczególne zmiany na jazdę wózka z związku z tylnym zawieszeniem.

UWAGA– dolne mocowanie amortyzatora ma wydawać się luźne; ta cecha konstrukcyjna ma zapewniać prawidłową pracę zawieszenia.

UWAGA!

Nie wolno luzować połączenia śrubowego zacisku osi i amortyzatora.

3. Konserwacja

Należy przestrzegać zaleceń dotyczących konserwacji podanych poniżej w połączeniu z ogólnymi instrukcjami konserwacji wózka podanymi w rozdziale 6.

- nie należy nakładać smaru na tuleje lub sprężyny zawieszenia przeciwwstrząsowego.
- smar na końcówki wahaczy można nakładać po ich wyczyszczeniu łagodnym mydłem i miękką szczotką.
- do usuwania zanieczyszczeń lub zabrudzeń układu sprężyn należy używać miękkiej szczotki.
- nie wolno czyścić zawieszenia 4-wahaczowego myjką wysokociśnieniową.

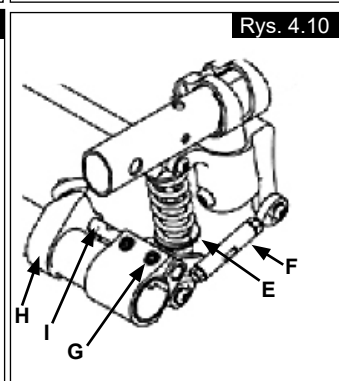
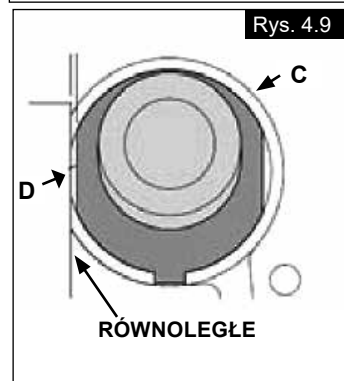
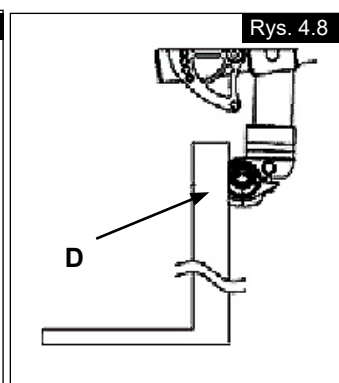
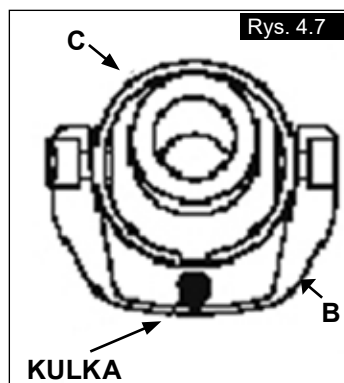

Regulacja osi napędu ręcznego

Oś napędu ręcznego

Żeby przesunąć środek ciężkości w tył, należy wyregulować oś napędu ręcznego. To pozwala na bezpieczne korzystanie z napędu ręcznego (Rys. 4.10.1).

⚠ NIEBEZPIECZEŃSTWO!

Korzystanie z napędu ręcznego bez osi napędu ręcznego może sprawić, że wózek będzie niestabilny, co w rezultacie może spowodować obrażenia u użytkownika lub innych osób.

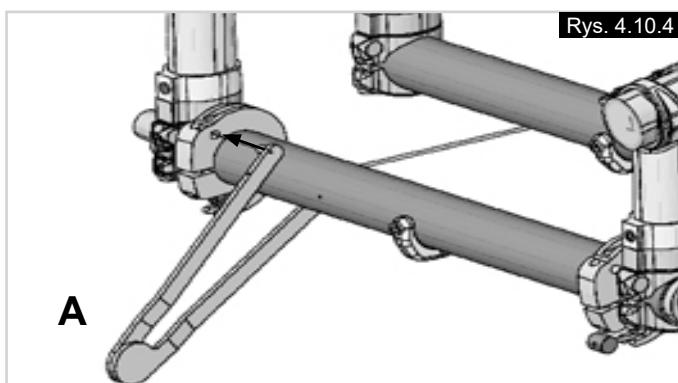
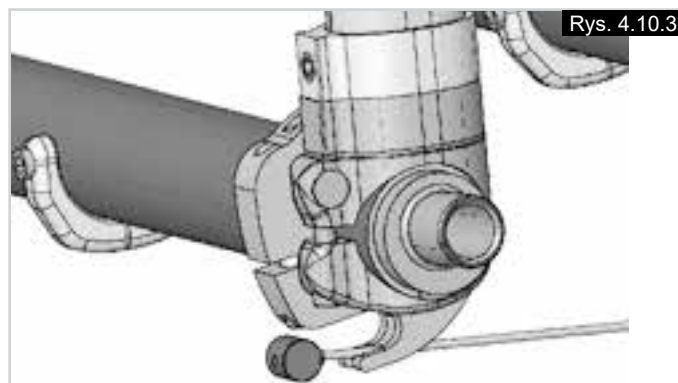

Zestaw wzmacniający dla napędu ręcznego

Montaż zestawu wzmacniającego dla napędu ręcznego:

- Włożyć złączkę po jednej stronie kabla do gniazda w przedniej części ramy (Rys. 4.10.2).
- Włożyć złączkę po drugiej stronie kabla do gniazda w tylnej części ramy (Rys. 4.10.3).
- Włożyć napinacz (A) do gniazda w tylnej części ramy (Rys. 4.10.4).
- Przesunąć napinacz (A) do góry, aż gniazdo i przód rurki (B) nie zaczną się przesunąć w tył (Rys. 4.10.5).
- Trzymając kabel napięty przy pomocy napinacza, dokręcić śrubę w tylnym gnieździe kabla (Rys. 4.10.5).
- Powtórzyć czynności po drugiej stronie.

⚠ OSTRZEŻENIE!

Sprawdzić napięcie kabli po obu stronach przed użyciem napędu ręcznego i po zakończeniu jego użytkowania.

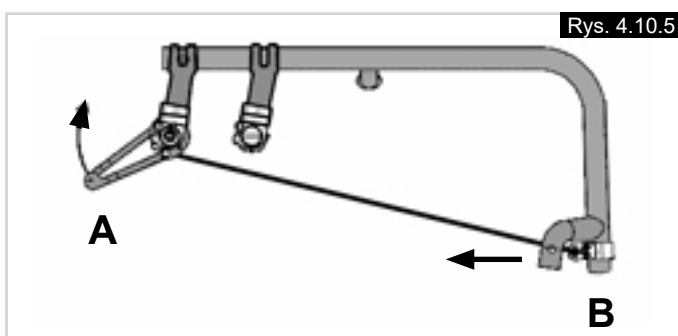

Regulacja środka ciężkości wózka Nitrum

Zdemontować tylne koła. Odkręcić obie śruby imbusowe (A) w dolnej części trzonu osi (B) po obu stronach wózka (Rys. 4.10.6). Następnie wysunąć cały moduł (oś i trzony osi) w przód w ramie (zgodnie z kierunkiem jazdy), aby wózek był zwinniejszy, lub w tył, aby był stabilniejszy. Następnie dokręcić śruby (A) po obu stronach momentem dokręcającym 5 Nm. Dostosować pozycję osłon bocznych i hamulców do nowego położenia kół.

UWAGA!

Zmiana położenia środka ciężkości może wpłynąć na podatność wózka na przewracanie się. To może oznaczać konieczność zastosowania kółek anti-wyrotnych. Nie wolno przekraczać wartości granicznych ustawień środka ciężkości oznaczonych na rurach ramy.

NIEBEZPIECZEŃSTWO!

Wraz z regulacją środka ciężkości należy także wyregulować hamulce.

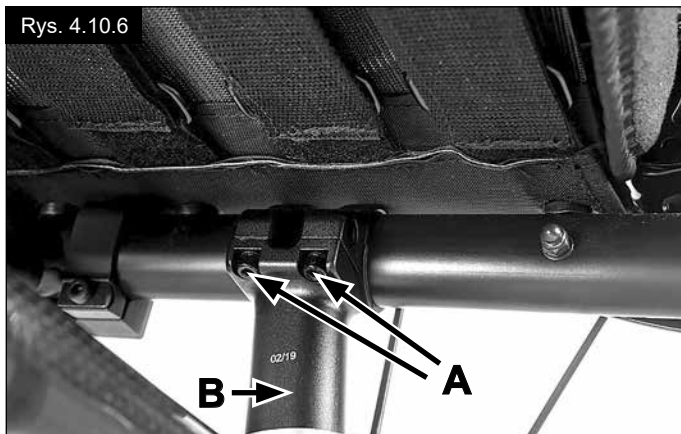

Regulacja środka ciężkości wózka Nitrum Hybrid

Żeby zmienić położenie środka ciężkości, należy wykręcić obie śruby (A) i przesunąć wspornik w odpowiednie położenie (Rys. 4.10.7). Ponownie włożyć i dokręcić śruby (5 Nm).

UWAGA!

Zmiana położenia środka ciężkości może wpłynąć na podatność wózka na przewracanie się. To może oznaczać konieczność zastosowania kółek anti-wyrotnych.

NIEBEZPIECZEŃSTWO!

Wraz z regulacją środka ciężkości należy także wyregulować hamulce.

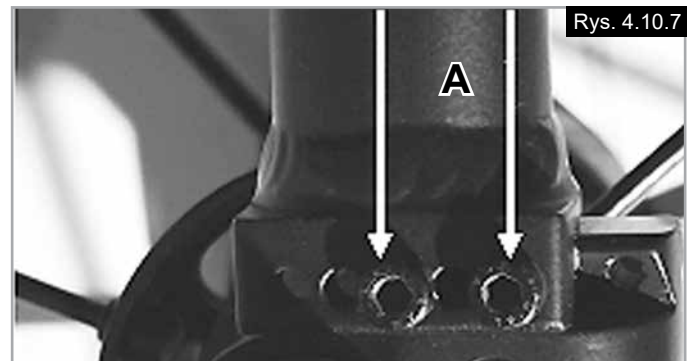

Regulacja płyty podnóżka

Regulacja podnóżka

OSTRZEŻENIE!

- Nie należy stawać na płycie podnóżka! Nawet jeśli użytkownik siedzi na wózku, istnieje ryzyko przewrócenia i odniesienia obrażeń.
- W czasie przenoszenia nie należy stawać na płycie podnóżka, ponieważ istnieje ryzyko przewrócenia i odniesienia obrażeń.

Dzięki poluzowaniu śruby (1) można wyregulować podnóżek tak, aby pasował do długości łydek, a po regulacji można ponownie podłączyć podnóżek. Kąt podnóżka można indywidualnie regulować, luzując śruby (2). Osłona boczna (3) podnóżka zapobiega przypadkowemu ześlizgnięciu się stóp. Upewnić się, że po każdej regulacji wszystkie śruby są prawidłowo dokręcone (patrz strona dotycząca momentu dokręcającego) (Rys. 4.11 - 4.12).

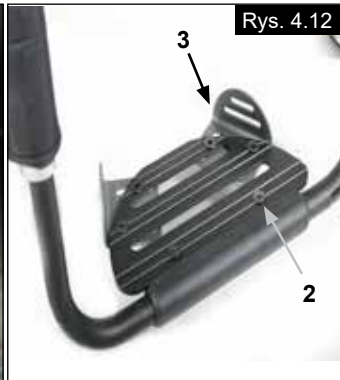

Wysoko montowany podnóżek

Wysoko montowany podnóżek jest montowany od wewnętrznej strony ramy i umożliwia ustawienie podnóżka wyżej (Rys. 4.13).



Siedzisko

Regulacja wysokości siedziska

W celu wyregulowania wysokości siedziska z tyłu odkręcić i wyjąć śruby imbusowe (1) (po jednej na każdą stronę), które mocują zacisk do podpory osi (2). Wyjąć podkładkę (3), aby obniżyć siedzisko o 10 mm, lub dodać podkładkę, aby je podwyższyć o 10 mm.

Zacisnąć 2 śruby imbusowe do 7 Nm. (Rys. 4.14).

UWAGA:

W czasie regulacji wysokości tylnego siedziska może być konieczna regulacja kąta kółka przedniego.

Tapicerka siedziska

Aby docisnąć tapicerkę, należy zastosować pasy poniżej tapicerki.



Kółka przednie

Kółko przednie, adapter kółka przedniego, widelec kółka przedniego

Od czasu do czasu wózek może lekko skręcać w lewo lub w prawo, lub mogą wibrować jego kółka przednie. Przyczyny tych zjawisk mogą być następujące:

- Mechanizmy kół nie zostały ustawione prawidłowo.
- Kąt osi kółka przedniego został ustawiony nieprawidłowo.
- Zostało źle ustawione ciśnienie kół przednich lub tylnych; koła nie obracają się płynnie.

Aby przemieszczać wózek w linii prostej, wymagana jest optymalna regulacja kółek przednich.

Po każdej zmianie pozycji kół tylnych należy wyregulować ustawienie podópór kółek przednich i sprawdzić hamulce.

Regulacja kółka przedniego

Regulacja stabilności kierunkowej i precyzyjne ustawienie wysokości kółek przednich

Prace te wymagają odpowiedniej wiedzy i specjalistycznych narzędzi. Żeby je wykonać, należy skontaktować się ze sprzedawcą.

Regulacja kąta widelca kółka przedniego

Czynność ta jest niezbędna w przypadku zmiany wysokości siedziska z przodu lub z tyłu.

UWAGA:

Nieprawidłowe ustawienie kąta może spowodować chybotanie kół przednich, ich zablokowanie się i wypadek.

Poluzować śruby imbusowe (Rys. 4.15.1). Teraz można ustawić prawidłowy kąt widelca kółek przednich: płaska część widelca powinna znajdować się pod kątem 90° w stosunku do podłoża (Rys. 4.15.2). Po ustawieniu właściwego położenia dokręcić śruby imbusowe (A) w następujący sposób:

Najpierw dokręcić zewnętrzną śrubę imbusową momentem dokręcania 7 Nm, a następnie wewnętrzną śrubę imbusową momentem dokręcania 7 Nm.

Powtórzyć obie procedury do 6 razy, aż obie śruby będą równomiernie dokręcone momentem dokręcania 7 Nm.

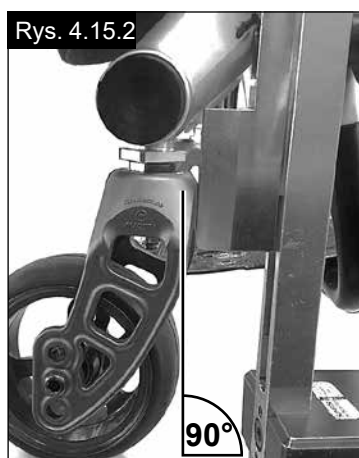
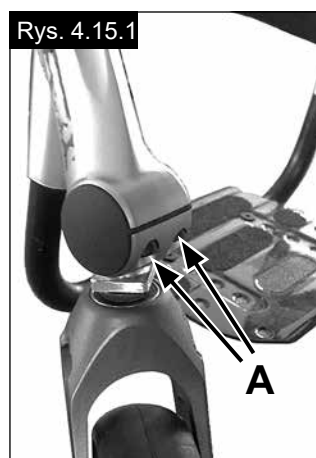

Regulacja mechanizmu tłumienia drgań na boki

Większość widelców do kółek samonastawnych jest wyposażona w regulowany mechanizm tłumiący drgania kół na boki.

Obrócenie imbusowej śruby ustalającej (Rys. 4.16, A) na widelcu kółka samonastawnego w prawo powoduje obciążenie łożyska i ograniczenie drgań kółka na boki.

Jak można zauważyć, widelec kółka samonastawnego nie obraca się swobodnie, ale z pewnym oporem. Nie ma to żadnego wpływu na zachowanie się wózka podczas jazdy.

UWAGA:

Po odciążeniu łożyska przez przekręcenie śruby ustalającej w lewo przy średnich lub większych prędkościach kółka samonastawne mogą wpadać w wibracje na boki. Po zmianie ustawienia śruby należy zapoznać się z właściwościami jezdnyimi wózka.

NIEBEZPIECZEŃSTWO:

Drgania kółek samonastawnych na boki mogą spowodować nagły obrót i zablokowanie się kółek przy średniej lub wyższej prędkości, co może skutkować wypadnięciem użytkownika z wózka.

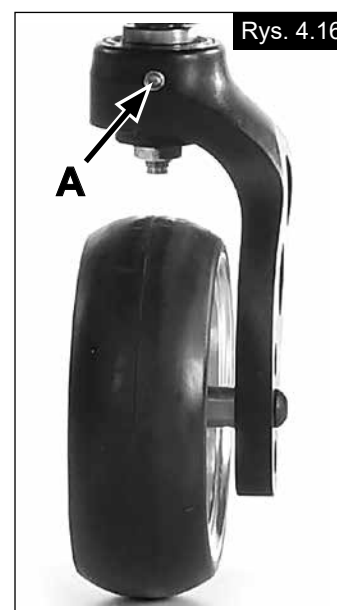

Regulacja ustawienia kół

Regulacja ustawienia kół

Ważne: Aby uzyskać jak najlepszy ruch, należy ustawić optymalne położenie kół tylnych, co oznacza prawidłową regulację ustawień kół.

W tym celu należy zmierzyć odległość między częścią przednią i tylną obu kół, aby zagwarantować ich wzajemne równoległe ułożenie.

Różnica między oboma pomiarami nie powinna przekraczać 5 mm. Aby wyregulować koła tak, aby były równoległe względem siebie, należy poluzować śruby i zgodnie z tym obrócić tuleję półosi.

Upewnij się, że po każdej regulacji wszystkie śruby są prawidłowo dokręcone (patrz strona dotycząca momentu dokręcającego).

Regulacja ustawienia kół wózka NITRUM

Ustawienie zbieżności/rozbieżności na zero

UWAGA: W przypadku wózka z cylindrami o kącie pochylenia kół 0° nie można ustawić zbieżności lub rozbieżności. To ustawienie jest konieczne tylko dla cylindrów o kącie pochylenia kół 3° i 6° . Termin "zbieżność lub rozbieżność" definiuje stopień ustawienia kół tylnych wózka względem podłoża. Ma to wpływ na przemieszczanie się wózka. Normalny opór lub opór w trakcie ruchu występuje wtedy, gdy zbieżność jest ustawiona na zero.

Aby ustawić zbieżność/rozbieżność na zero: Poluzować śrubę imbusową (1) (jedną na każdą stronę), która mocuje zacisk rurki regulacji pochylenia. Sprawdzić kulkę w płaszczyźnie poziomej (2) i obrócić kątowy zacisk rurowy (3) tak, aby kulka znajdowała się w środku. Teraz zbieżność wynosi zero.

Przed dokręceniem śrub (1) należy sprawdzić, czy rurka do regulacji kąta pochylenia kół jest wyśrodkowana w płaszczyźnie poziomej. Przerwa powinna być taka sama po obu stronach, albo nie powinno jej być wcale. Dokręcić śruby do 7 Nm. (Rys. 4.17 - 4.19).

Regulacja szerokości rozstawu tylnej osi:

Rozstaw tylnej osi jest zdefiniowany jako odległość między górną częścią kół tylnych i rurami oparcia i jest ustawiany fabrycznie (125 mm). Można go zwiększyć, jeżeli należy utworzyć większą przerwę między oponami a podłokietnikami z opcjonalną regulacją wysokości (Rys. 4.20).

UWAGA: W czasie regulacji rozstawu tylnej osi należy najpierw wyregulować jedno koło, a następnie drugie. Jeżeli obie strony będą poluzowane jednocześnie, zmieni się regulacja zbieżności/rozbieżności. Aby wyregulować rozstaw tylnej osi, części elementu regulacji kąta pochylenia kół (4) należy przesunąć teleskopowo do wnętrza lub na zewnątrz rurki (5) i zablokować na swoim miejscu, gdy osiągną koniec. Poluzować śrubę (6) (umieszczoną najbliżej rurki do regulacji kąta pochylenia kół) po lewej stronie wózka. Przesunąć mocowanie osi do wewnątrz lub na zewnątrz, aby uzyskać pożądany rozstaw osi. Dokręcić śruby do 7 Nm. Powtórzyć procedurę po prawej stronie wózka i wyregulować przerwę tak, aby była tej samej wielkości, jak po lewej stronie.

Oparcie

Oparcie z regulacją kąta

Wykręcić śruby imbusowe (A) z obu rur oparcia. Ustawić kąt poprzez wybranie odpowiedniego otworu (regulacja co 3°), włożyć śruby imbusowe po obu stronach (A) i dokręcić momentem dokręcania 5 Nm (Rys. 4.21).

Rys. 4.21

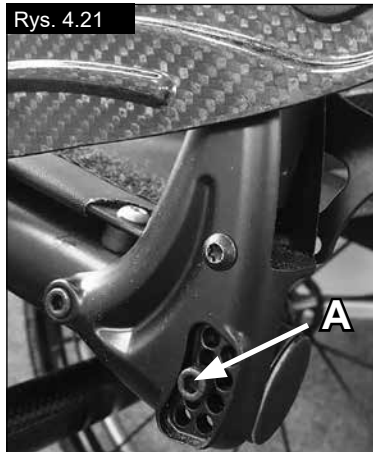

Składane oparcie

Oparcie wózka jest składane. Dostępne są dwie wersje mechanizmu blokady:

- mechanizm w rączkach do prowadzenia: popchnąć rączki w górę, przytrzymać w tej pozycji i złożyć oparcie do przodu.
- mechanizm z dźwignią blokady: obrócić dźwignię na belce poprzecznej w przód, przytrzymać w tej pozycji i złożyć oparcie do przodu. Uchwyt można obrócić wyłącznie do przodu.

Oparcie można wyposażyć w podwójny mechanizm blokujący, który powoduje, że oparcie blokuje się w pozycji złożonej. Żeby rozłożyć oparcie, popchnąć rączki do prowadzenia w górę lub obrócić dźwignię blokady w przód.

Kąt blokady oparcia można regulować: wykręcić śruby imbusowe (B) po obu stronach (Rys. 4.22), ustawić wybrany kąt blokady poprzez wybranie odpowiedniego otworu (C) (Rys. 4.23) i dokręcić śruby imbusowe po obu stronach momentem dokręcającym 5 Nm.

Rys. 4.22

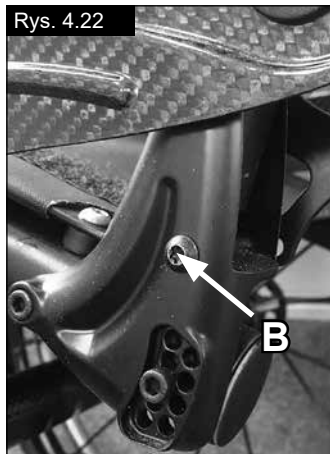

Rys. 4.23



Rys. 4.17



Rys. 4.18

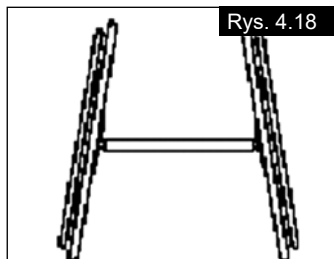

Rys. 4.19

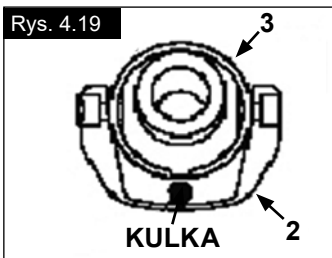

Rys. 4.20



Oparcie z regulacją w pionie

Wysokość oparcia można regulować co 25 mm. Zakres regulacji to: 250–300 mm, 300–350 mm, 350–400 mm i 400–450 mm. Poluzować śrubę (1) i ustawić oparcie na żądanej wysokości. Ponownie dokręcić śrubę momentem dokręcania 5 Nm. (Rys. 4.24)

Rys. 4.24

**Regulacja tapicerki oparcia****Regulacja naprężenia górnego pasa oparcia**

- Odczepić oba rzepy górnego pasa (Rys. 4.25).
- Naprężyć lub poluzować pas górny. Po ustawieniu odpowiedniego naprężenia, ponownie szczepić rzepy.
- Jeśli pas nachodzi na rączki do prowadzenia, można go przyciąć nożyczkami. Pas należy docinać pomiędzy szarymi przeszyciami. Przeszycia zapobiegają strzępieniu się pasa. Żeby dodatkowo zapobiec strzępieniu się tkaniny, przypalić uciętą końcówkę. (Rys. 4.26)

Rys. 4.25

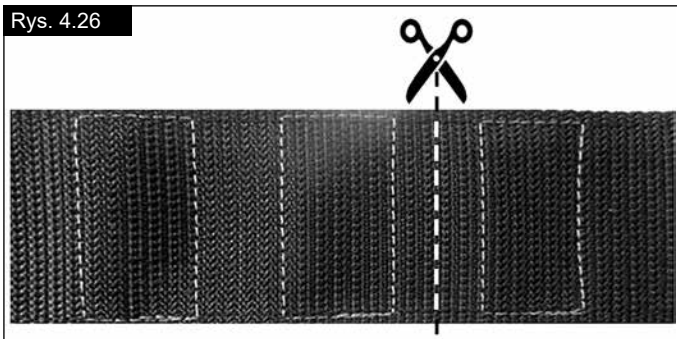

Rys. 4.26

**Uwaga dotycząca wózków ze składanymi rączkami do prowadzenia**

Nie mocować rzepów do rączek do prowadzenia, aby wyregulować naprężenie pasa (Rys. 4.27). Rzepy pasa muszą być na całej długości przymocowane do pasa.

Rys. 4.27

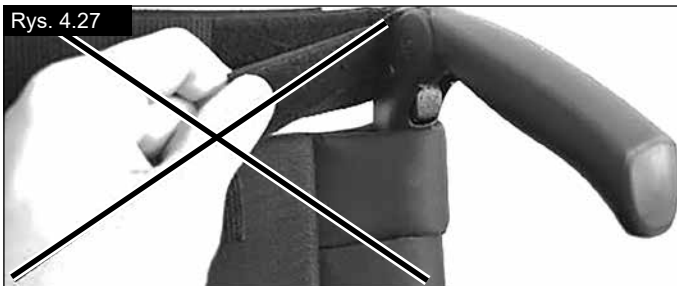

Regulacja naprężenia pasów oparcia

- Naprężenie pasa można płynnie regulować rzepami.
- Fabrycznie rzepy nachodzą na siebie na odcinku ok. 20 mm (Rys. 4.28). To umożliwia regulację naprężenia tapicerki oparcia.
- Zwiększenie naprężenia pasów może powodować, że końcówki rzepów będą odstawać od tapicerki. W takim przypadku pasy można przyciąć nożyczkami. Pas należy docinać pomiędzy szarymi przeszyciami. Przeszycia zapobiegają strzępieniu się pasa. Żeby dodatkowo zapobiec strzępieniu się tkaniny, przypalić uciętą końcówkę.

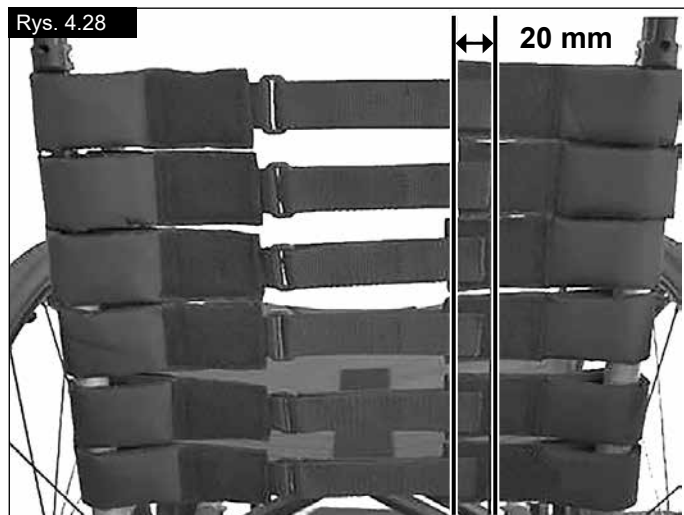

UWAGA!

W czasie składania oparcia należy zawsze uważać na palce.

UWAGA!

Zmiana kąta nachylenia oparcia lub tapicerki oparcia może wpłynąć na podatność wózka na przewracanie się. To może oznaczać konieczność zastosowania kółek anty-wywrotnych.

Diody LED

Opcjonalne oświetlenie LED jest mocowane do tulejek łączących kółko przednie taśmą samoprzylepną i śrubą imbusową.

Moduł sterowania (Rys. 4.29) jest przypięty do pasków na łydkę i można go zdemontować na czas ładowania.

- **Włączanie oświetlenia:** naciśnięcie przycisku **A** na górze modułu sterowania umożliwia przełączanie trybu pracy diod LED:

1. maksymalna moc
2. niska moc
3. miganie
4. Wyłącz

Odczepianie modułu sterowania od paska na łydkę:

Odłączyć kable po bokach poprzez ostrożne wyciągnięcie wtyków z gniazd (C). Pociągnąć moduł sterowania do góry, żeby wyjść go z paska na łydkę.

Ładowanie akumulatora:

Podłączyć kabel USB do gniazda (B) z przodu modułu sterowania. Do ładowania użyć standardowej ładowarki USB lub gniazda USB w komputerze.

Typ akumulatora	Litowo-jonowy
Pojemność nominalna	2600 mAh
Napięcie nominalne	3,6 V
Czas ładowania	3 h

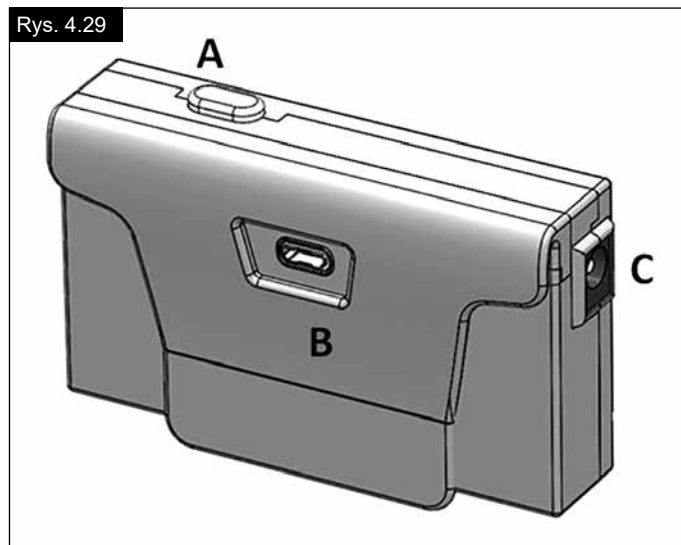

Oparcie Freestyle

Oparcie Freestyle umożliwia regulację wysokości, głębokości i kąta nachylenia dla uzyskania maksymalnego komfortu i podparcia.

Regulacja wysokości:

Aby uzyskać dostęp do osprzętu do regulacji, zdemontować poduszkę oparcia. Poluzować 4 śruby (1) kluczem sześciokątnym 4 mm i przesunąć osłonę oparcia w górę lub w dół na wybraną wysokość. Dokręcić śruby, aby zablokować mechanizmy regulacji, i ponownie zamontować poduszkę oparcia.

Precyzyjna regulacja głębokości i wysokości

Układ regulacji oparcia Freestyle pozwala na precyzyjną regulację głębokości oparcia w zakresie 0–25 mm wraz z precyzyjną regulacją wysokości. Poluzować śruby (2) kluczem sześciokątnym 8 mm i obrócić osłonę oparcia do wybranego położenia. Docisnąć śruby momentem dokręcającym 20 Nm, aby zablokować mechanizm regulacji.

Regulacja kąta

Układ regulacji oparcia Freestyle umożliwia regulację kąta nachylenia oparcia. Poluzować śruby (3) kluczem sześciokątnym 8 mm i obrócić osłonę oparcia do wybranego położenia. Docisnąć śruby momentem dokręcającym 20 Nm, aby zablokować mechanizm regulacji.

Na potrzeby osoby towarzyszącej w położeniu A można przykręcić demontowane rączki do prowadzenia.

OSTRZEŻENIE!

Należy zawsze upewnić się, że rączki do prowadzenia są dokładnie dokręcone.

OSTRZEŻENIE!

Oparcie Freestyle nie zostało zatwierdzone do użycia jako oparcie wózka pełniącego funkcję fotela samochodowego podczas transportu.

Ośłony boczne

Jednosłupkowe podłokietniki z regulacją wysokości, (Rys. 4.34 - 4.37).

1. Montaż

- a. wsunąć zewnętrzny słupek podłokietnika do gniazda przymocowanego do ramy wózka.
- b. podłokietnik zostanie automatycznie zablokowany.

2. Regulacja wysokości

- a. obrócić dźwignię zwalniającą wysokość (2) do drugiego ogranicznika.
- b. przesunąć podkładkę podłokietnika do góry lub w dół, na żadaną wysokość.
- c. ustawić dźwignię ponownie w położeniu zablokowania, przy słupku podłokietnika.
- d. przesunąć podkładkę podłokietnika (4) do pewnego zablokowania górnych słupków podłokietnika.

3. Demontaż podłokietnika

- a. pociągnąć dźwignię 3 i podnieść cały podłokietnik.

4. Montaż podłokietnika

- a. przesunąć podłokietnik z powrotem do gniazda do chwili zatrzaśnięcia gniazda.

Mocowanie gniazda podłokietnika (Rys. 4.34 - 4.37).

Regulacja zamocowania gniazda podłokietnika

Aby zacisnąć lub poluzować zamocowanie zewnętrznego słupka podłokietnika w gnieździe:

1. Poluzować cztery śruby regulacji gniazda (9) po bokach gniazda.
2. Przy podłokietniku umieszczonym w gnieździe (7) ścisnąć podłokietnik w celu dopasowania.
3. Dokręcanie czterech śrub (9). (16,3 Nm)

Regulacja położenia

1. Poluzować dwie śruby zacisku (10) w celu poluzowania go.
2. Przesunąć gniazdo podłokietnika do żadanego położenia.
3. Dokręcić.

Rys. 4.34 - 4.37 Lista części

1. Zewnętrzny słupek podłokietnika	6. Osłona boczna
2. Dźwignia zwolnienia blokady regulacji wysokości	7. Gniazdo
3. Dźwignia zwalniająca	8. Zacisk
4. Podkładka podłokietnika	9. Śruby do regulacji gniazda
5. Pas do przenoszenia	10. Śruby zacisku

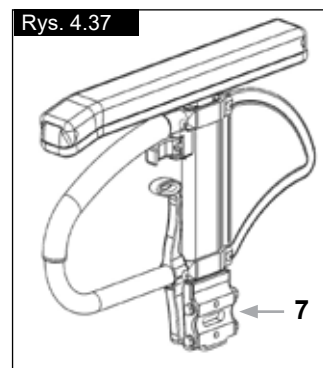
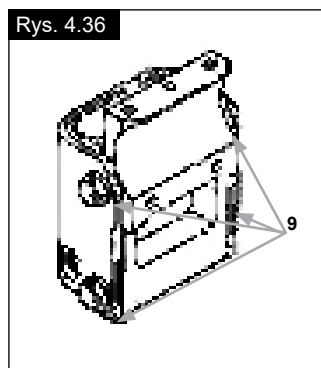
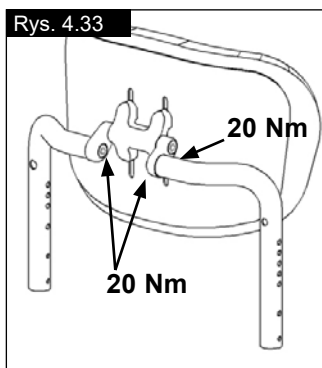
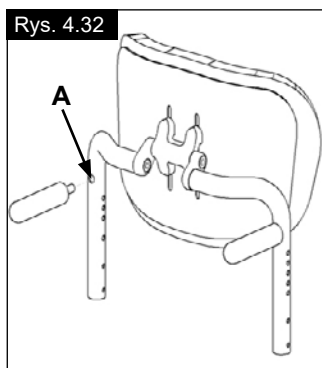
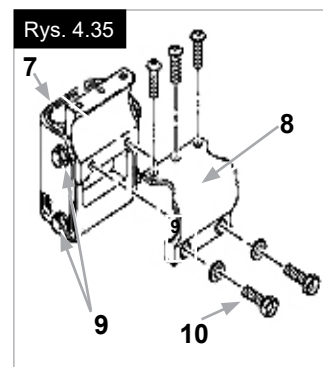
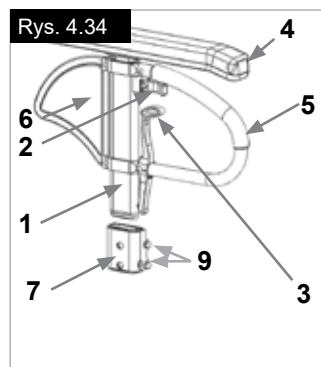
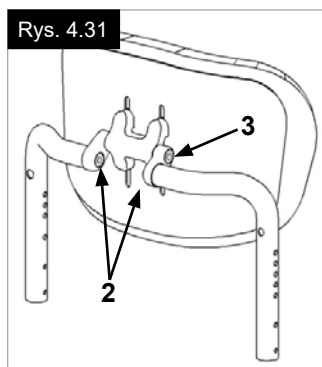
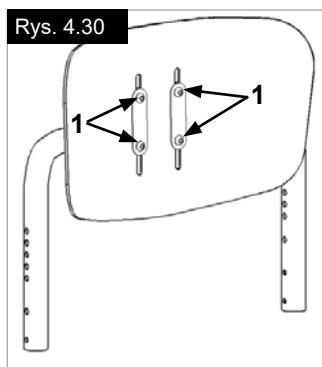

Podpora środkowa

Montaż: Wsunąć do końca słupek podłokietnika w gniazdo znajdujące się na ramie wózka.

Regulacja wysokości:

Wysunąć słupek podłokietnika z gniazda. Ustawić wspornik regulacji wysokości (1), odkręcając śrubę (2) i przesuwając go zgodnie z preferencjami. Ponownie wkręcić i dokręcić śrubę. Wsunąć słupek podłokietnika do gniazda, (Rys. 4.37.1).

Położenie poduszki podłokietnika:

Żeby zmienić położenie poduszki podłokietnika, wystarczy odkręcić śruby (3) i przesunąć poduszkę we właściwe miejsce. Następnie ponownie dokręcić śruby (Rys. 4.37.1).

Regulacja gniazda podłokietnika

Siłę zacisku gniazda podłokietnika można regulować (zmniejszać/zwiększać) przy pomocy 2 śrub (1) - (Rys. 4.37.2).

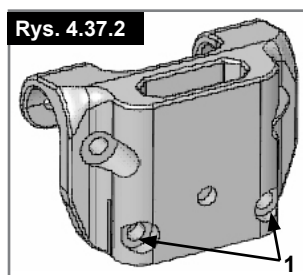
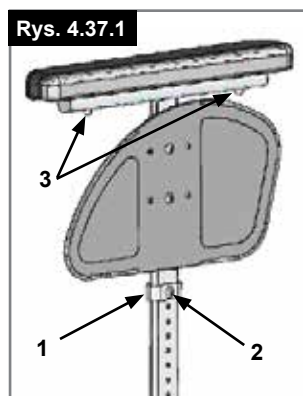

Uchwyt do popychania

Uchwyt do popychania z regulacją w pionie

Rączki do prowadzenia są zabezpieczone sworzniami przed przypadkowym wysunięciem się. Dzięki otworzeniu dźwigni szybkiego montażu (1) można zmienić wysokość rączek do prowadzenia (2) tak, aby pasowała do wymagań użytkownika. W czasie przesuwania dźwigni będzie słychać mechanizm blokujący i wtedy można łatwo ustawić rączki do prowadzenia w żądanym położeniu. Nakrętka na dźwigni napięcia określa, jak ciasno są zaciśnięte rączki do prowadzenia na swoich miejscach. Jeżeli po wyregulowaniu dźwigni napięcia nakrętka jest luźna, rączka do prowadzenia również będzie poluzowana. Należy obrócić rączkę do prowadzenia z boku do boku przed jej użyciem, aby sprawdzić, czy jest bezpiecznie zamocowana na swoim miejscu. Po wyregulowaniu wysokości rączki należy zawsze docisnąć dźwignię napięcia (1) na swoim miejscu. Jeżeli dźwignia nie będzie odpowiednio zamocowana, mogą powstać uszkodzenia podczas wchodzenia po schodach. (Rys. 4.38).

UWAGA – Jeżeli rączki do prowadzenia z regulacją wysokości nie są odpowiednio zamocowane, istnieje ryzyko, że powstanie „luz” lub że wysuną. Proszę sprawdzić, czy odpowiednie śruby są prawidłowo dociśnięte.

Składane rączki do prowadzenia

Jeżeli rączki do prowadzenia nie są wykorzystywane, można je złożyć, naciskając przycisk (2). Gdy są ponownie potrzebne, wystarczy je tylko rozłożyć, aż zaskoczą na swoje miejsce. (Rys. 4.39).

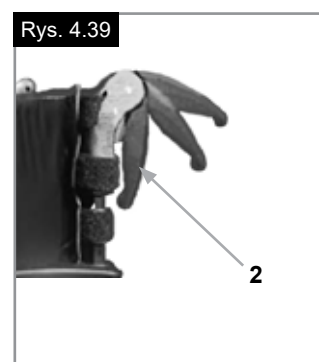
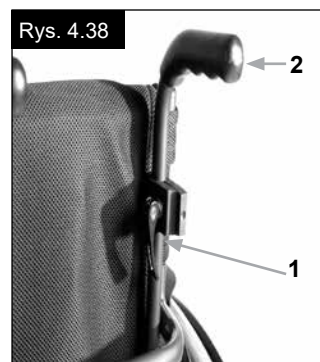

Kółka anty-wywrotne

OSTRZEŻENIE!

Sunrise Medical zaleca stosowanie kółek anty-wywrotnych w przypadku wszystkich wózków. W czasie montażu kółek anty-wywrotnych należy stosować moment 7 Nm.

1. Wprowadzanie kółek anty-wywrotnych do zacisku:

- należy nacisnąć tylny przycisk na kółku anty-wywrotnym na adapterze kółka anty-wywrotnego tak, aby oba wtyki montażowe zostały wciśnięte do środka.
- wsunąć kółka anty-wywrotne (1) do adaptera kółek anty-wywrotnych.
- obrócić kółka anty-wywrotne w dół, aż wtyk montażowy zablokuje się w zacisku.
- w ten sam sposób zamontować drugie kółko anty-wywrotne.

Rys. 4.40

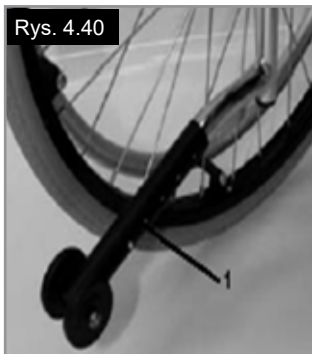

2. Regulacja kółek anty-wywrotnych

Aby uzyskać odpowiedni prześwit od ziemi (ok. 25–50 mm), kółka anty-wywrotne należy ustawić wyżej lub niżej.

Należy nacisnąć przycisk zwalniania kółka anty-wywrotnego tak, aby oba wtyki zwalnijące zostały wsunięte do środka. Przesunąć wewnętrzną dętkę do góry lub na dół, aby dopasować do istniejących otworów wysokości. Zwolnić przycisk. W ten sam sposób zamontować drugie kółko anty-wywrotne. Oba koła powinny być na tej samej wysokości. (Rys. 4.40).

NIEBEZPIECZEŃSTWO!

Sunrise Medical zaleca korzystanie z kółek anty-wywrotnych: Jeżeli kółka anty-wywrotne nie zostały zamontowane lub zostały zamontowane nieprawidłowo, istnieje ryzyko przewrócenia się i urazu.

Aktywne/składane kółka anty-wywrotne

Aktywne kółko anty-wywrotne mocuje się z prawej lub lewej strony rurki osi. Żeby odchylić kółko w dół, należy je popchnąć w kierunku rurki osi (Rys. 4.40.1).

OSTRZEŻENIE!

Należy upewnić się, że kółko zablokuje się we właściwym położeniu. Niezablokowane kółko anty-wywrotne może spowodować poważne obrażenia u użytkownika.

Rys. 4.40.1



Aktywne kółka anty-wywrotne do sportu

Żeby zdjąć aktywne kółko anty-wywrotne na czas uprawiania sportu, wcisnąć sworzeń szybkiego montażu i wyciągnąć go. Teraz wyciągnąć rurkę z gniazda kółka anty-wywrotnego (Rys. 4.40.2 i 4.40.3).

Rys. 4.40.2



Rys. 4.40.3



Uchwyt na kule

Uchwyt na kule

Uchwyt umożliwia przewóz kul bezpośrednio na wózku. Opaska z rzepami umożliwia zamocowanie kul lub innego sprzętu pomocniczego.

UWAGA!

Nigdy nie używać i nie próbować odłączyć kul lub innego sprzętu pomocniczego podczas jazdy.

Biodrowy pas stabilizujący

⚠ NIEBEZPIECZEŃSTWO!

- Przed użyciem wózka sprawdzić, czy pas bezpieczeństwa jest przyłączony do wózka.
- Pas biodrowy należy sprawdzać codziennie,
- aby upewnić się, że nie jest w żaden sposób zablokowany ani nadmiernie zużyty.
- Przed użyciem wózka należy zawsze się upewnić, że pas biodrowy został odpowiednio zapięty i wyregulowany. Zbyt luźny pas może spowodować wysunięcie się użytkownika z wózka i doprowadzić do uduszenia lub spowodować poważne obrażenia.

Biodrowy pas stabilizujący montuje się na wózku w sposób pokazany na ilustracjach. Pas składa się z 2 części. Są one połączone za pomocą śruby ustalającej przeprowadzonej przez oczko na pasie. Pas jest przeprowadzony pod tylną częścią bocznego panelu. (Rys. 4.41)

Wyregulować położenie pasa tak, aby zatrzaski znajdowały się pośrodku siedziska. (Rys. 4.42)

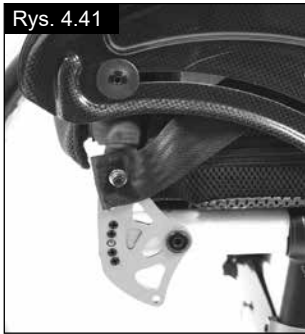

W opisany poniżej sposób wyregulować długość pasa biodrowego tak, aby odpowiadał potrzebom użytkownika:

Zmniejszenie długości pasa	Zwiększenie długości pasa
<p>Przeprowadzić wolną część pasa z powrotem przez męską część zatrzasku i suwaki regulacyjne. Upewnić się, że pas nie zapętlił się w męskiej części zatrzasku.</p>	<p>Aby zwiększyć długość pasa, przeprowadzić jego wolną część przez suwaki regulacyjne i męską część zatrzasku.</p>

Po zapięciu biodrowego pasa stabilizującego sprawdzić jego przyleganie do ciała użytkownika. Przy prawidłowo wyregulowanym pasie powinno być możliwe wsadzenie co najwyżej płasko ułożonej dłoni między pas a ciało użytkownika. (Rys. 4.43)

Pas biodrowy powinien być zamocowany tak, aby leżał pod kątem 45 stopni względem miednicy użytkownika. Użytkownik powinien siedzieć pionowo i być przesunięty jak najdalej do tyłu na siedzisku, jeżeli pas jest odpowiednio wyregulowany. Pas biodrowy nie powinien dopuścić do ześlizgnięcia się użytkownika z siedziska. (Rys. 4.44)

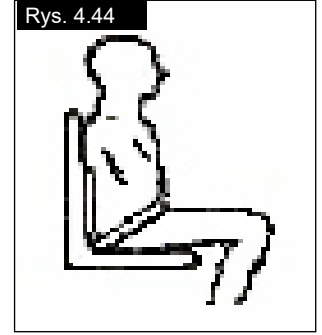

Aby zamknąć zatrzask:
Mocno wsunąć męską część zatrzasku w żeńską.

Aby rozpiąć pas:
Ścisnąć męską część zatrzasku we wskazanych punktach, oddzielając jednocześnie łagodnie obie jego części od siebie.

⚠ OSTRZEŻENIE!

- W razie wątpliwości dotyczących użytkowania i obsługi biodrowego pasa stabilizującego należy zasięgnąć opinii lekarza, dystrybutora wózków inwalidzkich, opiekuna lub osoby towarzyszącej.
- Aby w obecnym wózku zamontować biodrowy pas stabilizujący, należy skontaktować się z autoryzowanym sprzedawcą Sunrise Medical.
- Pas bezpieczeństwa należy sprawdzać codziennie, aby upewnić się, że jest prawidłowo dopasowany i nie jest w żaden sposób zablokowany czy nadmiernie zużyty.
- Sunrise Medical nie poleca przewożenia użytkownika w pojeździe tak, aby pas biodrowy stanowił pas zabezpieczający.



Proszę zapoznać się z broszurą Sunrise Medical dotyczącą przewozu, w której przedstawiono dalsze informacje na temat transportu.

Konserwacja:

W regularnych odstępach czasu sprawdzać stan pasa biodrowego i innych elementów zabezpieczających pod kątem zużycia czy uszkodzenia. W razie konieczności należy je wymienić.

⚠ OSTRZEŻENIE

Pas biodrowy należy wyregulować w opisany powyżej sposób tak, aby odpowiadał potrzebom użytkownika. Sunrise Medical zaleca również regularne sprawdzanie długości i napięcia pasa w celu zmniejszenia ryzyka nieumyślnego wyregulowania pasa na nadmierną długość przez użytkownika.

5.0 Opony i ich montaż

Pełne ogumienie jest wyposażeniem standardowym. Przy ogumieniu pneumatycznym należy zawsze sprawdzić, czy w oponach jest prawidłowe ciśnienie, gdyż w innym przypadku parametry wózka mogą być zmienione. Zbyt niskie ciśnienie opon powoduje zwiększenie oporu i jest niezbędna większa siła do poruszania wózka. Niskie ciśnienie w oponach wpływa również negatywnie na manewry. Przy zbyt wysokim ciśnieniu opona może ulec uszkodzeniu. Prawidłowa wartość ciśnienia jest opisana na brzegu opony.

Opony są montowane w taki sam sposób, jak w zwykłym rowerze. Przed założeniem nowej dętki należy upewnić się, że wewnątrz obręczy i opony są wolne od ciał obcych. Po montażu lub naprawie opony sprawdzić ciśnienie. Okresowe kontrole ciśnienia w oponach i ich dobry stan są krytyczne dla bezpieczeństwa użytkownika wózka.

6.0 Konserwacja i utrzymanie

- Sprawdzać ciśnienie w oponach co 4 tygodnie. Sprawdzać wszystkie opony pod kątem zużycia i uszkodzeń.
- Sprawdzać hamulce co ok. 4 tygodnie pod kątem prawidłowości działania i łatwości użycia.
- Wymieniać opony tak, jak w zwykłym rowerze.
- Wszystkie złącza krytyczne dla bezpieczeństwa są zablokowane nakrętkami samozabezpieczającymi. Sprawdzać co 3 miesiące, czy wszystkie wkręty są dokręcone (rozdział o momentach dokręcających). Nakrętki samozabezpieczające się mogą być użyte tylko raz i należy je wymieniać po zastosowaniu.
- Do czyszczenia wózka stosować wyłącznie łagodne środki czyszczące. Do czyszczenia tapicerki używać wyłącznie mydła i wody.
- Można korzystać wyłącznie z oryginalnych części zatwierdzonych przez Sunrise Medical. Nie należy korzystać z części innych producentów, które nie zostały zatwierdzone przez Sunrise Medical.
- Mokry wózek należy wysuszyć po użyciu.
- Co ok. 8 tygodni dodać niewielką ilość oleju do maszyn do szycia do półosi szybkiego montażu. W zależności od częstotliwości i rodzaju użycia zaleca się oddawać wózek do przeglądu u autoryzowanego sprzedawcy co 6 miesięcy.
- W przypadku przechowywania wózka przez dłuższy okres nie trzeba podejmować dodatkowych środków. Wózek należy przechowywać w temperaturze pokojowej w suchym miejscu i z dala od silnego światła słonecznego. Przed ponownym użyciem wózek powinien sprawdzić autoryzowany sprzedawca.

UWAGA!

Piasek i woda morska (lub cząsteczki soli w zimie) mogą uszkodzić łożyska kół. Czyścić starannie wózek po każdym takim narażeniu.

Następujące części mogą być zdemontowane i przesłane do wytwórcy lub sprzedawcy w celu naprawy:

- Tylne koła
- Podłokietnik
- Kółka anty-wywrotne

Te elementy są dostępne jako części zamienne. Aby uzyskać dalsze informacje, proszę zapoznać się z katalogiem części zamiennych.

Środki higieniczne w przypadku ponownego zastosowania:

Przed ponownym zastosowaniem wózka należy go odpowiednio przygotować. Wszystkie powierzchnie mające kontakt z użytkownikiem należy spryskać środkiem odkażającym.

W tym celu należy zastosować środek z listy DGHM, np. Antifect Liquid (Schülke & Mayr) do szybkiej dezynfekcji opartej na alkoholu stosowanej dla produktów i wyrobów medycznych, które należy szybko odkażać.

Stosować się do instrukcji producenta danego środka dezynfekującego.

Ogólnie rzecz biorąc, nie ma gwarancji działania bezpiecznych środków dezynfekcyjnych w przypadku szwów. Dlatego też zaleca się, w przypadku zakażenia drobnoustrojami, rozłożyć siedzisko i oparcie i zdezynfekować je środkiem aktywnym zgodnie z §6 przepisów o ochronie przed infekcjami.

UWAGA!

- Nadmierne stosowanie środków chemicznych lub użycie nieprawidłowych środków chemicznych może spowodować korozję lub degradację materiałów użytych w wózku.
- Płyny ustrojowe mogą spowodować korozję lub degradację materiałów użytych w wózku. Oczyścić i zdezynfekować wszystkie elementy wózka, które mogły wejść w kontakt z płynami ustrojowymi.

7.0 Usuwanie i recykling materiałów

Jeżeli wózek został udostępniony użytkownikowi za darmo, nie jest jego własnością. Jeżeli nie jest już dłużej potrzebny, należy postępować zgodnie z instrukcją dotyczącą jego zwrotu przekazaną przez organizację, która udostępniła wózek użytkownikowi.

W kolejnym rozdziale przedstawiono opis materiałów zastosowanych w wózku z uwzględnieniem usuwania i recyklingu wózka i jego opakowania.

Podczas organizowania utylizacji materiałów należy sprawdzić, jakie szczególne przepisy lokalne regulują zagadnienia usuwania i recyklingu odpadów. (Obejmuje to czyszczenie lub odkażanie wózka przed jego usunięciem).

Aluminium: Widelki kółek przednich, koła, osłony boczne podwozia, rama podłokietnika, podnózek, rączki do prowadzenia

Stal: Miejsca mocowania, półoś szybkiego montażu

Tworzywa sztuczne: Uchwyty, zatyczki rur, kółka przednie, płyty podnóżków, płyty podłokietników, koła/opony 12"

Opakowanie: Torby z tworzywa sztucznego wykonane z miękkiego polietylenu, pudła tekturowe

Tapicerka: Tkanina poliestrowa z pokryciem PCW i ekspandowaną pianką modyfikowaną.

Usuwanie lub recykling materiałów powinny być wykonywane przez licencjonowanego przedstawiciela lub autoryzowany punkt utylizacji. Alternatywnie można zwrócić wózek sprzedawcy celem jego utylizacji.

Akumulator oświetlenia LED: Akumulator litowo-jonowy (produkt niebezpieczny).

Sprzęt elektryczny i elektroniczny należy utylizować oddzielnie od standardowych odpadów domowych w punktach zatwierdzonych przez państwo. Oddzielna zbiórka i prawidłowa utylizacja zużytych urządzeń pozwala zapobiec potencjalnym zagrożeniom dla zdrowia i środowiska naturalnego. Jest ona wymagana w celu ponownego wykorzystania i recyklingu zużytego sprzętu elektrycznego i elektronicznego.

Szczegółowe informacje na temat utylizacji zużytego sprzętu można uzyskać u lokalnych władz, w firmie odpowiedzialnej za gospodarkę odpadami, u sprzedawcy, u którego zakupiono produkt, lub u przedstawiciela handlowego.



Li-ion



8.0 Usuwanie usterek

Wózek przechyla się na jedną stronę

- Sprawdzić ciśnienie w oponach
- Sprawdzić, czy koła toczą się bez oporów (łożyska, oś).
- Sprawdzić nachylenie kółek przednich.
- Sprawdzić, czy oba kółka przednie mają odpowiedni kontakt z podłożem

Kółka przednie zaczynają drgać

- Sprawdzić nachylenie kółek przednich.
- Sprawdzić, czy wszystkie wkręty są dokręcone; dokręć je w razie potrzeby (rozdział o momentach dokręcających)
- Sprawdzić, czy oba kółka przednie mają odpowiedni kontakt z podłożem

Zespół krzyżaka wózka nie zaskakuje na swoje miejsce w łożu siedziska

- Fotel jest wciąż nowy, tj. tapicerka siedziska lub oparcia jest wciąż bardzo sztywna. Zjawisko ustąpi z czasem.

Są trudności ze złożeniem wózka:

- Tapicerka oparcia jest zbyt sztywna. Poluzować ją odpowiednio.

Wózek skrzypi i trzeszczy

- Sprawdzić, czy wszystkie wkręty są dokręcone; dokręć je w razie potrzeby (rozdział o momentach dokręcających)
- Dodać niewielką ilość smaru w punktach kontaktu ruchomych części ze sobą

Wózek zaczyna drgać

- Sprawdzić kąt nachylenia kółek przednich
- Sprawdzić ciśnienie w oponach
- Sprawdzić, czy tylne koła są jednakowo wyregulowane

9.0 Przewożenie

⚠ NIEBEZPIECZEŃSTWO!

Jeśli te warunki zostaną zignorowane, wystąpi ryzyko śmierci lub poważnych obrażeń!

Przewożenie wózka samochodem:

Wózek zamontowany w pojeździe nie zapewnia poziomu bezpieczeństwa takiego jak system zabezpieczenia siedzeń w samochodzie. Zaleca się, aby użytkownik wózka zawsze przeniósł się na siedzenie w samochodzie. Wiadomo, że nie zawsze możliwe jest przeniesienie się użytkownika wózka. W okolicznościach, kiedy użytkownik musi być przewieziony siedząc w wózku, poniższe warunki muszą zostać spełnione:

⚠ NIEBEZPIECZEŃSTWO!

- Upewnij się, że wózek przeszedł testy zderzeniowe (patrz tabliczka znamionowa lub wspornik transportowy w tylnej części wózka (Rys. I))
- Samochód musi być odpowiednio przystosowany do przewozu pasażerów w wózkach inwalidzkich i możliwość wygodnego wjechania/wyjechania wózkiem z samochodu musi być zapewniona. Podłoga samochodu musi być wystarczająco mocna, aby przyjąć łączną wagę użytkownika, wózka i akcesoriów.
- Wokół wózka należy zapewnić przestrzeń wystarczającą dla swobodnego ustawienia, umocowania i odpięcia elementów mocujących wózka i użytkownika oraz pasów bezpieczeństwa.
- Wózek zajmowany przez użytkownika musi być zamocowany przodem do kierunku jazdy i zabezpieczony pasem własnym oraz samochodowym (mocowania systemu WTORS spełniające wymagania ISO 10542 lub SAE J2249) zgodnie z instrukcją producenta systemu WTORS.
- Umieszczanie wózka w innych pozycjach nie było testowane; przewożenie w pozycji bocznej jest zabronione w każdych okolicznościach (Rys. A).
- Wózek powinien być zabezpieczony systemem elementów mocujących zgodnym z ISO 10542 lub SAE J2249 składającym się z pasów przednich bez regulacji i pasów tylnych z regulacją wyposażonych w spinające haki karabinkowe/ haki typu S oraz zaczepy z językami. Cały system składa się zazwyczaj z 4 oddzielnych taśm przymocowanych do każdego rogu wózka.

- Elementy mocujące powinny być mocowane do głównej ramy wózka tak, jak pokazano na rysunkach na następnej stronie, a nie opasane wokół elementów dodatkowych lub akcesoriów, np. szprych, hamulców lub podnóżków.
- Elementy mocujące powinny być opasane tak ciasno, jak to możliwe, pod kątem ok. 45 stopni i zablokowane zgodnie z instrukcją producenta.
- Nie wolno wprowadzać zmian punktów mocujących lub konstrukcji i ramy bądź podzespołów ani zamieniać ich na inne bez konsultacji z producentem. Niespełnienie tego warunku może uniemożliwić transport wózka w pojeździe.
- Do zabezpieczenia użytkownika wózka przed uderzeniem w głowę lub klatkę piersiową przez części samochodu, oba pasy bezpieczeństwa, biodrowy i piersiowy, muszą być użyte. Pozwala to także na uniknięcie ryzyka poważnych obrażeń użytkownika wózka i innych pasażerów samochodu. (Rys. B) Piersiowy pas bezpieczeństwa powinien być mocowany do słupka „B” samochodu - niezastosowanie się do tego podnosi ryzyko odniesienia przez użytkownika poważnych obrażeń brzucha.
- Podczas przewożenia zagłówek musi być zawsze ustawiony w pozycji odpowiedniej do transportu (etykieta na zagłówek), wygodnej dla użytkownika.
- Środki korekcji postawy (pasy i taśmy biodrowe) lub oparte na nich mocowania nie powinny być używane jako zabezpieczenia użytkownika w jadącym pojeździe, o ile nie są wyraźnie oznaczone jako spełniające wymagania ISO 7176-19:2001 lub SAE J2249.
- Bezpieczeństwo użytkownika wózka podczas transportu zależy od staranności osoby mocującej zabezpieczenia.
- Jeżeli jest to możliwe, należy odłączyć od wózka i bezpiecznie rozmieścić cały sprzęt pomocniczy, na przykład:
 - Kule, nieprzymocowane poduszki, stoliki.
 - Podczas przewożenia samochodem użytkownika na wózku zabezpieczonym systemem własnych pasów bezpieczeństwa podnóżek przegubowy/podnoszony nie może być podniesiony.
 - Rozłożone oparcia należy z powrotem złożyć do pozycji pionowej.
 - Hamulce ręczne wózka muszą być mocno zaciągnięte.
- Pasy do transportu wózka należy zamocować do słupka „B” samochodu, nie należy opasywać ich wokół części wózka, jak podłokietnik lub koła.

Rys. A

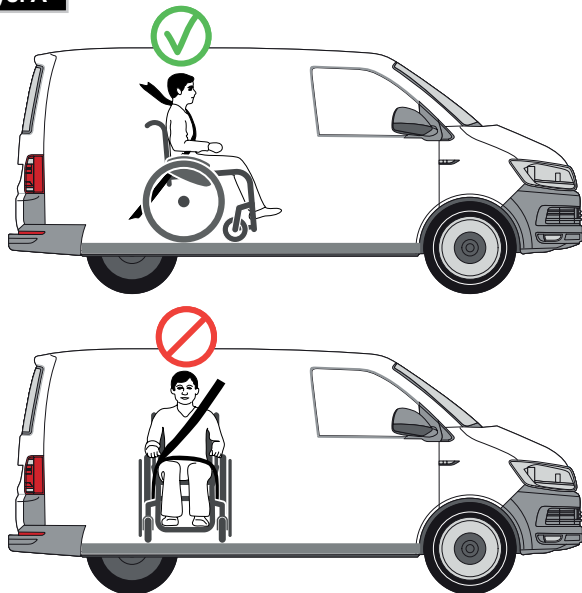

Rys. B

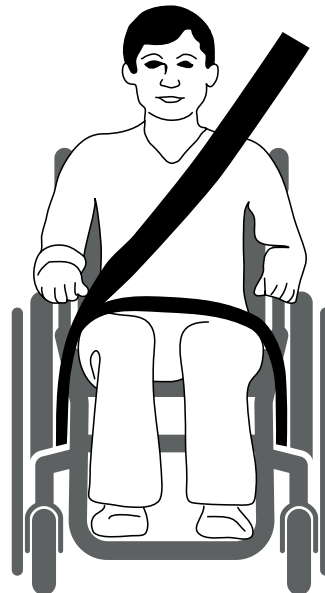

Instrukcja przygotowania użytkownika do jazdy:

1. Pas biodrowy musi być założony nisko z przodu bioder tak, aby był prowadzony w preferowanym obszarze od 30 do 75 stopni względem poziomu.

Pożądane jest zachowanie większego kąta w ramach preferowanej strefy, tj. możliwie bliskiego, ale nie przekraczającego 75°. (Rys. C)

2. Piersiowy pas bezpieczeństwa należy założyć nad barkiem w poprzek klatki piersiowej jak pokazano na Rys. D i E.

Pasy zabezpieczające muszą być założone tak ciasno, jak to możliwe, z uwzględnieniem komfortu użytkownika.

Pas zabezpieczający nie może być skręcony podczas użycia. Piersiowy pas bezpieczeństwa należy założyć nad barkiem w poprzek klatki piersiowej jak pokazano na Rys. D i E.

3. Punktami mocowania zabezpieczeń do fotela są: wewnętrzna przednia rura boczna ramy, tuż nad kółkami przednimi, i tylna rura boczna ramy. Punktami mocowania zabezpieczeń do fotela są: wewnętrzna przednia rura boczna ramy, tuż nad kółkami przednimi, i tylna rura boczna ramy. (Zobacz Rys. G-H-I)

4. Taśmy są owinięte wokół (Rys. F) rur bocznych ramy, w miejscach łączenia rur poziomych i pionowych. Symbol mocowania na ramie wózka wskazuje pozycję pasów zabezpieczających. Po przytwierdzeniu pasów przednich są one naprężane w celu zamocowania wózka.

MASA UŻYTKOWNIKA PONIŻEJ 22 KG

Jeśli przewożony użytkownik jest dzieckiem o masie poniżej 22 kg, a w pojeździe znajduje się mniej niż ośmioro (8) siedzących pasażerów, zaleca się przesadzenie ich w foteliki dziecięce zgodne z rozporządzeniem 44 UNECE.

Tego typu foteliki zapewniają użytkownikom lepszą ochronę niż tradycyjne 3-punktowe pasy, a niektóre z nich są wyposażone także w podparcia, które pomagają dziecku utrzymać właściwą posturę w trakcie siedzenia.

Rodzice i opiekunowie powinni, w pewnych okolicznościach, rozważyć możliwość pozostawienia dziecka w wózku podczas przewożenia ze względu na zakres wsparcia i wygodę, jakie zapewnia on dziecku.

Zalecamy, aby w takich okolicznościach opiekun lub inna kompetentna osoba przeprowadziła ocenę ryzyka.

Pozycjonowanie pasów zabezpieczających na wózku:

1. Położenie etykiet wskazujących punkty mocowania do transportu w przedniej i tylnej części wózka (Rys. G - H).
2. Położenie przedniego (Rys. I) i tylnego (Rys. J) punktu mocowania do transportu oraz etykiet ich etykiet.
3. Boczny widok pasów mocujących, (Rys. K).

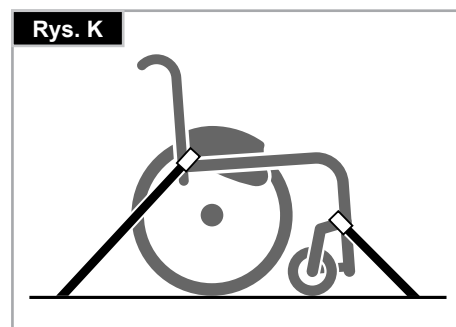
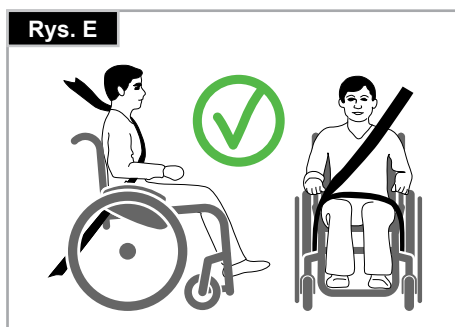
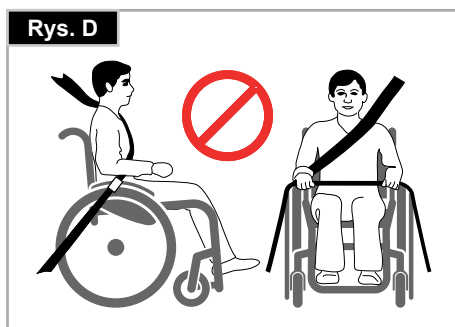
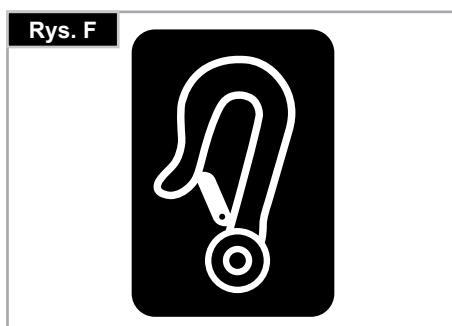
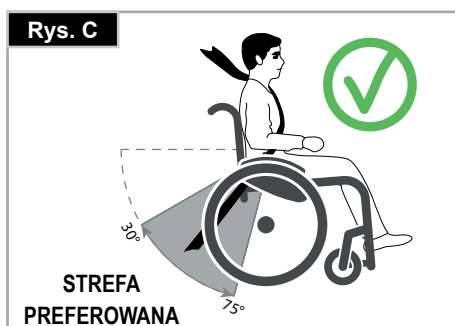

10.0 Tabliczka znamionowa

Tabliczki znamionowe

Tabliczki znamionowe są umieszczone na zespole krzyżaka, rurze ramy poprzecznej oraz na etykiecie w instrukcji użytkowania. Na tabliczce znamionowej umieszczono dokładne oznaczenie modelu i inne parametry techniczne. Przy zamawianiu części zamiennych i zgłaszaniu reklamacji należy zawsze podawać:

- Numer fabryczny wózka
- Numer zamówienia
- Miesiąc/rok

PRÓBKKA

	Sunrise Medical GmbH Kahlbachring 2-4 D-69254 Malsch / Germany		2021-05-03
TYPE:	Rollstuhl	SN	203211733451915
Nitrum	ISO 7176-19:2008		
125 kg	max 10°	420 mm	460 mm

	Sunrise Medical GmbH Kahlbachring 2-4 D-69254 Malsch / Germany		2021-05-03
TYPE:	Rollstuhl	SN	203211733451912
Nitrum Hybrid	ISO 7176-19:2008		
140 kg	max 10°	420 mm	440 mm

Nitrum / Nitrum Hybrid

Nazwa produktu / numer SKU.

	Maksymalna bezpieczna wartość wzniesienia z kółkami zabezpieczającymi zależy od ustawień wózka, postawy i możliwości fizycznych użytkownika.
	Szerokość siedziska.
	Głębokość (maksymalna).
	Maksymalne obciążenie.
	Znak CE.
	Instrukcja obsługi.
	XXXX-XX-XX Data produkcji.
	Numer seryjny.
	Ten symbol oznacza wyrób medyczny.
	Adres producenta.
	Przeszedł testy zderzeniowe zgodne z następującymi normami: ISO 7176-19:2008.

11.0 Gwarancja

TA GWARANCJA NIE OGRANICZA W ŻADNYM STOPNIU INNYCH PRAW KLIENTA.

Sunrise Medical* oferuje właścicielom wózków gwarancję (jej szczegóły określają warunki gwarancji) obejmującą następujące kwestie.

Warunki gwarancji:

1. Jeżeli dowolna część wózka wymaga naprawy lub wymiany w wyniku ujawnienia wady fabrycznej lub materiałowej w okresie 24 miesięcy (5 lat dla ramy i krzyżaka) od daty dostawy do klienta, część ta zostanie naprawiona lub wymieniona nieodpłatnie. Gwarancja obejmuje jedynie wady fabryczne
2. Aby skorzystać z gwarancji, należy skontaktować się z dostawcą wózka – np. autoryzowanym sklepem Sunrise Medical lub placówką opieki zdrowotnej – i przedstawić szczegółowy opis problemu. Jeżeli wózek będzie użytkowany poza obszarem działalności wyznaczonego autoryzowanego sprzedawcy Sunrise Medical, naprawę i wymianę przeprowadzi inny podmiot wyznaczony przed producenta. Napraw musi dokonać serwis (sprzedawca) wyznaczony przez Sunrise Medical.
3. Części wymienione lub naprawione w ramach tej gwarancji są objęte gwarancją zgodną z tymi warunkami obowiązującą przez pozostały okres gwarancyjny wózka określony w punkcie 1.
4. Oryginalne części, których koszt poniósł klient, są objęte 12-miesięczną gwarancją (od daty montażu) zgodną z tymi warunkami.
5. Niniejsza gwarancja nie obowiązuje, jeśli naprawa lub wymiana części jest niezbędna ze względu na jeden z następujących powodów:
 - a. Normalne zużycie w toku eksploatacji między innymi akumulatorów, podkładek podłokietnika, tapicerki, opon, szcęk hamulcowych itd.
 - b. Przeładowanie produktu. Maksymalną masę użytkownika podano na etykiecie EC.
 - c. Produkt albo część nie były odpowiednio konserwowane lub serwisowane zgodnie z zaleceniami producenta, jak przedstawiono w Instrukcji użytkownika i/lub Instrukcji serwisowej.
 - d. Zastosowano akcesoria, które nie są określone jako oryginalne.
 - e. Produkt lub jego część uległy uszkodzeniu wskutek zaniedbania, wypadku lub niewłaściwego użycia.
 - f. Dokonano modyfikacji wózka lub części niezgodnie ze specyfikacjami producenta.
 - g. Naprawę przeprowadzono, zanim nasz dział obsługi klienta otrzymał informacje o okolicznościach wystąpienia usterki.
6. Niniejsza gwarancja podlega prawu kraju, w którym produkt został zakupiony od Sunrise Medical*

* Oznacza placówkę Sunrise Medical, w której nabyto produkt.

12.0 Dane techniczne

Szerokość całkowita:

Ze standardowymi kołami 25", obręczami napędowymi i pochyleniem kół 6°: SS + 300 mm

Całkowita długość: 930 mm z GS 500

Wysokość całkowita: 950 mm z WO 450

Masa w kg: od 6,5 kg

Maksymalne obciążenie:

Nitrum 125 kg (140 kg z opcjonalną ramą hybrydową).

Wysokości siedziska:

Wybór ram, widelców i kółek przednich, a także wielkość tylnego koła (24", 25") określają, jak wysokie może być siedzisko.

Norma		Min.	Maks.	Norma		Min.	Maks.
	Całkowita długość z podnóżkiem	770 mm	930 mm		Kąt powierzchni siedziska	0°	16°
	Szerokość całkowita	490 mm	860 mm		Efektywna głębokość siedziska	340 mm	500 mm
	Długość po złożeniu	BRAK	BRAK		Efektywna szerokość siedziska	320 mm	500 mm
	Szerokość po złożeniu	BRAK	BRAK		Wysokość siedziska na przedniej krawędzi	430 mm	570 mm
	Wysokość po złożeniu	BRAK	BRAK		Nachylenie oparcia	59°	105°
	Masa całkowita	6,5 kg	13,0 kg		Wysokość oparcia	250 mm	450 mm
	Kąt nachylenia zbrocza, na którym można korzystać z blokad kół	0°	7°		Promień skrętu		700 mm
	Waga najcięższej części	-	2,1 kg z kołem tylnym 24 cale *		Odległość od podnóżka do siedziska	220 mm	520 mm
	Stabilność statyczna w dół	10°	10°		Kąt od nóg do siedziska	88°	100°
	Stabilność statyczna w górę (z kółkami antywywrotnymi)	10°	10°		Odległość od podłokietnika do siedziska	BRAK	BRAK
	Stabilność statyczna boczna	10°	10°		Przednia pozycja zespołu podłokietnika	BRAK	BRAK
	Stabilność dynamiczna w górę Zużycie prądu	BRAK	BRAK		Średnica obręczy napędowej	540 mm	567 mm
	Pokonywanie przeszkód	BRAK	BRAK		Pozioma pozycja osi	+ 104 mm	+ 20 mm

*Standardowe koło z obręczą z cięgami ze stali nierdzewnej

Wózek spełnia wymagania następujących norm:

a) Wymagania i metody badań wytrzymałości statycznej, zmęczeniowej i odporności na uderzenia (ISO 7176-8)	Tak.
b) Układy zasilania i sterowania wózków inwalidzkich z napędem elektrycznym; wymagania i metody badań (ISO 7176-14)	brak
c) Badania klimatyczne zgodnie z ISO 7176-9	brak
d) Odporność ogniowa części tapicerowanych zgodnie z ISO 7176-16 (EN 1021-1/2).	Tak.

Kółko samona- stawne	Widelki	Typ ramy	Wysokość przed- niego siedziska w mm	Wysokość tylnego siedziska w mm
3" (76,2 mm)	98 mm x 32 mm	niskie	430	430 - 300
			440	440 - 310
			450	450 - 320
		wysokie	470	470 - 340
			480	480 - 350
			490	490 - 360
	111 mm x 32 mm	niskie	440	440 - 310
			450	450 - 320
			460	460 - 330
			480	480 - 350
		wysokie	490	490 - 360
			500	500 - 370
4" (101,6 mm)	98 mm x 32 mm	niskie	440	440 - 310
			450	450 - 320
			460	460 - 330
		wysokie	480	480 - 350
			490	490 - 360
			500	500 - 370
	111 mm x 32 mm	niskie	450	450 - 320
			460	460 - 330
			470	470 - 340
		wysokie	490	490 - 360
			500	500 - 370
			510	510 - 380
	111 mm x 45 mm	niskie	450	450 - 320
			460	460 - 330
			470	470 - 340
		wysokie	490	490 - 360
			500	500 - 370
			510	510 - 380
	123 mm x 45 mm	niskie	450	450 - 320
			460	460 - 330
			470	470 - 340
			480	480 - 350
		wysokie	490	490 - 360
			500	500 - 370
510			510 - 380	
520			520 - 370	

Kółko samona- stawne	Widelki	Typ ramy	Wysokość przed- niego siedziska w mm	Wysokość tylnego siedziska w mm
5" (127 mm)	98 mm x 32 mm	niskie	460	460 - 330
			470	470 - 340
		wysokie	500	500 - 370
			510	510 - 380
	111 mm x 32 mm	niskie	460	460 - 330
			470	470 - 340
			480	480 - 350
		wysokie	500	500 - 370
			510	510 - 380
			520	520 - 390
	111 mm x 45 mm	niskie	470	470 - 340
			480	480 - 350
		wysokie	510	510 - 380
			520	520 - 390
	123 mm x 45 mm	niskie	470	470 - 340
			480	480 - 350
			490	490 - 360
			500	500 - 370
		wysokie	510	510 - 380
			520	520 - 390
530			530 - 400	
540			540 - 410	
6" (152,4 mm)	123 mm x 45 mm	niskie	500	500 - 370
			510	510 - 380
		wysokie	540	540 - 410
			550	550 - 420

13.0 Momenty dokręcające

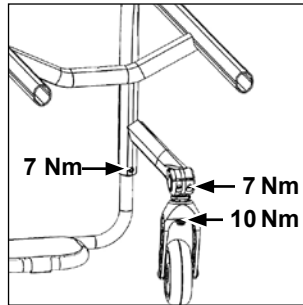
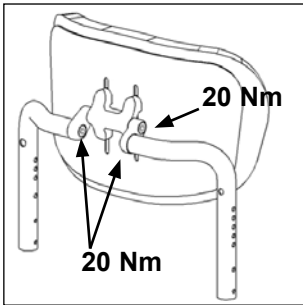
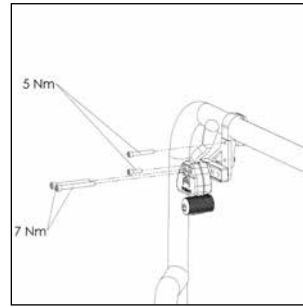
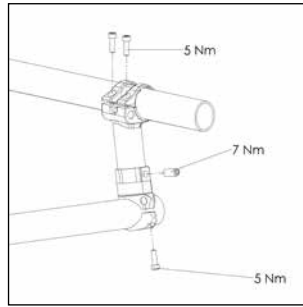
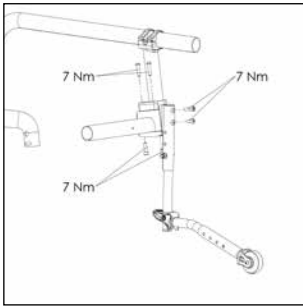





Momenty dokręcające.

UWAGA: Gdy określony został moment obrotowy, usilnie zaleca się użycie dynamometru (nie załączono) w celu weryfikacji, czy zastosowany moment dokręcający jest prawidłowy. Jeżeli nie podano inaczej, moment dokręcający dla wkrętów M6 wynosi 7 Nm.

UWAGA: Niektóre śruby wykorzystywane w produkcji są wkręcane z użyciem kleju blokującego (niebieska kropka na gwincie) i mogą zostać odkręcone i dokręcone do trzech razy, zanim będą wymagać wymiany na nowe śruby z klejem blokującym. Można także pokryć śruby klejem Loctite™ 243 i ponownie je wkręcić.

Πίνακας περιεχομένων	85
Ορισμοί	85
Πρόλογος	86
Χρήση	86
Πεδίο εφαρμογής.	86
1.0 Γενικές σημειώσεις για την ασφάλεια και περιορισμοί στην οδήγηση	87
2.0 Χειρισμός	89
3.0 Μεταφορά του αναπηρικού αμαξιδίου	89
4.0 Επιλογές	89
Σωλήνες πατήματος	89
Φρένα	89
Σύστημα ανάρτησης	91
Ρύθμιση του άξονα ποδηλάτου χεριών	92
Ρύθμιση κέντρου βάρους Nitrum	93
Ρύθμιση κέντρου βάρους Nitrum Hybrid	93
Ρύθμιση υποποδίων	94
Κάθισμα	94
Μικρός τροχός	95
Ευθυγράμμιση τροχών	96
Πλάτη	96
Πλαϊνά προστατευτικά	99
Λαβή ώθησης	100
Αντιανατρεπικοί τροχοί	101
Υποδοχή για πατερίτσες	101
Οριζόντια ζώνη ασφαλείας	102
5.0 Ελαστικά και τοποθέτηση	103
6.0 Συντήρηση και φροντίδα	103
7.0 Διάθεση / Ανακύκλωση υλικών	104
8.0 Αντιμετώπιση προβλημάτων	104
9.0 Μεταφορά	105
10.0 Πινακίδα ονομαστικών τιμών	107
11.0 Εγγύηση	107
12.0 Τεχνικά στοιχεία	108
13.0 Ροπή	111

Ορισμοί των λέξεων που χρησιμοποιούνται στο παρόν εγχειρίδιο

Λέξη	Ορισμός
 ΚΙΝΔΥΝΟΣ!	Συμβουλή προς το χρήστη για ενδεχόμενο κίνδυνο σοβαρού τραυματισμού ή θανάτου εάν δεν τηρηθεί η συμβουλή.
 ΠΡΟΕΙΔΟΠΟΙΗΣΗ!	Συμβουλή προς το χρήστη για κίνδυνο τραυματισμού εάν δεν τηρηθεί η συμβουλή.
 ΠΡΟΣΟΧΗ!	Ενημερώστε το χρήστη ότι ενδέχεται να συμβεί ζημιά στον εξοπλισμό εάν δεν τηρηθεί η συμβουλή.
ΣΗΜΕΙΩΣΗ:	Γενική συμβουλή ή ορθή πρακτική.
	Αναφορά σε πρόσθετο πληροφοριακό υλικό

ΣΗΜΕΙΩΣΗ:

Τα αναπηρικά αμαξίδια που απεικονίζονται και περιγράφονται στο παρόν εγχειρίδιο χρήστη ενδέχεται να μην έχουν ακριβώς τις ίδιες λεπτομέρειες με το δικό σας μοντέλο. Ωστόσο, όλες οι οδηγίες παραμένουν εξολοκλήρου σχετικές, ανεξάρτητα από τις διαφορές στις λεπτομέρειες.

Ο κατασκευαστής επιφυλάσσει του δικαιώματος να τροποποιήσει χωρίς ειδοποίηση οποιοδήποτε βάρος, διάσταση ή άλλα τεχνικά στοιχεία που περιγράφονται στο παρόν εγχειρίδιο. Όλες οι εικόνες, μετρήσεις και δυνατότητες που περιγράφονται στο παρόν εγχειρίδιο είναι προσεγγιστικές και δεν αποτελούν προδιαγραφές.

ΣΗΜΕΙΩΣΗ:

Σημειώστε τη διεύθυνση και τον τηλεφωνικό αριθμό του τοπικού σας τεχνικού σέρβις στο χώρο που παρέχεται.

Σε περίπτωση δυσλειτουργίας, επικοινωνήστε μαζί τους και δώστε τους όλες τις σχετικές λεπτομέρειες για να μπορέσουν να σας βοηθήσουν γρήγορα.

Υπογραφή και σφραγίδα αντιπροσώπου:

Πρόλογος

Αγαπητέ πελάτη,

Χαιρόμαστε ιδιαίτερα που αποφασίσατε να επιλέξετε ένα ποιοτικό προϊόν της SUNRISE MEDICAL.

Το παρόν εγχειρίδιο κατόχου παρέχει πολλές συμβουλές και ιδέες με σκοπό το καινούργιο σας αναπηρικό αμαξίδιο να γίνει ένας έμπιστος και αξιόπιστος σύντροφος στη ζωή σας.

Για τη Sunrise Medical, είναι πολύ σημαντικό να έχουμε καλές σχέσεις με τους πελάτες μας. Θέλουμε να σας κρατάμε ενήμερους για τις νέες και τρέχουσες εξελίξεις στην εταιρία μας. Η στενή επαφή με τους πελάτες μας σημαίνει: γρήγορο σέρβις, όσο το δυνατό λιγότερη γραφειοκρατία, στενή συνεργασία με τους πελάτες. Όταν χρειάζεται να γίνει αντικατάσταση εξαρτημάτων ή αξεσουάρ ή, αν απλά έχετε μια ερώτηση για το αναπηρικό αμαξίδιο σας - θα είμαστε κοντά σας.

Θέλουμε να είστε ικανοποιημένοι με τα προϊόντα και το σέρβις μας. Στη Sunrise Medical εργαζόμαστε συνεχώς για να αναπτύξουμε τα προϊόντα μας περαιτέρω. Για το λόγο αυτό, μπορεί να προκύψουν αλλαγές στην γκάμα προϊόντων μας όσον αφορά τη μορφή, την τεχνολογία και τον εξοπλισμό. Συνεπώς, δεν μπορεί να προκύψει καμία απαίτηση από τα δεδομένα ή τις εικόνες που περιέχονται στο παρόν εγχειρίδιο κατόχου.

Το σύστημα διαχείρισης της SUNRISE MEDICAL έχει πιστοποιηθεί κατά EN ISO 13485 και ISO 14001.



Ως κατασκευαστής, η SUNRISE MEDICAL, δηλώνει ότι τα ελαφριού τύπου αναπηρικά αμαξίδια συμμορφώνονται με τον Κανονισμό (2017/745) για τα ιατροτεχνολογικά προϊόντα.

Ενημερώνουμε τον χρήστη ή/και ασθενή ότι οποιοδήποτε σοβαρό περιστατικό έχει συμβεί σε σχέση με αυτό το προϊόν θα πρέπει να αναφερθεί στον κατασκευαστή και την αρμόδια αρχή του Κράτους-Μέλους στο οποίο έχει έδρα ο χρήστης ή/και ασθενής.

B4Me ειδικές προσαρμογές

Η Sunrise Medical συνιστά να διαβάσετε προσεκτικά και να κατανοήσετε όλες τις οδηγίες χρήσης που παρέχονται με το προϊόν B4Me και να εκτελείτε όπως συνιστά ο κατασκευαστής. Οι οδηγίες χρήσης πρέπει να διαβαστούν και να είναι κατανοητές, πριν χρησιμοποιηθεί το προϊόν για πρώτη φορά. Επίσης, η Sunrise Medical συνιστά να μην πετάξετε τις οδηγίες χρήσης αφού τις διαβάσετε, αλλά να τις φυλάξετε με ασφάλεια για μελλοντική αναφορά.

Συνδυασμοί ιατροτεχνολογικών προϊόντων

Μπορεί να είναι δυνατόν αυτό το ιατροτεχνολογικό προϊόν να χρησιμοποιείται σε συνδυασμό με ένα ή περισσότερα άλλα ιατροτεχνολογικά προϊόντα ή εξοπλισμό. Θα βρείτε πληροφορίες για τους δυνατούς συνδυασμούς στον ιστότοπο www.Sunrisemedical.co.uk. Όλοι οι συνδυασμοί που παρατίθενται έχουν επικυρωθεί ώστε να πληρούν τις Γενικές Απαιτήσεις Ασφάλειας και Απόδοσης, Παράρτημα I Αρ. 14.1 του Κανονισμού για τα ιατροτεχνολογικά προϊόντα 2017/745. Θα βρείτε καθοδήγηση για τον συνδυασμό, όπως τη στερέωση, στην ιστοσελίδα www.SunriseMedical.co.uk.

Επικοινωνήστε με τον τοπικό σας εξουσιοδοτημένο αντιπρόσωπο της SUNRISE MEDICAL σε περίπτωση που έχετε ερωτήσεις σχετικά με τη χρήση, τη συντήρηση ή την ασφάλεια του αναπηρικού αμαξιδίου σας.

Στην περίπτωση που δεν υπάρχει εξουσιοδοτημένος αντιπρόσωπος στην περιοχή σας, ή έχετε ερωτήσεις για την ασφάλεια προϊόντος και τις ανακλήσεις προϊόντος, επικοινωνήστε με την Sunrise Medical είτε εγγράφως είτε τηλεφωνικά, ή βρείτε τις πληροφορίες στη διεύθυνση www.sunrisemedical.eu



ΣΗΜΑΝΤΙΚΟ:

ΜΗ ΧΡΗΣΙΜΟΠΟΙΗΣΕΤΕ ΤΟ ΑΝΑΠΗΡΙΚΟ ΑΜΑΞΙΔΙΟ ΣΑΣ ΜΕΧΡΙ ΝΑ ΔΙΑΒΑΣΕΤΕ ΚΑΙ ΝΑ ΚΑΤΑΝΟΗΣΕΤΕ ΟΣΑ ΓΡΑΦΟΝΤΑΙ ΣΤΟ ΠΑΡΟΝ ΕΓΧΕΙΡΙΔΙΟ.

Sunrise Medical GmbH
Kahlbachring 2-4
69254 Malsch/Heidelberg
Deutschland
Tel.: +49 (0) 7253/980-0
Fax: +49 (0) 7253/980-222
kundenservice@sunrisemedical.de
www.SunriseMedical.eu

Χρήση

Τα αναπηρικά αμαξίδια προορίζονται αποκλειστικά για παιδιά και ενήλικες που δεν είναι σε θέση να περπατήσουν ή είναι μειωμένης κινητικότητας, για δική τους, προσωπική χρήση, είτε ως αυτοκινούμενα είτε για να κινούνται με τη βοήθεια τρίτου προσώπου (ωθούνται από συνοδό) εντός και εκτός του σπιτιού.

Το μέγιστο όριο βάρους (περιλαμβάνοντας το βάρος του χρήστη και τυχόν αξεσουάρ που είναι στερεωμένα στο αναπηρικό αμαξίδιο) είναι σημειωμένο στην ετικέτα αριθμού σειράς, που είναι προσαρτημένη στο σωλήνα(άξονα) κάτω από το κάθισμα.

Η εγγύηση ισχύει μόνο εάν το προϊόν χρησιμοποιείται σύμφωνα με τις συγκεκριμένες συνθήκες και για τους προοριζόμενους σκοπούς.

Η αναμενόμενη διάρκεια καλής λειτουργίας του αναπηρικού αμαξιδίου είναι 5 έτη.

ΜΗΝ χρησιμοποιείτε ούτε να προσαρμόζετε οποιαδήποτε εξωτερικά εξαρτήματα στο αναπηρικό αμαξίδιο εάν δεν έχουν εγκριθεί επίσημα από τη Sunrise Medical.

Πεδίο εφαρμογής.

Ενδείξεις

Το εύρος των παραλλαγών για τα εξαρτήματα και ο αρθρωτός σχεδιασμός σημαίνει ότι μπορεί να χρησιμοποιηθεί από άτομα που δεν μπορούν να περπατήσουν ή που έχουν μειωμένη κινητικότητα οφειλόμενη σε:

- Παράλυση
- Απώλεια άκρου (ακρωτηριασμός μηρού)
- Ανωμαλία/Δυσμορφία άκρου
- Ακαμψία αρθρώσεων/τραυματισμούς αρθρώσεων
- Ασθένειες όπως καρδιακές και κυκλοφοριακές ανεπάρκειες, διαταραχή της ισορροπίας ή καχεξία, νευρολογικά νοσήματα, μυϊκή δυστροφία, ημιπληγία καθώς και για ηλικιωμένα άτομα που εξακολουθούν να έχουν δύναμη στο άνω μέρος του σώματος.

Αντενδείξεις

Το αναπηρικό αμαξίδιο δεν πρέπει να χρησιμοποιείται χωρίς συνοδό στις εξής περιπτώσεις:

- Διαταραχή αντίληψης
- Ανισορροπία
- Απώλεια και των δύο χεριών, εάν δεν υποστηρίζεται από φροντιστή
- Ακαμψία αρθρώσεων ή βλάβη αρθρώσεων και στα δύο χέρια
- Ανικανότητα για καθιστή θέση

Για την παροχή της κατάλληλης φροντίδας, πρέπει να λαμβάνεται υπόψη το μέγεθος του σώματος, το βάρος, η σωματική και ψυχολογική κατάσταση, η ηλικία του ατόμου, οι συνθήκες και το περιβάλλον διαβίωσης.

1.0 Γενικές σημειώσεις για την ασφάλεια και περιορισμοί στην οδήγηση

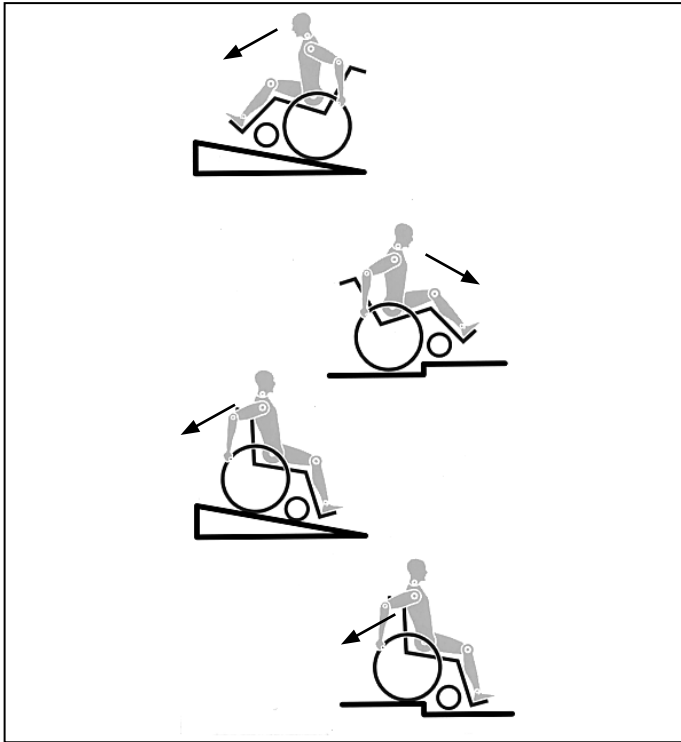

Η μηχανική και η κατασκευή αυτού του αμαξιδίου έχουν σχεδιαστεί για να παρέχουν μέγιστη ασφάλεια. Τα ισχύοντα διεθνή πρότυπα ασφαλείας είτε πληρούνται είτε τηρούνται σε μεγαλύτερο βαθμό για κάποια μέρη. Ωστόσο, οι χρήστες ενδέχεται να θέσουν τον εαυτό τους σε κίνδυνο με τη λανθασμένη χρήση του αναπηρικού αμαξιδίου τους. Για την ασφάλειά σας, πρέπει πάντα να τηρείτε τους παρακάτω κανονισμούς.

Οι μη επαγγελματικές ή λανθασμένες αλλαγές ή ρυθμίσεις αυξάνουν τον κίνδυνο ατυχήματος. Ως χρήστης αναπηρικού αμαξιδίου, αποτελείτε και εσείς μέρος της καθημερινής κυκλοφορίας στους δρόμους και τα πεζοδρόμια, όπως όλοι οι υπόλοιποι. Συνεπώς, θα θέλαμε να σας υπενθυμίσουμε ότι πρέπει να τηρείτε όλους τους νόμους περί οδικής κυκλοφορίας. Να είστε προσεκτικοί όταν οδηγήσετε για πρώτη φορά αυτό το αναπηρικό αμαξίδιο. Μάθετε το αναπηρικό αμαξίδι σας.

Πριν από κάθε χρήση, πρέπει να ελέγχετε τα εξής:

- Άξονες ταχείας απασφάλισης στους πίσω τροχούς
- Velcro στα καθίσματα και στις πλάτες
- Ελαστικά, πίεση ελαστικών και ασφαλίσεις τροχών.

Πριν αλλάξετε οποιαδήποτε ρύθμιση σε αυτό το αναπηρικό αμαξίδιο, είναι σημαντικό να διαβάσετε την αντίστοιχη ενότητα στο εγχειρίδιο κατόχου.

Οι λακκούβες ή το ανώμαλο έδαφος είναι πιθανό να προκαλέσουν την ανατροπή του αναπηρικού αμαξιδίου, ειδικά κατά την οδήγηση σε ανηφόρα ή κατηφόρα. Όταν περνάτε προς τα μπροστά πάνω από σκαλοπάτι ή σε μια ανηφόρα, πρέπει να γέρνετε το σώμα σας προς τα εμπρός.

ΚΙΝΔΥΝΟΣ!

- Μην υπερβαίνετε ΠΟΤΕ το μέγιστο φορτίο των 125 κιλών, (140 κιλά με επιλογή «υβριδικού πλαισίου», 100 κιλά με άξονα ποδηλάτου χειρός), για τον οδηγό μαζί με οποιαδήποτε αντικείμενα μεταφέρονται στο αναπηρικό αμαξίδιο. Σημειώστε τις πληροφορίες βάρους για πιο ελαφριές επιλογές, για τις οποίες γίνεται ξεχωριστή αναφορά. Αν υπερβείτε το μέγιστο φορτίο, αυτό μπορεί να οδηγήσει σε πρόκληση ζημιάς στο αμαξίδιο ή μπορεί να πέσετε ή να αναποδογυρίσετε, να χάσετε τον έλεγχο και να προκληθεί σοβαρός τραυματισμός στο χρήστη και άλλα άτομα.
- Όταν είναι σκοτεινά, να φοράτε ανοιχτόχρωμα ρούχα ή ρούχα με ανακλαστικές, για να φαίνεστε καλύτερα. Βεβαιωθείτε ότι οι ανακλαστικές στο πλάι και στο πίσω μέρος του αναπηρικού αμαξιδίου φαίνονται καλά. Επίσης, συνιστούμε να τοποθετήσετε ένα ενεργό φως.
- Για να αποφεύγετε τις πτώσεις και τις επικίνδυνες καταστάσεις, πρέπει πρώτα να εξασκηθείτε στη χρήση του καινούργιου σας αμαξιδίου σε επίπεδο έδαφος με καλή ορατότητα.

- Όταν ανεβαίνετε ή κατεβαίνετε από το αμαξίδιο, μη χρησιμοποιείτε τις βάσεις ποδιών. Αυτές πρέπει να αναδιπλωθούν προς τα πάνω εκ των προτέρων και να τοποθετηθούν όσο το δυνατό προς τα έξω. Να τοποθετείτε πάντα τον εαυτό σας όσο το δυνατό πιο κοντά στο μέρος όπου θέλετε να καθίσετε.
- Να χρησιμοποιείτε το αμαξίδι σας μόνο με σωστό τρόπο. Για παράδειγμα, αποφεύγετε να ταξιδεύετε κόντρα σε κάποιο αντικείμενο χωρίς φρενάρισμα (σκαλοπάτι, άκρο κράσπεδου) ή να πέφτετε σε κενά.
- Οι ασφαλίσεις τροχών δεν προορίζονται για το φρενάρισμα του αναπηρικού αμαξιδίου σας. Υπάρχουν μόνο για να διασφαλίσουν ότι το αναπηρικό αμαξίδι σας δεν θα αρχίσει να κυλάει κατά λάθος. Όταν σταματάτε σε ανομοιόμορφο έδαφος, πρέπει πάντα να χρησιμοποιείτε τις ασφαλίσεις τροχών για να αποφύγετε τέτοιο κύλισμα. Να εφαρμόζετε πάντα και τις δύο ασφαλίσεις τροχών, διαφορετικά το αναπηρικό αμαξίδι σας μπορεί να ανατραπεί.
- Εξερευνήστε τις επιδράσεις που θα έχει η αλλαγή του κέντρου βάρους στη συμπεριφορά του αμαξιδίου, για παράδειγμα, ανηφόρες, κλίσεις, κάθε διαφορά κλίσης όταν περνάτε πάνω από εμπόδια. Να το κάνετε αυτό με τη βοήθεια ενός βοηθού.
- Με ακραίες ρυθμίσεις (π.χ. πίσω τροχοί στην πιο μπροστινή θέση) και στάση που δεν είναι η ιδανική, το αμαξίδιο μπορεί να αναποδογυρίσει ακόμη και σε επίπεδο έδαφος.
- Γείρετε το άνω τμήμα του σώματός σας περισσότερο προς τα εμπρός όταν ανεβαίνετε κλίσεις και σκαλοπάτια.
- Γείρετε το άνω τμήμα του σώματός σας περισσότερο προς τα πίσω όταν κατεβαίνετε κλίσεις και σκαλοπάτια. Μην προσπαθείτε να ανεβείτε ούτε να κατεβείτε διαγώνια κάποια κλίση.
- Αποφύγετε τη χρήση κυλιόμενων σκαλών, γεγονός που μπορεί να οδηγήσει σε σοβαρό τραυματισμό σε περίπτωση πτώσης.
- Μη χρησιμοποιείτε το αναπηρικό αμαξίδιο σε εδάφη με κλίση > 10°. Η δυναμικά ασφαλής κλίση εξαρτάται από τη διαμόρφωση του αμαξιδίου, τις ικανότητες του χρήστη και τον τρόπο οδήγησης. Επειδή οι ικανότητες και ο τρόπος οδήγησης του χρήστη δεν είναι δυνατό να προκαθοριστούν, η μέγιστη ασφαλή κλίση επίσης δεν μπορεί να καθορισθεί. Συνεπώς, αυτό πρέπει να καθορισθεί από το χρήστη με τη βοήθεια ενός συνοδού για να αποφευχθεί το αναποδογύρισμα. Συνιστάται ένθερμα οι άπειροι χρήστες να χρησιμοποιούν ροδάκια κατά της ανατροπής.
- Οι λακκούβες ή το ανώμαλο έδαφος είναι πιθανό να προκαλέσουν την ανατροπή του αναπηρικού αμαξιδίου, ειδικά κατά την οδήγηση σε ανηφόρα ή κατηφόρα.
- Μη χρησιμοποιείτε το αναπηρικό αμαξίδιο σε έδαφος με λάσπη ή πάγο. Μη χρησιμοποιείτε το αμαξίδιο σε μέρη όπου δεν επιτρέπονται οι πεζοί.
- Για να αποφεύγετε τους τραυματισμούς στα χέρια, μην πιάνετε μεταξύ των ακτινών ή μεταξύ του πίσω τροχού και της ασφάλισης τροχού, όταν οδηγείτε το αμαξίδιο.
- Συγκεκριμένα, κατά τη χρήση ελαφρών μεταλλικών τροχών χειρός, τα δάκτυλα μπορεί να ζεσταθούν εύκολα κατά το φρενάρισμα από μεγάλη ταχύτητα ή σε εδάφη με μεγάλη κλίση.
- Η πλευρική κίνηση σε μια κατηφόρα ή ανηφόρα αυξάνει την πιθανότητα ανατροπής του αναπηρικού αμαξιδίου στο πλάι.
- Να επιχειρείτε να ανεβαίνετε σκαλοπάτια μόνο με τη βοήθεια συνοδού. Αν διατίθεται εξοπλισμός για να σας βοηθάει, π.χ. ράμπες ή ανεγκυστήρες ανάβασης, χρησιμοποιήστε τον. Αν δεν διατίθεται τέτοιος εξοπλισμός, το αμαξίδιο πρέπει να γερθεί και να σπρωχθεί και να μην κουβαληθεί, πάνω από τα σκαλοπάτια (2 βοηθοί). Συνιστάται οι χρήστες που υπερβαίνουν τα 100 κιλά σε βάρος να μη χρησιμοποιούν αυτό το χειρισμό στα σκαλοπάτια!
- Γενικά, οποιοδήποτε σωλήνες κατά της ανατροπής πρέπει να ρυθμιστούν εκ των προτέρων, ώστε να μην ακουμπούν τα σκαλιά. Διαφορετικά, μπορεί να προκληθεί σοβαρή πτώση. Μετά, οι σωλήνες κατά της ανατροπής πρέπει να τοποθετηθούν στη σωστή θέση τους.
- Βεβαιωθείτε ότι ο συνοδός κρατάει το αμαξίδιο μόνο από τα ασφαλώς προσαρτημένα μέρη (π.χ. όχι τις βάσεις ποδιών ή τα πλευρικά προστατευτικά).
- Αυτή η αναπηρική πολυθρόνα δεν έχει σχεδιαστεί για χρήση ενώ γίνεται προπόνηση με βάρη ή/και κατά τη χρήση αλτήρων. Να χρησιμοποιείτε μόνο εξοπλισμό ειδικά σχεδιασμένο για αυτό το σκοπό.
- Μην ανυψώνετε και μην μεταφέρετε το αναπηρικό αμαξίδιο από τους σωλήνες πλάτης ή τις λαβές ώθησης.
- Όταν χρησιμοποιείτε την ράμπα ανύψωσης, βεβαιωθείτε ότι οι σωλήνες κατά της ανατροπής που έχουν προσαρτηθεί είναι τοποθετημένοι εκτός της περιοχής κινδύνου.

- Να ασφαρίζετε το αναπηρικό αμαξίδιό σας σε ανομοιόμορφο έδαφος ή κατά τη μεταφορά (π.χ. σε ένα αυτοκίνητο) με τη χρήση των φρένων.
 - Αν και όποτε είναι δυνατό, κατά τη διάρκεια κάποιου ταξιδιού σε ειδικό όχημα για ανάπηρους, οι χρήστες του οχήματος πρέπει να χρησιμοποιούν τα καθίσματα στο όχημα με το κατάλληλο σύστημα συγκράτησης. Αυτός είναι ο μόνος τρόπος να εξασφαλίσετε ότι οι χρήστες θα έχουν μέγιστη ασφάλεια σε περίπτωση ατυχήματος. Όταν χρησιμοποιείτε στοιχεία ασφάλειας που προσφέρει η SUNRISE MEDICAL και χρησιμοποιείτε ειδικά σχεδιασμένο σύστημα ασφάλειας, τα ελαφρού τύπου αμαξίδια μπορεί να χρησιμοποιηθούν ως κάθισμα κατά τη μεταφορά σε ειδικό όχημα. (Βλ. κεφάλαιο «Μεταφορά»).
 - Ανάλογα με τη διάμετρο και ρύθμιση των μπροστινών τροχών, αλλά και με τη ρύθμιση κέντρου βάρους του αμαξιδίου, οι μπροστινοί τροχοί μπορεί να αρχίσουν να «παίζουν» σε υψηλές ταχύτητες. Αυτό μπορεί να οδηγήσει στην ασφάλιση των μπροστινών τροχών και το αμαξίδιο μπορεί να αναποδογυρίσει. Συνεπώς, βεβαιωθείτε ότι οι μπροστινοί τροχοί είναι ρυθμισμένοι σωστά (δείτε το κεφάλαιο «Μπροστινοί τροχοί»). Συγκεκριμένα, μην ταξιδεύετε σε κλίση χωρίς φρένα, να ταξιδεύετε με μειωμένη ταχύτητα. Συνιστάται οι αρχάριοι χρήστες να χρησιμοποιούν σωλήνες κατά της ανατροπής.
 - Οι σωλήνες κατά της ανατροπής πρέπει να εμποδίζουν την κατά λάθος ανατροπή του αμαξιδίου προς τα πίσω. Σε καμία περίπτωση, δεν πρέπει να αντικαταστήσουν τους τροχούς μεταφοράς να χρησιμοποιηθούν για τη μεταφορά ατόμου σε αμαξίδιο ενώ έχουν αφαιρεθεί οι πίσω τροχοί.
 - Όταν προσπαθείτε να φτάσετε αντικείμενα (τα οποία βρίσκονται μπροστά, στο πλάι ή πίσω από το αμαξίδιο), βεβαιωθείτε ότι δεν γέρνετε πολύ μακριά από το αμαξίδιο, επειδή υπάρχει κίνδυνος ανατροπής ή κυλίσματος αν αλλάξετε το κέντρο βάρους. Αν κρεμάτε πρόσθετο φορτίο (σακίδιο ή παρόμοια αντικείμενα) επάνω στους πίσω στύλους, μπορεί να επηρεαστεί η οπίσθια σταθερότητα του αμαξιδίου σας, ιδιαίτερα όταν χρησιμοποιούνται σε συνδυασμό με ανάκλιση πλάτης. Αυτό μπορεί να προκαλέσει την ανατροπή του αμαξιδίου προς τα πίσω και την πρόκληση τραυματισμού.
 - Οι ρυθμίσεις στο αναπηρικό αμαξίδιό σας, ειδικά αυτές σε εξαρτήματα που σχετίζονται με την ασφάλεια, πρέπει να διεξάγονται από εγκεκριμένο αντιπρόσωπο. Αυτό ισχύει για ρυθμίσεις στα κλειδώματα τροχών, στους σωλήνες κατά της ανατροπής, στην κλίση και το ύψος πλάτης, στο μήκος του κάτω μέρος των ποδιών, στο κέντρο βάρους, στην οριζόντια ζώνη, στη σύγκλιση προς τα μέσα και την κλίση του πίσω τροχού, στο ύψος καθίσματος καθώς και στη σύγκλιση προς τα μέσα και την κατευθυντική σταθερότητα της περόνης μπροστινού τροχού.
 - Όταν χρησιμοποιείτε αξεσουάρ κινητικότητας που έχουν προσαρμοστεί στο αναπηρικό αμαξίδιο, όπως ποδήλατα χειρός, ηλεκτρική υποβοήθηση, κτλ., βεβαιωθείτε ότι στο αναπηρικό αμαξίδιο έχουν τοποθετηθεί οι κατάλληλες περόνες μπροστινού τροχού, εγκεκριμένες για τη συγκεκριμένη χρήση. Επικοινωνήστε με τον αντιπρόσωπό σας εάν έχετε ερωτήσεις.
 - Μην τοποθετήσετε ηλεκτρονικό εξοπλισμό, ηλεκτροκίνητες ή μηχανοκίνητες μονάδες, χειροκίνητη ή άλλη συσκευή που αλλάζει την προοριζόμενη χρήση ή δομή του αναπηρικού αμαξιδίου.
 - Κάθε συνδυασμός με άλλες ιατρικές συσκευές απαιτεί την έγκριση της Sunrise Medical.
 - Να γνωρίζετε ότι σε ορισμένες διαμορφώσεις το αναπηρικό αμαξίδιο μπορεί να ξεπεράσει το πλάτος των 700 mm. Εάν ισχύει αυτό, σε ορισμένες συνθήκες, μπορεί να μην είναι δυνατή η χρήση μερικών ή όλων των διαθέσιμων διόδων διαφυγής από ένα κτίριο. Μπορεί να είναι πιο δύσκολο ή ακόμη και αδύνατο να ταξιδέψετε σε δημόσια μέσα μεταφοράς.
 - Για περισσότερες πληροφορίες και οδηγίες ασφάλειας, απευθυνθείτε στον εξουσιοδοτημένο αντιπρόσωπο της περιοχής σας.
 - Για άτομα που είναι ακρωτηριασμένα στους μηρούς, πρέπει να χρησιμοποιείτε τους σωλήνες κατά της ανατροπής.
 - Πριν ξεκινήσετε, ελέγξτε ότι η πίεση των ελαστικών σας είναι σωστή. Για τους πίσω τροχούς, πρέπει να είναι τουλάχιστον 3,5 bar (350 kPa). Η μέγιστη πίεση υποδεικνύεται στο ελαστικό. Όλα τα φρένα με μοχλό στο ύψος του γόνατου λειτουργούν μόνο αν η πίεση ελαστικών είναι επαρκής και αν έχει πραγματοποιηθεί η σωστή ρύθμιση (βλ. κεφάλαιο «Φρένα»).
 - Αν οι αναρτήρες καθίσματος και πλάτης έχουν υποστεί ζημιά, πρέπει να αντικατασταθούν αμέσως.
 - Να είστε προσεκτικοί με τη φωτιά, και ιδιαίτερα με αναμμένα τσιγάρα. Οι αναρτήρες καθίσματος και πλάτης μπορεί να πιάσουν φωτιά.
 - Αν το αναπηρικό αμαξίδιο υπόκειται σε άμεση ηλιοβολή για μεγάλη χρονική περίοδο, κάποια μέρη του αναπηρικού αμαξιδίου (π.χ. πλαίσιο, υποστηρίγματα ποδιών, φρένα και πλευρικό προστατευτικό) μπορεί να ζεσταθούν (>41°C).
 - Να βεβαιώνετε πάντα ότι οι άξονες ταχείας απασφάλισης στους πίσω τροχούς είναι σωστά τοποθετημένοι και ασφαλισμένοι. Αν το κουμπί στον άξονα ταχείας απασφάλισης δεν πατηθεί προς τα μέσα, δεν μπορεί να αφαιρεθεί ο πίσω τροχός.
 - Όταν κάθαστε στο αμαξίδιο από όρθια θέση, φροντίστε να μην χρησιμοποιείτε υπερβολική δύναμη. Αυτό μπορεί να οδηγήσει σε άσκοπη φθορά και ζημιά στην ταπετσαρία του καθίσματος και στο πλαίσιο.
 - Να βεβαιώνετε πάντα ότι στον συνοδό έχουν δοθεί επαρκείς οδηγίες και είναι εκπαιδευμένος στον χειρισμό και την υποστήριξη ενός επιβάτη αναπηρικού αμαξιδίου. Ως συνοδός, να βεβαιώνετε πάντα:
 - Να χρησιμοποιείτε μόνο τις προβλεπόμενες λαβές, όπως λαβές ώθησης ή σωλήνες πλαισίου. Να μην χρησιμοποιείτε ποτέ το υποστηρίγμα ποδιών, τα πλαινά προστατευτικά, τους τροχούς ή μέρη της ταπετσαρίας ως λαβή
 - Ότι στέκεστε με ασφάλεια και έχετε καλό κράτημα στις λαβές
 - Να μην γείρετε επάνω στις λαβές ώθησης, επειδή αυτό μπορεί να ανατρέψει το αμαξίδιο προς τα πίσω
 - Να εφαρμόζετε πάντα τις ασφαλίσεις τροχών για τις μεταφορές ώστε να αποφεύγεται η ακούσια μετακίνηση του αναπηρικού αμαξιδίου
 - Να εφαρμόζετε πάντα τις ασφαλίσεις τροχών όταν είστε ακίνητοι, ώστε να αποφεύγεται η ακούσια μετακίνηση του αναπηρικού αμαξιδίου
- Ως χρήστης αναπηρικού αμαξιδίου, να φροντίζετε πάντα να συμβουλευέστε αναλόγως τον συνοδό.
- Ελέγξτε το πλαίσιο του αναπηρικού αμαξιδίου για πιθανή ζημιά μετά από συγκρούσεις ή ατυχήματα.
 - Κατά τη χρήση ενός καινούργιου αναπηρικού αμαξιδίου πολυθρόνας ή μετά από ρυθμίσεις που επηρεάζουν τη θέση του χρήστη στο αμαξίδιο, να ελέγχετε συχνά το δέρμα του χρήστη για ερυθρότητα ή έλκη πίεσης.
- ⚠ ΠΡΟΕΙΔΟΠΟΙΗΣΗ!**
- Η επίδραση των φρένων με μοχλό γόνατος καθώς και τα γενικά χαρακτηριστικά οδήγησης εξαρτώνται από την πίεση των ελαστικών. Το αναπηρικό αμαξίδιο είναι πολύ πιο ελαφρύ και είναι πιο εύκολη η πραγματοποίηση ελιγμών όταν οι πίσω τροχοί είναι σωστά φουσκωμένοι και οι δύο τροχοί έχουν την ίδια πίεση.
 - Βεβαιωθείτε ότι τα ελαστικά έχουν επαρκές πέλμα! Να γνωρίζετε ότι πρέπει να τηρείτε όλους τους νόμους κατά την οδήγηση σε δημόσιους δρόμους.
 - Να προσέχετε πάντα τα δάχτυλά σας όταν εργάζεστε ή ρυθμίζετε την πολυθρόνα!
- ⚠ ΠΡΟΕΙΔΟΠΟΙΗΣΗ!**
- ΚΙΝΔΥΝΟΣ ΠΝΙΓΜΟΥ** – Αυτό το βοήθημα κινητικότητας χρησιμοποιεί μικρά εξαρτήματα τα οποία, υπό ορισμένες συνθήκες, μπορεί να παρουσιάσουν κίνδυνο πνιγμού για τα μικρά παιδιά.
- Τα αναπηρικά αμαξίδια που απεικονίζονται και περιγράφονται στο παρόν εγχειρίδιο χρήστη ενδέχεται να μην έχουν ακριβώς τις ίδιες λεπτομέρειες με το δικό σας μοντέλο. Ωστόσο, όλες οι οδηγίες παραμένουν εξολοκλήρου σχετικές, ανεξάρτητα από τις διαφορές στις λεπτομέρειες.
- Ο κατασκευαστής επιφυλάσσει του δικαιώματος να τροποποιήσει χωρίς ειδοποίηση οποιοδήποτε βάρος, διάσταση ή άλλα τεχνικά στοιχεία που περιγράφονται στο παρόν εγχειρίδιο. Όλες οι εικόνες, μετρήσεις και δυνατότητες που περιγράφονται στο παρόν εγχειρίδιο είναι προσεγγιστικές και δεν αποτελούν προδιαγραφές.
- Η Sunrise Medical είναι πιστοποιημένη κατά ISO 13485, γεγονός που εξασφαλίζει ποιότητα σε όλα τα στάδια της ανάπτυξης και παραγωγής των προϊόντων μας. Αυτό το προϊόν συμμορφώνεται με τα πρότυπα που καθορίζονται στις οδηγίες της ΕΕ. Διατίθενται προαιρετικός εξοπλισμός και αξεσουάρ με επιπλέον χρέωση.

2.0 Χειρισμός

Άξονες ταχείας απόσπασης στον πίσω τροχό

Οι πίσω τροχοί είναι εξοπλισμένοι με άξονες ταχείας απόσπασης. Επομένως, μπορείτε να τοποθετείτε και να αφαιρείται τους τροχούς χωρίς τη χρήση εργαλείων. Για να αφαιρέσετε έναν τροχό, απλά πατήστε το κουμπί ταχείας απόσπασης στον άξονα (1) και τραβήξτε τον προς τα έξω (Εικ. 2.1).



ΠΡΟΣΟΧΗ!

Κρατήστε πατημένο το κουμπί ταχείας απόσπασης στον άξονα όταν εισάγετε τον άξονα μέσα στο πλαίσιο για τη στερέωση των πίσω τροχών. Αφήστε το κουμπί για να ασφαλίσει ο τροχός στη θέση του. Το κουμπί ταχείας απόσπασης πρέπει να επιστρέψει στην αρχική του θέση

3.0 Μεταφορά του αναπηρικού αμαξιδίου

Μεταφορά του αναπηρικού αμαξιδίου

Αφαιρώντας τους οπίσθιους τροχούς το αμαξίδιο θα γίνει όσο το δυνατόν μικρότερο. Η πλάτη μπορεί να διπλωθεί είτε σπρώχνοντας τη ράβδο ώθησης προς τα πάνω είτε περιστρέφοντας τη λαβή περιστρεφόμενης ασφάλισης (προαιρετικά) δεξιόστροφα



Σε αυτή την κατάσταση, το αναπηρικό αμαξίδιο μπορεί να ανυψωθεί από τους σωλήνες πλαισίου (σκελετού) και την ταπετσαρία καθίσματος. Κατά τη μεταφορά ενός αναπηρικού αμαξιδίου χωρίς τον χρήστη σε όχημα, αυτή πρέπει να δεθεί ή να συγκρατηθεί.

4.0 Επιλογές

Σωλήνες πατήματος

Σωλήνες πατήματος

Οι σωλήνες πατήματος χρησιμοποιούνται από τους συνοδούς για να ανεβάσουν τους εμπρόσθιους τροχούς του αναπηρικού αμαξιδίου πάνω από ένα εμπόδιο. Απλά πατήστε πάνω στο σωλήνα για να ανατρέψετε ελαφρά το αναπηρικό αμαξίδιο, για παράδειγμα, πάνω από ένα κράσπεδο ή σκαλοπάτι.

ΠΡΟΕΙΔΟΠΟΙΗΣΗ!

Η Sunrise Medical συνιστά ένθερμα τη χρήση σωλήνα πατήματος σε κάθε μοντέλο όπου η χρήση από το συνοδό αποτελεί την κύρια προοριζόμενη χρήση. Μπορεί να προκληθεί βλάβη στους πίσω στύλους εάν χρησιμοποιείτε συνεχώς τον πίσω στύλο χωρίς σωλήνα πατήματος, ως μοχλό για να τραβάτε προς τα πίσω και να γέρνετε το αναπηρικό αμαξίδιο.

Πώς να καθίσετε μόνοι σας στο αναπηρικό αμαξίδιο

- Σπρώξτε το αναπηρικό αμαξίδιο σε έναν τοίχο ή σε ένα σταθερό έπιπλο
- Εφαρμόστε τα φρένα
- Καθίστε στο αναπηρικό αμαξίδιο;
- Στη συνέχεια, τοποθετήστε τα πόδια σας στο μπροστινό τμήμα των ιμάντων φτερνών (Εικ. 4.1).

Πώς να βγείτε μόνοι σας από το αναπηρικό αμαξίδιο

- Εφαρμόστε τα φρένα
- Με το ένα χέρι πάνω στον τροχό ή στο πλαϊνό προστατευτικό, ο χρήστης πρέπει να γείρει ελαφρώς προς τα εμπρός για να μεταφέρει το βάρος του σώματός του στο μπροστινό άκρο του καθίσματος και στη συνέχεια να ανασηκωθεί στην όρθια θέση με τα δύο πόδια σταθερά στο έδαφος και το ένα πόδι πίσω από το άλλο (Εικ. 4.2).

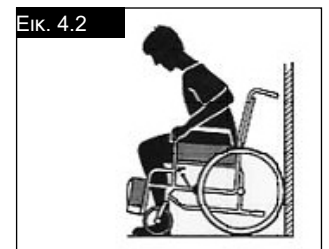
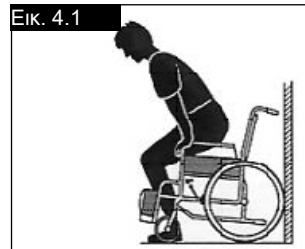

Φρένα



ΠΡΟΣΟΧΗ!

Η ισχύς φρεναρίσματος μπορεί να επηρεαστεί από τη λανθασμένη τοποθέτηση και ρύθμιση των φρένων, αλλά και από πολύ χαμηλή πίεση ελαστικών.

Ασφαλίσεις τροχών

Το αναπηρικό αμαξίδι σας είναι εξοπλισμένο με δύο ασφαλίσεις τροχών. Εφαρμόζονται απευθείας στα ελαστικά. Για δέσμευση, πατήστε και τους δύο λεβιέδες ασφάλισης τροχών προς τα εμπρός δίπλα στους αναστολείς. Για αποδέσμευση των ασφαλίσεων, τραβήξτε τους λεβιέδες πίσω στις αρχικές θέσεις τους.

Η ισχύς φρεναρίσματος μειώνεται εξαιτίας:

- Φθαρμένου πέλματος ελαστικών
- Πολύ χαμηλής πίεσης ελαστικών
- Βρεγμένα ελαστικά
- Ασφαλίσεων τροχών που δεν ρυθμίστηκαν σωστά.

Φρένα

Οι ασφαλίσεις τροχών δεν σχεδιάστηκαν για χρήση ως φρένα για ένα αναπηρικό αμαξίδιο εν κίνηση. Επομένως, οι ασφαλίσεις τροχών δεν πρέπει να χρησιμοποιούνται ποτέ για το φρενάρισμα ενός κινούμενου αναπηρικού αμαξιδίου. Να χρησιμοποιείτε πάντα τα στεφάνια στους τροχούς για φρενάρισμα. Βεβαιωθείτε ότι το διάκενο μεταξύ των ελαστικών και των ασφαλίσεων τροχών συμμορφώνεται με τις δεδομένες προδιαγραφές. Για εκ νέου ρύθμιση, χαλαρώστε τη βίδα και ρυθμίστε το κατάλληλο διάκενο. Στη συνέχεια, σφίξτε ξανά τη βίδα (Εικ. 4.3 και 4.4).

⚠ ΠΡΟΣΟΧΗ!

Μετά από κάθε ρύθμιση των πίσω τροχών, ελέγξτε το διάκενο μέχρι τις ασφαλίσεις τροχών και ρυθμίστε εκ νέου αν απαιτείται.

Επέκταση λεβιέ φρένου

Ο πιο μακρύς λεβιές βοηθάει στην ελαχιστοποίηση της προσπάθειας που απαιτείται για τη ρύθμιση των ασφαλίσεων τροχών.

Η επέκταση του λεβιέ φρένων είναι βιδωμένη στα φρένα. Αν την ανυψώσετε, αναδιπλώνετε προς τα εμπρός (Εικ. 4.5).

⚠ ΠΡΟΣΟΧΗ!

Αν τοποθετήσετε την ασφάλιση τροχών πολύ κοντά στον τροχό θα έχει ως αποτέλεσμα μεγαλύτερη προσπάθεια για τη λειτουργία. Αυτό μπορεί να έχει ως αποτέλεσμα το σπάσιμο της επέκτασης λεβιέ φρένων!

Αν γέρνετε πάνω στην επέκταση λεβιέ φρένων κατά τη μεταφορά, θα προκληθεί σπάσιμο του λεβιέ! Ο παφλασμός νερού από τα ελαστικά μπορεί να προκαλέσει τη δυσλειτουργία της ασφάλισης τροχού.

⚠ ΠΡΟΣΟΧΗ!

Η λανθασμένη τοποθέτηση της ασφάλισης τροχών θα έχει ως αποτέλεσμα μεγαλύτερη προσπάθεια για τη λειτουργία. Αυτό μπορεί να προκαλέσει το σπάσιμο του λεβιέ επέκτασης ασφάλισης φρένων!

Συμπαγής ασφάλιση τροχού

Οι συμπαγείς ασφαλίσεις τροχών βρίσκονται κάτω από τον αναρτήρα καθίσματος και λειτουργούν αν τραβήξετε τις ασφαλίσεις τροχών προς τα πίσω, προς την κατεύθυνση του ελαστικού. Για τη σωστή λειτουργία των φρένων, πρέπει να το τραβήξετε μέχρι να φτάσει στους αναστολείς, (Εικ. 4.6).

⚠ ΠΡΟΣΟΧΗ!

Οι βίδες στερέωσης των φρένων δεν πρέπει να είναι χαλαρά ή/και σφιγμένα εκ νέου.



Κλείδωμα τροχών ενός βραχίονα

Το κλείδωμα τροχών ενός βραχίονα βρίσκεται κάτω από την ταπετσαρία καθίσματος και λειτουργεί εάν τραβήξετε το λεβιέ φρένων, ο οποίος βρίσκεται στην αριστερή ή δεξιά πλευρά, προς το πίσω μέρος, προς την κατεύθυνση του ελαστικού. Για να λειτουργήσουν σωστά τα φρένα, αυτό πρέπει να τραβηχθεί μέχρι να φτάσει στον αναστολέα, (Εικ. 4.6.1)

Ρύθμιση

Για να ρυθμίσετε το φρένο, χαλαρώστε τις βίδες (1) και στερεώστε το κλείδωμα φρένων εκεί όπου θα λειτουργεί σωστά (Εικ. 4.6.2).

⚠ ΠΡΟΣΟΧΗ!

Η λανθασμένη στερέωση του κλειδώματος τροχών ενός βραχίονα μπορεί να έχει ως αποτέλεσμα σοβαρό τραυματισμό στο χρήστη και σε άλλα άτομα.

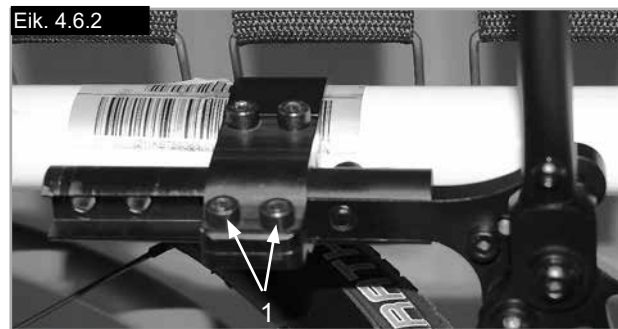

ΠΡΟΕΙΔΟΠΟΙΗΣΗ!

Η πίσω ανάρτηση μπορεί να επηρεάσει τη σταθερότητα που αναπηρικού αμαξιδίου. Για την αποφυγή πτώσης, ζητήστε τη βοήθεια ενός δευτέρου ατόμου (spotter) ή/και χρησιμοποιήστε ροδάκια κατά της ανατροπής όταν εξοικειώνεστε με καινούργιο εξοπλισμό.

1. Ρύθμιση της πίσω ανάρτησης 4 συνδέσμων

- α. για να γίνει η ανάρτηση πιο σκληρή, περιστρέψτε το ρυθμιστή προφόρτωσης ελατηρίου (E) δεξιόστροφα (όπως κοιτάτε το σύστημα ανάρτησης από το κάτω μέρος του αναπηρικού αμαξιδίου).
- β. για να γίνει η ανάρτηση πιο μαλακή, περιστρέψτε το ρυθμιστή προφόρτωσης ελατηρίου (E) αριστερόστροφα (όπως κοιτάτε το σύστημα ανάρτησης από το κάτω μέρος του αναπηρικού αμαξιδίου).

2. Ευθυγράμμιση των βραχιόνων σύνδεσης ανάρτησης

Μη ρυθμίσετε τους βραχιόνες σύνδεσης (F) (Εικ. 4.10). Αυτές είναι ρυθμισμένες εργοστασιακά για τη διασφάλιση της σωστής τροχιάς και απόδοσης του συστήματος πίσω ανάρτησης 4 συνδέσμων. (Βλ. επόμενη σελίδα).

Ρύθμιση σύγκλισης προς τα μέσα/σύγκλισης προς τα έξω στο μηδέν (με χρήση του ρυθμιστή που έχει τοποθετηθεί εργοστασιακά)

Χαλαρώστε τις βίδες allen (G), (2 σε κάθε πλευρά), που ασφαλίζουν τον σωλήνα άξονα και στις δύο πλευρές. Παρατηρήστε τη σφαίρα στο διάφανο ρυθμιστή στο κέντρο του σωλήνα άξονα και μετά περιστρέψτε το σωλήνα άξονα (C) μέχρι η σφαίρα να βρίσκεται ακριβώς στο κέντρο στο χαμηλότερο σημείο του ρυθμιστή. Τώρα η σύγκλιση είναι ρυθμισμένη στο μηδέν (Εικ. 4.7, 4.10).

Πριν σφίξετε ξανά τις βίδες (G), ελέγξτε ότι οι επίπεδες επιφάνειες του ρυθμιστή κλίσης στο σωλήνα άξονα προεξέχουν από το σφινκτήρα σωλήνα άξονα. Το άκρο του κυλινδρικού ρυθμιστή κλίσης θα πρέπει να είναι ευθυγραμμισμένο με το άκρο του σωλήνα άξονα. Σφίξτε τις βίδες μέχρι ροπή 7 Nm

Ρύθμιση σύγκλισης προς τα μέσα/σύγκλισης προς τα έξω στο μηδέν (με χρήση μετρητή ρύθμισης 90°)

Τοποθετήστε ολόκληρο το αναπηρικό αμαξίδιο σε ένα επίπεδο και οριζόντιο τραπέζι ή σε μια επιφάνεια στο πάτωμα. Χαλαρώστε τις βίδες allen (G) (2 σε κάθε πλευρά) που συγκρατούν τον σωλήνα άξονα στις δύο πλευρές του σωλήνα άξονα.

Μετά, τοποθετήστε το μετρητή ρύθμισης σε γωνία ακριβώς 90° (π.χ. τρίγωνο) στις επίπεδες επιφάνειες του ρυθμιστή κλίσης (D) (Εικ. 4.8, Εικ. 4.9). Μετά, περιστρέψτε το σωλήνα άξονα μέχρι οι επιφάνειες του κλειδιού να είναι ακριβώς παράλληλες με την άνω επιφάνεια του μετρητή ρύθμισης (Εικ. 4.8). Πριν σφίξετε ξανά τις βίδες (G), ελέγξτε ότι οι επίπεδες επιφάνειες του ρυθμιστή κλίσης στο σωλήνα άξονα προεξέχουν από το σφινκτήρα σωλήνα άξονα. Το άκρο του κυλινδρικού ρυθμιστή κλίσης θα πρέπει να είναι ευθυγραμμισμένο με το άκρο του σωλήνα άξονα. Σφίξτε τις βίδες μέχρι ροπή 7 Nm

ΠΡΟΣΟΧΗ!

Όταν περιστρέφετε την πίσω ανάρτηση 4 συνδέσμων, πραγματοποιήστε μία αλλαγή τη φορά και σημειώστε κάθε αλλαγή. Αυτό απαιτεί να δείξετε υπομονή, αλλά σας επιτρέπει να κατανοείτε πώς επηρεάζει η κάθε αλλαγή την οδήγηση του αναπηρικού αμαξιδίου σε σχέση με την πίσω ανάρτηση.

ΣΗΜΕΙΩΣΗ– Η στερέωση του κάτω αποσβεστήρα κραδασμών είναι σχεδιασμένη για να έχει μια χαλαρή αίσθηση, ώστε να επιτρέπεται η σωστή διαδρομή ανάρτησης.

ΠΡΟΣΟΧΗ!

Σε καμία περίπτωση, μην χαλαρώσετε τη σύνδεση με βίδες μεταξύ του σφινκτήρα άξονα και του αμορτισέρ.

3. Συντήρηση

Θα πρέπει να τηρηθούν οι απαιτήσεις συντήρησης που παρατίθενται στη συνέχεια, μαζί με τη γενική συντήρηση του αναπηρικού αμαξιδίου που περιγράφεται στην Ενότητα 6.0.

- α. μην εφαρμόζετε λιπαντικό στις ροδέλες ή πηνία των αποσβεστήρων κραδασμών.
- β. μπορείτε να εφαρμόσετε λιπαντικό στα άκρα συνδέσμων μετά τον καθαρισμό με ένα ήπιο σαπούνι και μια μαλακή βούρτσα.
- γ. χρησιμοποιήστε μια μαλακή βούρτσα για να καθαρίσετε σκόνη και ακαθαρσίες από το σύστημα πηνίου.
- δ. ποτέ μη χρησιμοποιείτε συσκευή πλύσης υπό πίεση για τον καθαρισμό της πίσω ανάρτησης 4 συνδέσμων.

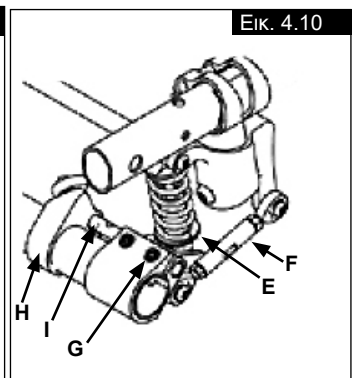
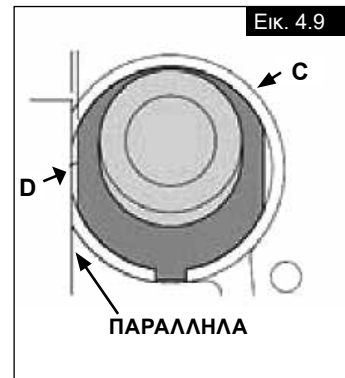
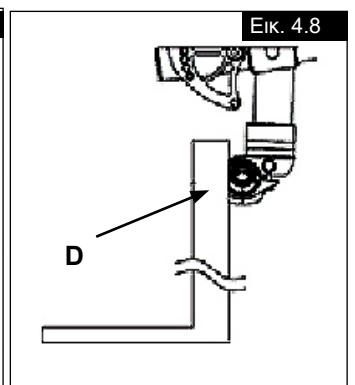
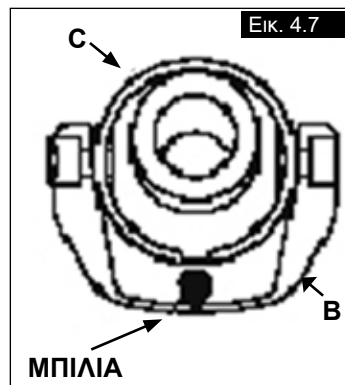

Ρύθμιση του άξονα ποδηλάτου χειριών

Άξονας ποδηλάτου χειριών

Είναι απαραίτητη η ρύθμιση του άξονα ποδηλάτου χειριών για την εξισορρόπηση του κέντρου βάρους προς τα πίσω. Αυτό επιτρέπει την ασφαλή χρήση του αξεσουάρ ποδηλάτου χειριών, (Εικ. 4.10.1).

ΚΙΝΔΥΝΟΣ!

Η χρήση του ποδηλάτου χειριών χωρίς τον άξονα ποδηλάτου χειριών καθιστά το αναπηρικό αμαξίδιο ασταθές και μπορεί να προκληθεί σοβαρός τραυματισμός στο χρήστη και σε άλλα άτομα.



Eik. 4.10.1

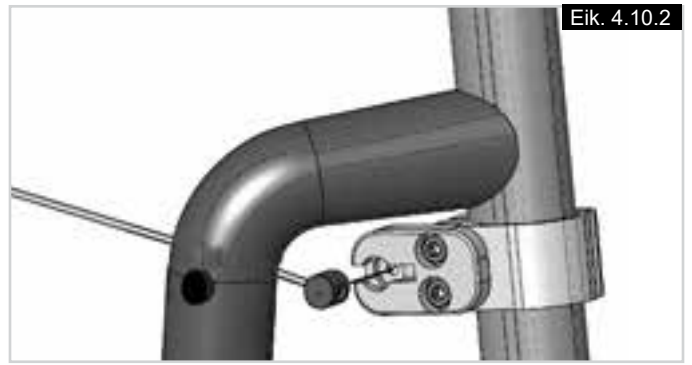

Eik. 4.10.2

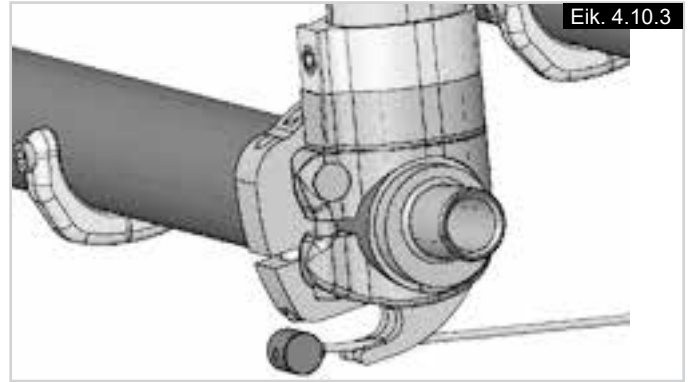

Eik. 4.10.3

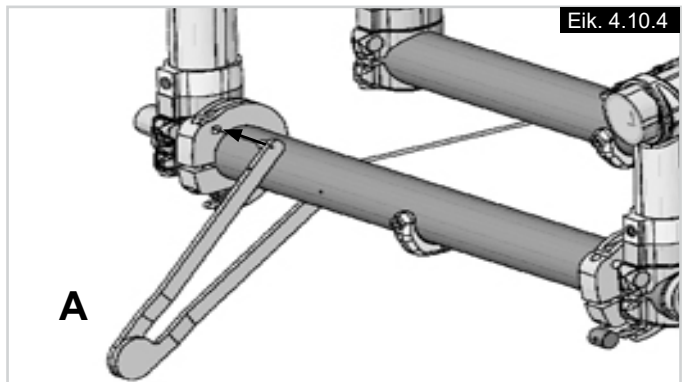

Eik. 4.10.4

Κιτ ενίσχυσης τιμονιού

Για τη συναρμολόγηση του κιτ ενίσχυσης τιμονιού:

- Εισάγετε το συνδετικό στο ένα άκρο του καλωδίου μέσα στον υποδοχέα στο μπροστινό μέρος του πλαισίου, (Εικ. 4.10.2).
- Εισάγετε το συνδετικό στο άλλο άκρο του καλωδίου μέσα στον υποδοχέα στο πίσω μέρος του πλαισίου, (Εικ. 4.10.3).
- Εισάγετε το εργαλείο τεντώματος, (A), μέσα στον υποδοχέα καλωδίου στο πίσω μέρος του πλαισίου, (Εικ. 4.10.4).
- Μετακινήστε το εργαλείο τεντώματος, (A), προς τα πάνω μέχρι ο υποδοχέας και ο μπροστινός σωλήνας, (B) να αρχίσουν να μετακινούνται προς τα πίσω, (Εικ. 4.10.5).
- Κρατήστε το καλώδιο τεντωμένο με το εργαλείο τεντώματος και σφίξτε τη βίδα στον πίσω υποδοχέα καλωδίου, (Εικ. 4.10.5).
- Επαναλάβετε τη διαδικασία και για την άλλη πλευρά.

ΠΡΟΕΙΔΟΠΟΙΗΣΗ!

Πρέπει να ελέγξετε ότι είναι σφικτό το τέντωμα και των δύο καλωδίων πριν και μετά από κάθε χρήση του τιμονιού.

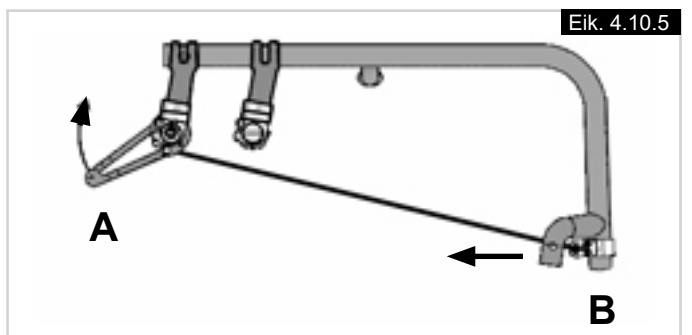

Eik. 4.10.5

Ρύθμιση κέντρου βάρους Nitrum

Βγάλτε τους πίσω τροχούς. Ξεβιδώστε και τις δύο βίδες allen (A) στο κάτω μέρος του στελέχους άξονα (B) και στις δύο πλευρές του αναπηρικού αμαξιδίου, (Εικ. 4.10.6). Μετά, σπρώξτε ολόκληρη τη μονάδα (άξονας και στελέχη αξόνων) προς τα μπροστά στο πλαίσιο, (σε σχέση με την κατεύθυνση πορείας), για ένα πιο ενεργό κέντρο βάρους, ή προς τα πίσω για ένα πιο παθητικό, σταθερό κέντρο βάρους. Μετά, σφίξτε ξανά τις βίδες (A) και στις δύο πλευρές μέχρι ροπή 5 Nm. Τώρα, ρυθμίστε τα πλαιιά και τα φρένα στη νέα θέση τροχού.

⚠ ΠΡΟΣΟΧΗ!

Να γνωρίζετε ότι η συμπεριφορά ανατροπής του αναπηρικού αμαξιδίου θα αλλάξει εάν αλλάξει το κέντρο βάρους. Αυτό μπορεί να σημαίνει ότι πρέπει να χρησιμοποιήσετε τους σωλήνες κατά της ανατροπής. Να προσαρμόζετε τη θέση του κέντρου βάρους μόνο εντός των σημάτων στο σωλήνα πλαισίου.

⚠ ΚΙΝΔΥΝΟΣ!

Τα φρένα πρέπει να ρυθμιστούν στη νέα θέση κέντρου βάρους.

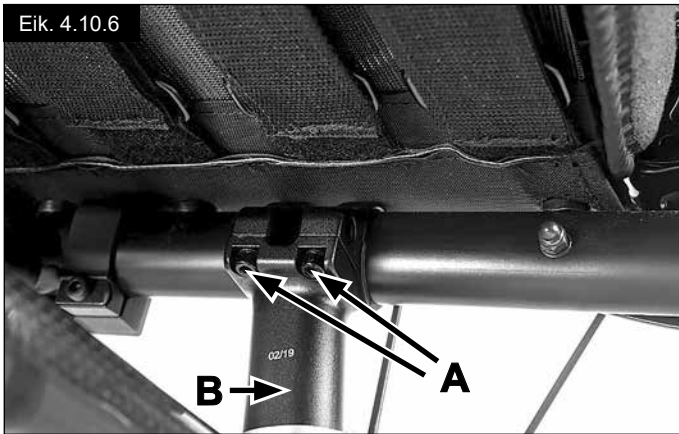

Ρύθμιση κέντρου βάρους Nitrum Hybrid

Για να ρυθμίσετε το κέντρο βάρους, βγάλτε τις 2 βίδες, (A) και μετακινήστε το βραχίονα στην προτιμώμενη θέση, (Εικ. 4.10.7). Επανατοποθετήστε και σφίξτε τις βίδες (5 Nm).

⚠ ΠΡΟΣΟΧΗ!

Να γνωρίζετε ότι η συμπεριφορά ανατροπής του αναπηρικού αμαξιδίου θα αλλάξει εάν αλλάξει το κέντρο βάρους. Αυτό μπορεί να σημαίνει ότι πρέπει να χρησιμοποιήσετε τους σωλήνες κατά της ανατροπής.

⚠ ΚΙΝΔΥΝΟΣ!

Τα φρένα πρέπει να ρυθμιστούν στη νέα θέση κέντρου βάρους.

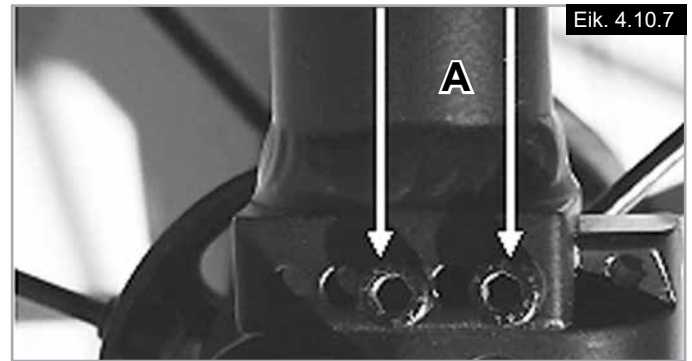

Ρύθμιση υποποδιών

Ρύθμιση του υποστηρίγματος ποδιού

ΠΡΟΕΙΔΟΠΟΙΗΣΗ!

- Μη στέκεστε στη βάση ποδιών! Ακόμη και εάν ο χρήστης κάθεται στο αμαξίδιο, υπάρχει κίνδυνος ανατροπής και τραυματισμού.
- Κατά τη μεταφορά, μη στέκεστε στη βάση ποδιών. Υπάρχει κίνδυνος ανατροπής και τραυματισμού.

Αν αποδεσμεύσετε τη βίδα (1), μπορείτε να ρυθμίσετε το υποπόδιο για να αντιστοιχεί στο μήκος των ποδιών σας και να συνδέσετε ξανά το υποπόδιο. Μπορείτε να ρυθμίσετε ξεχωριστά τη γωνία του υποστηρίγματος ποδιών αν χαλαρώσετε τις βίδες (2). Το πλαϊνό προστατευτικό (3) στο υποστήριγμα ποδιών αποτρέπει την τυχαία ολίσθηση των ποδιών. Βεβαιωθείτε να σφίξετε σωστά όλες τις βίδες μετά από κάθε εργασία ρύθμισης (βλ. τη σελίδα για τη ροπή) (Εικ. 4.11 - 4.12).

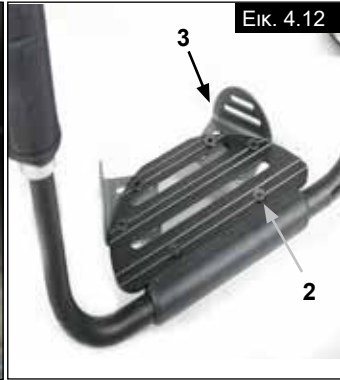

Υψηλά τοποθετημένο υποστήριγμα ποδιών

Το υψηλά τοποθετημένο υποστήριγμα ποδιών είναι στερεωμένο στο εσωτερικό μέρος του πλαισίου και επιτρέπει υψηλότερη θέση του υποστηρίγματος ποδιών (Εικ. 4.13).



Κάθισμα

Ρύθμιση ύψους καθίσματος

Για να ρυθμίσετε το ύψος του πίσω καθίσματος, αποδεσμεύστε τις βίδες άλεν (1) (μία σε κάθε πλευρά), που στερεώνουν το σφιγκτήρα στο στέλεχος του άξονα (2). Αφαιρέστε τον αποστάτη (3) για να ρυθμίσετε το ύψος καθίσματος κατά -10 χιλιοστά ή προσθέστε τον αποστάτη για να αυξήσετε το ύψος καθίσματος κατά 10 χιλιοστά. Σφίξτε τις 2 βίδες allen έως τα 7 Nm. (Εικ. 4.14).

ΣΗΜΕΙΩΣΗ:

Ενδέχεται να απαιτείται μια ρύθμιση στη γωνία των μικρών τροχών κατά τη ρύθμιση του πίσω ύψους καθίσματος.

Ταπετσαρία καθίσματος

Για να σφίξετε την ταπετσαρία χρησιμοποιήστε τους ιμάντες κάτω από την επένδυση.



Μικρός τροχός

Μικρός τροχός, προσαρμογέας μπροστινού τροχού, περόνη τροχού

Περιστρεφόμενα, το αναπηρικό αμαξίδιο μπορεί να κατευθύνεται λίγο προς τα δεξιά ή προς τα αριστερά ή οι τροχίσκοι μπορεί να «φιλοπαιξούν». Αυτό μπορεί να προκαλείται από τα εξής:

- Η κίνηση τροχών προς τα εμπρός ή/και πίσω δεν έχει ρυθμιστεί σωστά.
- Η γωνία των μπροστινών τροχών δεν έχει ρυθμιστεί σωστά.
- Η πίεση αέρα στον μπροστινό τροχό ή/και στους πίσω τροχούς δεν είναι σωστή. Οι τροχοί δεν περιστρέφονται ομαλά.

Απαιτείται βέλτιστη ρύθμιση των μικρών τροχών για να το αναπηρικό αμαξίδιο σε ευθεία γραμμή.

Οι πλάκες των μπροστινών τροχών πρέπει να ρυθμιστούν εκ νέου και οι ασφαλίσεις τροχών πρέπει να ελέγχονται κάθε φορά που αλλάζει η θέση των πίσω τροχών.

Ρύθμιση του μικρού τροχού

Ρύθμιση της κατευθυντικής σταθερότητας και ρύθμιση ακριβείας του ύψους μικρών τροχών

Αυτές είναι εργασίες ρυθμίσεων και απαιτούν ειδικά εργαλεία. Επικοινωνήστε με τον τοπικό σας αντιπρόσωπο για υποστήριξη.

Ρύθμιση της γωνίας της περόνης του μικρού τροχού

Η ρύθμιση αυτή είναι απαραίτητη κατά την αλλαγή του μπροστινού ή πίσω ύψους καθίσματος.

⚠ ΠΡΟΣΟΧΗ:

Εάν δεν ρυθμίσετε τη σωστή γωνία, μπορεί να έχει ως αποτέλεσμα το τρεμοπαίξιμο των μικρών τροχών, το κλειδωμά τους και τον τραυματισμό του χρήστη.

Χαλαρώστε τις βίδες allen (A) (Εικ. 4.15.1). Η γωνία της περόνης του μικρού τροχού μπορεί τώρα να ρυθμιστεί στη σωστή θέση: το επίπεδο τμήμα της περόνης πρέπει να τοποθετείται 90° ως προς το έδαφος (Εικ. 4.15.2). Μόλις ρυθμίσετε τη σωστή θέση, σφίξτε τις βίδες allen (A) ακολουθώντας την παρακάτω διαδικασία:

Σφίξτε πρώτα την εξωτερική βίδα allen μέχρι ροπή 7Nm, μετά σφίξτε την εσωτερική βίδα allen μέχρι ροπή 7Nm.

Επαναλάβετε αυτή τη διαδικασία έως 6 φορές έως ότου σφίξετε και τις δύο βίδες allen ομοιόμορφα μέχρι ροπή 7Nm.

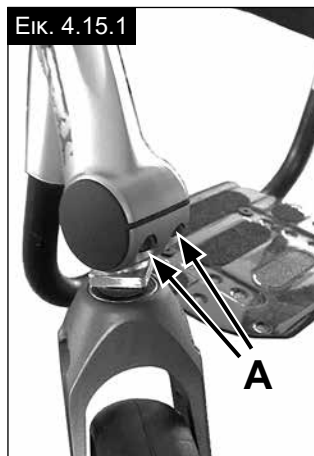

Ρύθμιση κατά του τρεμοπαίξιματος

Οι περισσότερες περόνες τροχίσκων είναι εξοπλισμένες με ρύθμιση κατά του τρεμοπαίξιματος για την καταστολή του τρεμοπαίξιματος των μικρών τροχών

Εάν περιστρέψετε δεξιόστροφα τη βίδα ρύθμισης (Εικ. 4.16 - A) στην περόνη του μικρού τροχού χρησιμοποιώντας ένα κλειδί allen, θα ασκηθεί φορτίο στο έδρανο και θα μειωθεί το τρεμοπαίξιμο των τροχών.

Μπορεί να παρατηρήσετε ότι η περόνη του μικρού τροχού δεν περιστρέφεται ελεύθερα, αλλά υπάρχει μια μικρή αντίσταση. Αυτό δεν επηρεάζει καθόλου την οδηγική συμπεριφορά του αναπηρικού αμαξιδίου.

⚠ ΠΡΟΣΟΧΗ:

Όταν απελευθερώνεται το φορτίο στο έδρανο περιστρέφοντας τη βίδα ρύθμισης αριστερόστροφα, οι μικροί τροχοί μπορεί να είναι επιρρεπείς σε τρεμοπαίξιμο σε μεσαίες ή υψηλότερες ταχύτητες. Εάν επιλέξετε να πραγματοποιήσετε αυτή τη ρύθμιση, εξοικειωθείτε με την οδηγική συμπεριφορά του αναπηρικού αμαξιδίου.

⚠ ΚΙΝΔΥΝΟΣ:

Το τρεμοπαίξιμο των μικρών τροχών μπορεί να προκαλέσει το αιφνίδιο κλειδωμά τους σε μεσαία ή υψηλότερη ταχύτητα, γεγονός που μπορεί να προκαλέσει την πτώση του χρήστη από το αναπηρικό αμαξίδιο.

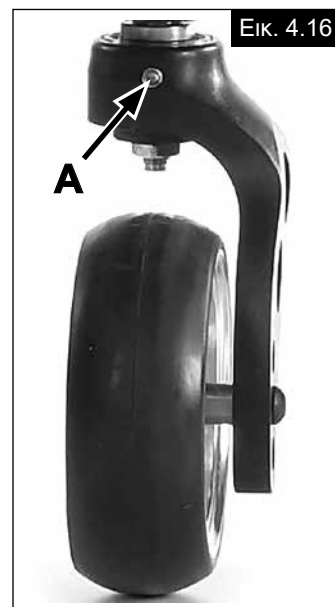

Ευθυγράμμιση τροχών

Ρύθμιση της ευθυγράμμισης τροχών

Σημαντικό: Για την επίτευξη της καλύτερης δυνατής κίνησης, πρέπει να ρυθμίσετε τους πίσω τροχούς στη βέλτιστη θέση τους, γεγονός που σημαίνει τη σωστή ρύθμιση της ευθυγράμμισης τροχών. Για να το κάνετε αυτό, μετρήστε την απόσταση μεταξύ των δύο τροχών, εμπρός και πίσω, για να διασφαλίσετε ότι είναι παράλληλοι μεταξύ τους.

Η διαφορά μεταξύ των δύο μετρήσεων δεν πρέπει να υπερβαίνει τα 5 χλστ.

Για τη ρύθμιση των τροχών ώστε να είναι παράλληλοι, χαλαρώστε τις βίδες και περιστρέψτε ανάλογα το περιβλημά άξονα. Βεβαιωθείτε ότι σφίξατε σωστά όλες τις βίδες μετά από κάθε εργασία ρύθμισης (βλ. τη σελίδα για τη ροπή).

Ρύθμιση τροχιάς NITRUM

Ρύθμιση σύγκλισης προς τα μέσα/σύγκλισης προς τα έξω στο μηδέν

ΣΗΜΕΙΩΣΗ: Ένα αναπηρικό αμαξίδιο με κυλίνδρους με κλίση 0° δεν μπορεί να έχει σύγκλιση προς τα μέσα ή σύγκλιση προς τα έξω. Η ρύθμιση αυτή είναι απαραίτητη μόνο με κυλίνδρους με κλίση 3° και 6°. Ο όρος «σύγκλιση προς τα μέσα» ή «σύγκλιση προς τα έξω» ορίζει πόσο καλά οι πίσω τροχοί του αμαξιδίου είναι ευθυγραμμισμένοι σε σχέση με το έδαφος. Αυτό καθορίζει πόσο καλά θα κινείται το αναπηρικό αμαξίδιο. Όταν η σύγκλιση προς τα μέσα είναι ρυθμισμένη στο μηδέν, υπάρχει κανονική αντίσταση ή η αντίσταση κύλισης.

Για ρύθμιση της σύγκλισης προς τα μέσα/σύγκλισης προς τα έξω στο μηδέν: Χαλαρώστε τις βίδες allen (1) (μία σε κάθε πλευρά), οι οποίες ασφαλίζουν το σφινγκτήρα σωλήνα κλίσης. Ελέγξτε την μπίλια στο οριζόντιο (2) επίπεδο και περιστρέψτε το σωλήνα γωνίας (3) μέχρι η μπίλια να είναι στο κέντρο. Τώρα, η σύγκλιση προς τα μέσα είναι μηδέν.

Πριν σφίξετε τις βίδες (1), ελέγξτε ότι ο σωλήνας κλίσης είναι κεντραρισμένος από αριστερά προς τα δεξιά. Το διάκενο πρέπει να είναι το ίδιο και στις δύο πλευρές ή δεν πρέπει να υπάρχει καθόλου διάκενο. Σφίξτε τις βίδες έως τα 7 Nm. (Εικ. 4.17 - 4.19).

Ρύθμιση του πλάτους της πίσω βάσης τροχών:

Η πίσω βάση τροχών ορίζεται ως η απόσταση μεταξύ της άνω πλευράς των πίσω τροχών και των σωλήνων της πλάτης και αντιπροσωπεύεται από την εργοστασιακή ρύθμιση (125 χιλιοστά). Αυτή πρέπει να αυξηθεί αν πρέπει να δημιουργηθεί μεγαλύτερο διάκενο μεταξύ των ελαστικών και των προαιρετικών υποστηριγμάτων βραχιόνων με ρυθμιζόμενο ύψος (Εικ. 4.20).

ΣΗΜΕΙΩΣΗ: Κατά τη ρύθμιση της πίσω βάσης τροχών, ρυθμίστε πρώτα τον έναν τροχό και μετά τον άλλον. Αν χαλαρώσουν και οι δύο πλευρές ταυτόχρονα, θα αλλάξει η ρύθμιση της σύγκλισης προς τα μέσα/σύγκλισης προς τα έξω. Για να ρυθμίσετε την πίσω βάση τροχών, τα μέρη της κλίσης (4) μετακινούνται τηλεσκοπικά μέσα ή έξω από το σωλήνα κλίσης (5) και ασφαλίζουν στη θέση τους όταν φτάσουν στο άκρο. Χαλαρώστε τη βίδα (6) (που βρίσκεται πιο κοντά στο σωλήνα κλίσης) στην αριστερή πλευρά του αμαξιδίου. Μετακινήστε τον δέκτη άξονα (αφαλό) προς τα μέσα ή προς τα έξω για να επιτευχθεί η επιθυμητή απόσταση μεταξύ των τροχών. Σφίξτε τις βίδες έως τα 7 Nm. Επαναλάβετε αυτή τη διαδικασία στη δεξιά πλευρά του αναπηρικού αμαξιδίου και ρυθμίστε το διάκενο ώστε να είναι το ίδιο με αυτό στην αριστερή πλευρά.

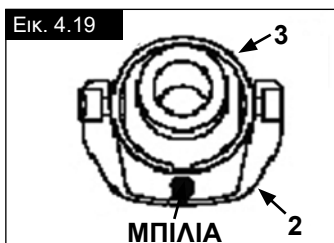
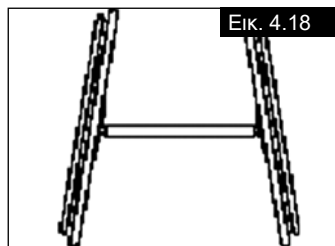

Πλάτη

Πλάτη με ρυθμιζόμενη γωνία

Αφαιρέστε τις βίδες allen (A) και στους δύο σωλήνες πλάτης. Ρυθμίστε την κλίση εντός του μοτίβου οπών (προσαύξηση 3° ανά οπή), εισαγάγετε τις βίδες allen (A) και στις δύο πλευρές και σφίξτε στα 5Nm (Εικ. 4.21).

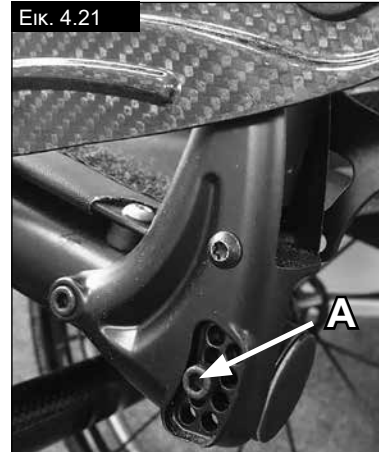

Αναδίπλωση πλάτης

Η πλάτη είναι αναδιπλούμενη, διατίθενται δύο εκδόσεις του μηχανισμού αποδέσμευσης:

- Λαβή ώθησης - αποδέσμευση: ωθήστε τη λαβή αποδέσμευσης προς τα πάνω, κρατήστε τη θέση και διπλώστε την πλάτη προς τα μπροστά
- Αποδέσμευση περιστρεφόμενης ασφάλισης: περιστρέψτε τη λαβή της εγκάρσιας ράβδου προς τα μπροστά, κρατήστε τη θέση και διπλώστε την πλάτη προς τα μπροστά. Η λαβή μπορεί να περιστραφεί μόνο προς τα μπροστά.

Διατίθεται επιλογή διπλής ασφάλισης στην πλάτη. Εάν το αναπηρικό αμαξίδιο είναι εξοπλισμένο με αυτή την επιλογή, η πλάτη θα ασφαλίσει στην επίπεδη διπλωμένη θέση.

Για να ξεδιπλώσετε την πλάτη, είτε ωθήστε τη λαβή ώθησης προς τα πάνω είτε περιστρέψτε τη λαβή περιστρεφόμενης ασφάλισης προς τα μπροστά.

Η θέση ασφάλισης (γωνία) της αναδιπλωμένης πλάτης μπορεί να ρυθμιστεί: αφαιρέστε τη βίδα allen (B) και στις δύο πλευρές (Εικ. 4.22), ρυθμίστε την επιθυμητή γωνία ασφάλισης επιλέγοντας την αντίστοιχη οπή εντός του μοτίβου οπών (C) (Εικ. 4.23) και σφίξτε ξανά τις βίδες allen (B) και στις δύο πλευρές στα 5Nm

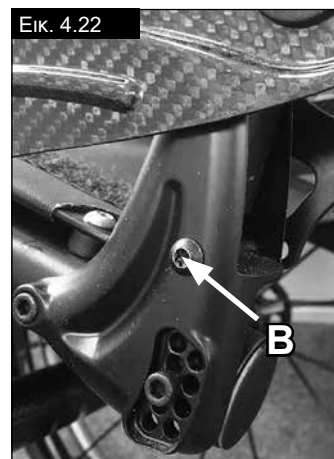

Πλάτη με ρυθμιζόμενο ύψος

Μπορείτε να ρυθμίσετε την πλάτη σε διάφορα ύψη πλάτης, σε προσαυξήσεις των 25 χιλιοστών. Οι επιλογές ρύθμισης είναι 250 - 300 χιλιοστά, 300 - 350 χιλιοστά, 350 - 400 χιλιοστά και 400 - 450 χιλιοστά. Αποδεσμεύστε τη βίδα (1) και ρυθμίστε την πλάτη στο επιθυμητό ύψος. Σφίξτε ξανά τις βίδες μέχρι 5Nm. (Εικ. 4.24).

Εικ. 4.24

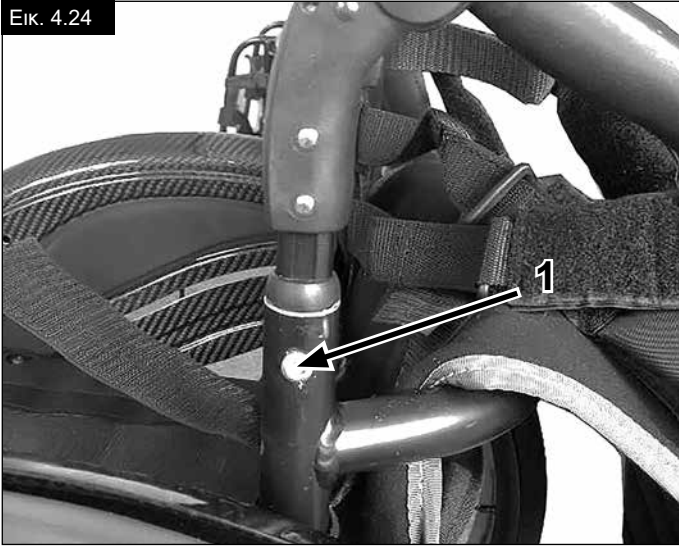

Ρύθμιση της ταπεσαρίας πλάτης

Ρύθμιση του τεντώματος του άνω ιμάντα της πλάτης

- Ανοίξτε και ξεχωρίστε τα δύο τμήματα της άνω ζώνης με velcro (Εικ. 4.25)
- Τεντώστε τον άνω ιμάντα ή χαλαρώστε τον. Μόλις ρυθμιστεί το επιθυμητό τέντωμα, κολλήστε ξανά τα velcro των δύο τμημάτων
- Σε περίπτωση που ο άνω ιμάντας προεξέχει πλευρικά πάνω από τις λαβές ώθησης, η ζώνη μπορεί να κοπεί στο σωστό μέγεθος με ψαλίδι. Κόψτε τον ιμάντα μεταξύ των γκριζών γραμμών. Οι ραφές θα αποτρέψουν το ξέφτισμα του ιμάντα. Κόψτε λίγο το άκρο του ιμάντα που κόπηκε για πρόσθετη προστασία από το ξέφτισμα. (Εικ. 4.26)

Εικ. 4.25



Εικ. 4.26

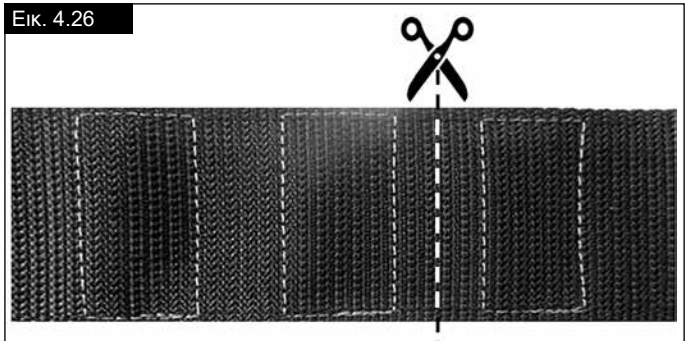

Σημείωση για αναπηρικά αμαξίδια με πτυσσόμενες λαβές ώθησης

Μην χρησιμοποιείτε το δέσιμο velcro γύρω από τις λαβές ώθησης για να ρυθμίσετε το τέντωμα του ιμάντα (Εικ. 4.27). Αυτά πρέπει να δένονται με velcro στον άνω ιμάντα χρησιμοποιώντας όλο το μήκος τους.

Εικ. 4.27

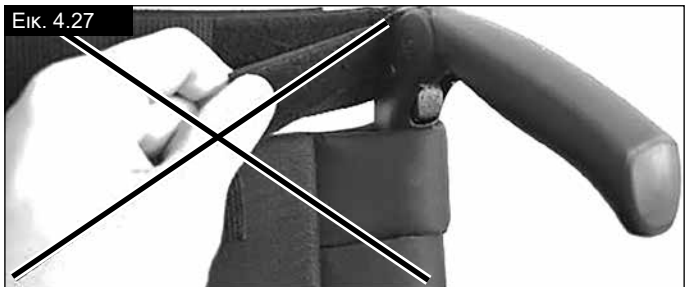

Ρύθμιση του τεντώματος των ιμάντων πλάτης

- Το τέντωμα των ιμάντων πλάτης μπορεί να ρυθμίζεται συνεχόμενα με τη χρήση των δεσιμάτων velcro
- Εργοστασιακά προκαθορισμένο, τα δεσίματα velcro επικαλύπτονται κατά 20mm (Εικ. 4.28). Αυτή η επικάλυψη σας επιτρέπει να ρυθμίσετε τη χαλαρότητα στην ταπιεσαρία της πλάτης
- Όταν τεντώνετε περαιτέρω τους ιμάντες, τα άκρα μπορούν να προεξέχουν στο πλάι. Σε αυτές τις περιπτώσεις, μπορείτε να κόψετε τους ιμάντες με ένα ψαλίδι. Κόψτε τον ιμάντα μεταξύ των μαύρων γαζιών. Οι ραφές θα αποτρέψουν το ξέφτισμα του ιμάντα. Κόψτε λίγο το άκρο του ιμάντα που κόπηκε για πρόσθετη προστασία από το ξέφτισμα.

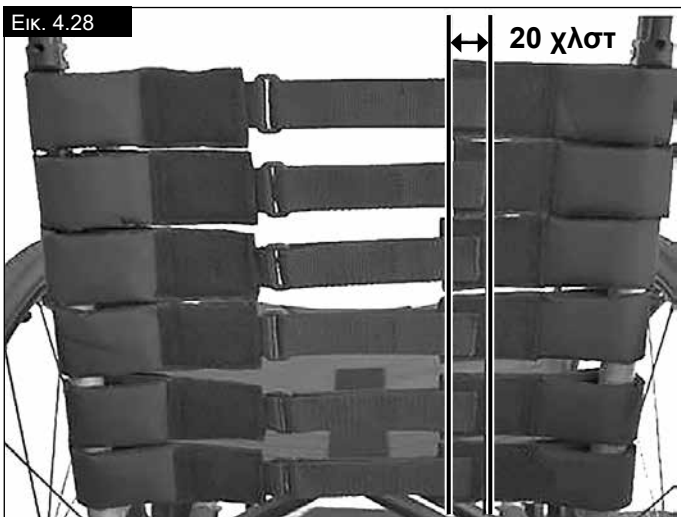

ΠΡΟΣΟΧΗ!

Όταν αναδιπλώνετε την πλάτη προς τα κάτω, βεβαιωθείτε να μην πιαστούν τα δάκτυλά σας.

ΠΡΟΣΟΧΗ!

Να γνωρίζετε ότι η συμπεριφορά ανατροπής του αναπηρικού αμαξιδίου θα αλλάξει εάν αλλάξει η γωνία πλάτης ή η ταπιεσαρία πλάτης. Αυτό μπορεί να σημαίνει ότι πρέπει να χρησιμοποιήσετε τους σωλήνες κατά της ανατροπής.

Λυχνίες LED

Οι προαιρετικές λυχνίες LED τοποθετούνται στους συνδέσμους μικρούς τροχούς χρησιμοποιώντας κολλητική ταινία και μια βίδα allen.

Το κιβώτιο ελέγχου (Εικ. 4.29) είναι στερεωμένο με κλιπ στους ιμάντες γαμπών και μπορείτε να το αφαιρέσετε για φόρτιση.

- **Ενεργοποίηση των λυχνιών:** εάν πατήσετε το κουμπί **A** στο άνω μέρος του κιβωτίου ελέγχου, μπορείτε να περάσετε κυκλικά τους τρόπους λειτουργίας των λυχνιών LED:

1. Τρόπος λειτουργίας πλήρους ισχύος
2. Τρόπος λειτουργίας χαμηλής ισχύος
3. Τρόπος λειτουργίας αναλαμπής
4. Απενεργοποίηση

Αφαίρεση του κιβωτίου ελέγχου από τον ιμάντα γαμπών:

Αποσυνδέστε τα καλώδια στα πλαϊνά τραβώντας απαλά τους πείρους έξω από τις συνδέσεις (C). Τώρα, τραβήξτε το κιβώτιο ελέγχου προς τα πάνω για να το αφαιρέσετε από τον ιμάντα γαμπών.

Φόρτιση της μπαταρίας:

Συνδέστε το καλώδιο USB στη σύνδεση (B) στην μπροστινή πλευρά του κιβωτίου ελέγχου. Χρησιμοποιήστε έναν τυπικό φορτιστή USB ή τη θύρα USB του υπολογιστή σας για να φορτίσετε την μπαταρία.

Τύπος μπαταρίας	Ιόντα λιθίου
Ονομαστική χωρητικότητα	2600mAh
Ονομαστική τάση	3,6 V
Χρόνος φόρτισης	3 ώρες

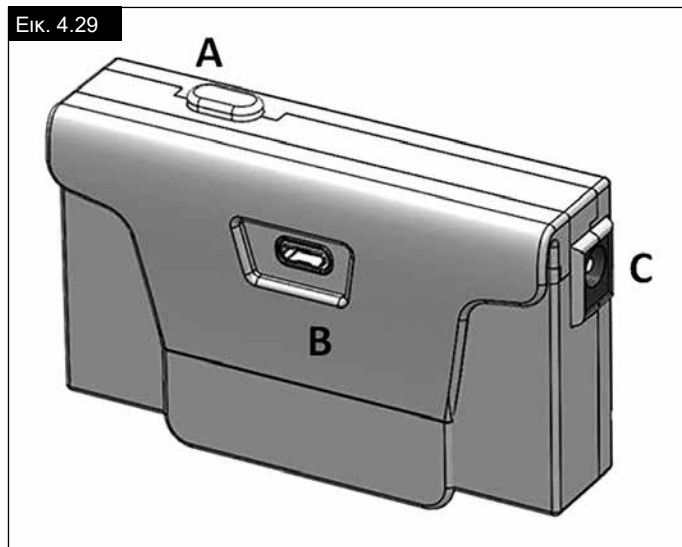

Πλάτη Freestyle

Η πλάτη Freestyle μπορεί να ρυθμιστεί ως προς το ύψος, το βάθος και τη γωνία για να παρέχει μέγιστη άνεση και υποστήριξη.

Ρύθμιση ύψους:

Βγάλτε το μαξιλάρι πλάτης για να αποκτήσετε πρόσβαση στον εξοπλισμό ρύθμισης. Χαλαρώστε τις 4 βίδες (1) χρησιμοποιώντας το εξαγωνικό κλειδί 4 mm και μετακινήστε το κέλυφος πλάτης προς τα πάνω ή κάτω στο επιθυμητό ύψος. Σφίξτε τις βίδες για να "κλειδώσετε" τη ρύθμιση και τοποθετήστε ξανά το μαξιλάρι πλάτης.

"Λεπτή" ρύθμιση βάθους και ύψους

Το σύστημα ρύθμισης πλάτης Freestyle παρέχει, το μέγιστο, "λεπτή" ρύθμιση βάθους 25 mm, συνδυασμένη με "λεπτή" ρύθμιση ύψους. Χαλαρώστε τις βίδες (2) χρησιμοποιώντας εξαγωνικό κλειδί 8 mm και περιστρέψτε το κέλυφος πλάτης στην επιθυμητή θέση. Σφίξτε τις βίδες έως τα 20 Nm για να κλειδώσετε τη ρύθμιση.

Προσαρμογή γωνίας

Το σύστημα ρύθμισης της πλάτης Freestyle επιτρέπει τη ρύθμιση της γωνίας της πλάτης. Χαλαρώστε τις βίδες (3) χρησιμοποιώντας εξαγωνικό κλειδί 8 mm και περιστρέψτε το κέλυφος πλάτης στην επιθυμητή θέση. Σφίξτε τις βίδες έως τα 20 Nm για να κλειδώσετε τη ρύθμιση.

Στην περίπτωση που απαιτείται κάποια βοήθεια από συνοδό, οι αφαιρούμενες λαβές ώθησης μπορούν να βιδωθούν στη θέση A.

ΠΡΟΕΙΔΟΠΟΙΗΣΗ!

Να βεβαιώνετε πάντα ότι οι λαβές ώθησης έχουν βιδωθεί εντελώς.

ΠΡΟΕΙΔΟΠΟΙΗΣΗ!

Η πλάτη Freestyle δεν εγκρίνεται για τη χρήση της αναπηρικής πολυθρόνας ως κάθισμα σε αυτοκίνητο κατά τη διάρκεια μεταφοράς.

Πλαϊνά προστατευτικά

Υποστηρίγματα βραχιόνων με ρυθμιζόμενο ύψος μονού στύλου, (Εικ. 4.34 - 4.37).

1. Συναρμολόγηση

α. ολισθήστε τον εξωτερικό στύλο του υποστηρίγματος βραχιόνων στην υποδοχή που είναι στερεωμένη στο πλαίσιο του αναπηρικού αμαξιδίου.

β. το υποστήριγμα βραχιόνων θα ασφαλίσει αυτόματα στη θέση του.

2. Ρύθμιση ύψους

α. περιστρέψτε το μοχλό απόσπασης ύψους (2) έως το δεύτερο αναστολέα.

β. ολισθήστε τη βάση του υποστηρίγματος βραχιόνων προς τα επάνω ή προς τα κάτω στο επιθυμητό ύψος.

γ. επαναφέρετε το μοχλό στη θέση ασφάλισης δίπλα στο στύλο του υποστηρίγματος βραχιόνων.

δ. πιέστε τη βάση βραχίονα (4) μέχρι ο άνω στύλος του βραχίονα να ασφαλίσει καλά στη θέση του.

3. Αφαίρεση του υποστηρίγματος βραχίονα

α. τραβήξτε στο μοχλό 3 και ανυψώστε ολόκληρο το βραχίονα.

4. Επανατοποθέτηση υποστηρίγματος βραχιόνων

α. ολισθήστε το υποστήριγμα βραχιόνων πίσω στην υποδοχή μέχρι ο βραχίονας να ασφαλίσει στη θέση του.

Πρόσδεση υποδοχής υποστηρίγματος βραχιόνων (Εικ. 4.34 - 4.37).

Ρύθμιση της εφαρμογής της υποδοχής του υποστηρίγματος βραχιόνων

Για να σφίξετε ή να χαλαρώσετε την εφαρμογή του εξωτερικού στύλου του υποστηρίγματος βραχιόνων στην υποδοχή:

1. Χαλαρώστε τα τέσσερα μπουλόνια ρύθμισης της υποδοχής (9) στις πλευρές της υποδοχής.

2. Με το υποστήριγμα βραχιόνων στην υποδοχή (7), σφίξτε την υποδοχή για να πετύχετε την επιθυμητή εφαρμογή.

3. Σφίξτε τα τέσσερα μπουλόνια (9). (16,3 Nm)

Ρύθμιση θέσης

1. Χαλαρώστε τα δύο μπουλόνια σύσφιξης (10) μέχρι να χαλαρώσει ο σφιγκτήρας.

2. Ολισθήστε την υποδοχή του υποστηρίγματος βραχιόνων στην επιθυμητή θέση.

3. Σφίξτε.

Εικ. 4.34 - 4.37 Εξαρτήματα

1. Εξωτερικός στύλος του υποστηρίγματος βραχιόνων	6. Πλαϊνό προστατευτικό
2. Μοχλός απόσπασης ύψους	7. Δέκτης
3. Μοχλός απόσπασης	8. Σφιγκτήρας
4. Βάση του υποστηρίγματος βραχιόνων	9. Μπουλόνια ρύθμισης δέκτη
5. Ράβδος μεταφοράς	10. Μπουλόνια σύσφιξης

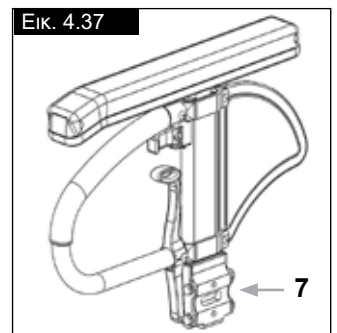
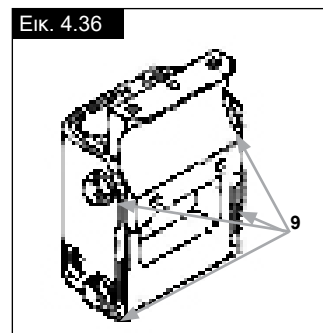
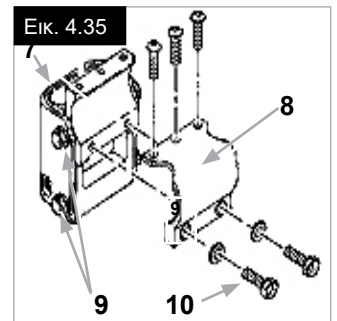
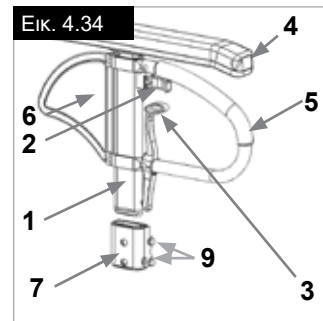
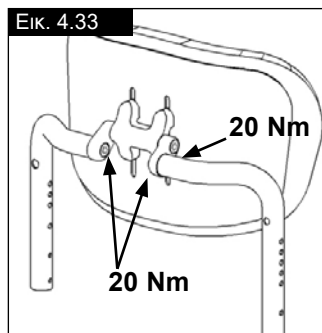
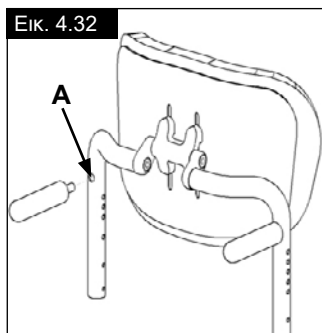
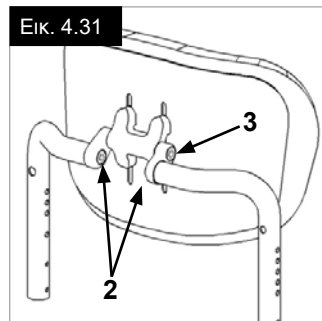
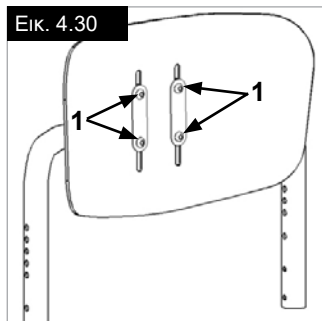

Κεντρική υποστήριξη

Εγκατάσταση: Ολισθήστε τον στύλο του υποστηρίγματος βραχίονα μέσα στην υποδοχή, η οποία βρίσκεται στο πλαίσιο του αναπηρικού αμαξιδίου, μέχρι να σταματήσει.

Ρύθμιση ύψους:

Ολισθήστε τον στύλο του υποστηρίγματος βραχίονα έξω από την υποδοχή.

Ρυθμίστε τη θέση του στηρίγματος ρύθμισης ύψους (1) αφαιρώντας τη βίδα (2) και μεταφέροντας τη στην επιθυμητή θέση. Τοποθετήστε ξανά τη βίδα και σφίξτε την.

Ολισθήστε τον στύλο του υποστηρίγματος βραχίονα ξανά στην υποδοχή, (Εικ. 4.37.1).

Θέση υποστηρίγματος βραχίονα:

Μπορείτε να ρυθμίσετε τη θέση του υποστηρίγματος βραχίονα εάν αποδεσμεύσετε τις βίδες (3) και μετά μετακινήσετε το υποστήριγμα βραχίονα στην επιθυμητή θέση. Σφίξτε ξανά τις βίδες, (Εικ. 4.37.1).

Ρύθμιση υποδοχής του υποστηρίγματος βραχίονα

Μπορείτε να ρυθμίσετε (σφίξτε/χαλαρώστε) το σφίξιμο της υποδοχής του υποστηρίγματος βραχίονα με τις 2 βίδες (1) - (Εικ. 4.37.2).

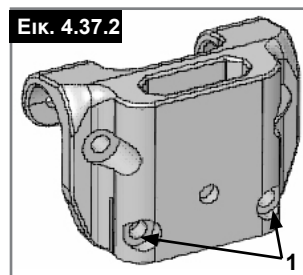
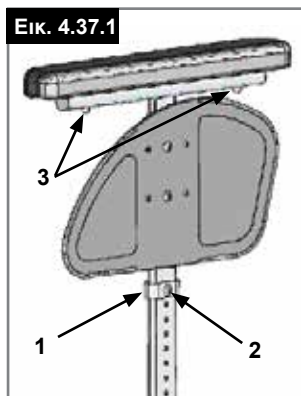

Λαβή ώθησης

Λαβές ώθησης με ρυθμιζόμενο ύψος

Οι λαβές αυτές είναι ασφαλισμένες με πείρους για την αποφυγή της ακούσιας ολίσθησής τους προς τα έξω. Αν ανοίξετε το λεβιέ ταχείας απόσπασης (1) καθίσταται δυνατή η ρύθμιση του ύψους των λαβών ώθησης (2) ανάλογα με τις ατομικές ανάγκες σας. Καθώς μετακινείται ο λεβιές, θα ακούσετε ένα μηχανισμό ασφάλισης. Τώρα μπορείτε εύκολα να τοποθετήσετε τη λαβή ώθησης όπως επιθυμείτε. Το παξιμάδι στο λεβιέ καθορίζει πόσο σφικτά στερεωμένες είναι οι λαβές ώθησης στη θέση τους. Αν το παξιμάδι είναι χαλαρό μετά τη ρύθμιση του λεβιέ, η λαβή ώθησης θα είναι επίσης πολύ χαλαρή. Περιστρέψτε τη λαβή ώθησης από την μία πλευρά στην άλλη για να βεβαιωθείτε ότι είναι αρκετά σφικτά στερεωμένη στη θέση της. Μετά τη ρύθμιση του ύψους λαβής, να σφίγγετε πάντα καλά το λεβιέ (1) στη θέση του. Αν ο λεβιές δεν είναι ασφαλισμένος, μπορεί να προκύψουν τραυματισμοί όταν ανεβαίνετε σκάλες. (Εικ. 4.38).

ΣΗΜΕΙΩΣΗ – Αν οι λαβές ώθησης με ρυθμιζόμενο ύψος δεν είναι σωστά τοποθετημένες, υπάρχει κίνδυνος να δημιουργηθεί «παιξιμο» ή να βγουν από τη θέση τους. Βεβαιωθείτε ότι οι σχετικές βίδες είναι σωστά σφιγμένες.

Αναδίπλωση των λαβών ώθησης

Εάν δεν χρησιμοποιούνται οι λαβές ώθησης, μπορείτε να τις αναδιπλώσετε προς τα κάτω πατώντας το κουμπί, (2). Όταν τις χρειαστείτε ξανά, απλά διπλώστε τις ξανά προς τα επάνω μέχρι να ασφαλισουν στη θέση τους. (Εικ. 4.39).

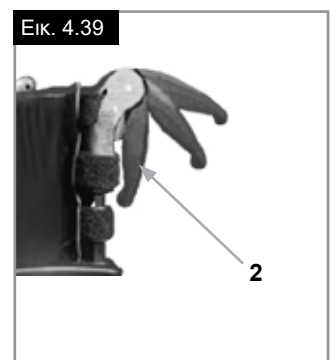
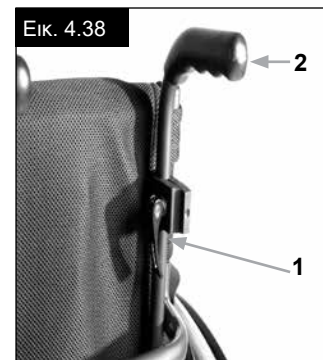

Αντιανατρεπτικοί τροχοί

ΠΡΟΕΙΔΟΠΟΙΗΣΗ!

Η Sunrise Medical συνιστά αντιανατρεπτικά ροδάκια για όλα τα αμαξίδια. Όταν τοποθετείτε σωλήνες κατά της ανατροπής, χρησιμοποιήστε ροπή 7 Nm.

1. Πέρασμα των σωλήνων κατά της ανατροπής μέσα στο σφιγκτήρα:

- πατήστε το πίσω κουμπί στο σωλήνα αντιανατρεπτικών τροχών στον προσαρμογέα του σωλήνα κατά της ανατροπής, ώστε και οι δύο πύροι απόσπασης να κινηθούν προς τα μέσα.
- περάστε τους σωλήνες κατά της ανατροπής (1) στον προσαρμογέα του σωλήνα κατά της ανατροπής.
- περιστρέψτε τους σωλήνες αντιανατρεπτικών τροχών προς τα κάτω μέχρι ο πύρος απόσπασης να ασφαλίσει μέσα στο σφιγκτήρα.
- τοποθετήστε το δεύτερο σωλήνα κατά της ανατροπής με τον ίδιο τρόπο.

Εικ. 4.40

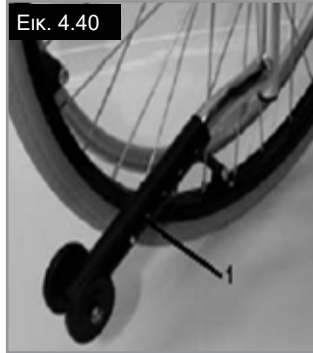

2. Ρύθμιση των σωλήνων κατά της ανατροπής

Για την επίτευξη της σωστής απόστασης από το έδαφος, δηλ. περίπου 1" έως 2" (25 χιλιοστά έως 50 χιλιοστά), πρέπει να ανυψώσετε ή να χαμηλώσετε τους σωλήνες κατά της ανατροπής (αντιανατρεπτικά ροδάκια).

Πατήστε το κουμπί αποδέσμευσης των σωλήνων κατά της ανατροπής, ώστε και οι δύο πύροι αποδέσμευσης να τραβηχθούν προς τα μέσα. Μετακινήστε τον εσωτερικό σωλήνα προς τα επάνω ή προς τα κάτω για να μπει μέσα στις οπές ύψους που παρέχονται. Αφήστε το κουμπί. Τοποθετήστε το δεύτερο σωλήνα κατά της ανατροπής με τον ίδιο τρόπο. Οι δύο τροχοί πρέπει να είναι στο ίδιο ύψος. (Εικ. 4.40).

ΚΙΝΔΥΝΟΣ!

Η Sunrise Medical συνιστά τη χρήση σωλήνων κατά της ανατροπής: Αν οι σωλήνες κατά της ανατροπής δεν είναι τοποθετημένοι ή έχουν τοποθετηθεί λανθασμένα, υπάρχει κίνδυνος ανατροπής και τραυματισμού.

Ενεργός σωλήνας κατά της ανατροπής/Αναδίπλωση

Το ενεργό σύστημα κατά της ανατροπής/αναστροφής προς τα επάνω είναι στερεωμένο στην αριστερή ή δεξιά πλευρά του σωλήνα άξονα. Εάν το πιέσετε προς το σωλήνα άξονα, μπορεί να αναδιπλωθεί προς τα κάτω για λειτουργία, (Εικ. 4.40.1).

ΠΡΟΕΙΔΟΠΟΙΗΣΗ!

Βεβαιωθείτε ότι το σύστημα κατά της ανατροπής ασφαλίζει στην τελική θέση του. Ένα ενεργό σύστημα κατά της ανατροπής, το οποίο δεν είναι ασφαλισμένο, μπορεί να προκαλέσει σοβαρό τραυματισμό του χρήστη.

Εικ. 4.40.1



Ενεργοί σωλήνες κατά της ανατροπής για σπορ

Για να αφαιρέσετε το ενεργό σύστημα κατά της ανατροπής για τον αθλητισμό, πατήστε το κουμπί του πύρου ταχείας αποδέσμευσης και τραβήξτε το προς τα έξω. Στη συνέχεια, τραβήξτε προς τα έξω το σωλήνα από το δέκτη κατά της ανατροπής, (4.40.2 - 4.40.3).

Εικ. 4.40.2



Εικ. 4.40.3



Υποδοχή για πατερίτσες

Υποδοχή για πατερίτσες

Η συσκευή αυτή επιτρέπει να μεταφέρετε τις πατερίτσες απευθείας πάνω στο αναπηρικό αμαξίδιο. Διαθέτει θηλιά Velcro για να στερεώνετε τις πατερίτσες ή άλλα βοηθήματα.

ΠΡΟΣΟΧΗ!

Μην προσπαθήσετε ποτέ να αφαιρέσετε τις πατερίτσες ή άλλα βοηθήματα εν κινήσει.

Οριζόντια ζώνη ασφαλείας

⚠ ΚΙΝΔΥΝΟΣ!

- Πριν χρησιμοποιήσετε το αναπηρικό αμαξίδιο βεβαιωθείτε ότι έχετε φορέσει την οριζόντια ζώνη.
- Πρέπει να ελέγχετε την οριζόντια ζώνη σε καθημερινή
- βάση για να βεβαιωθείτε ότι δεν φέρει εμπόδια ή δυσμενείς φθορές.
- Να βεβαιώνετε πάντα ότι η οριζόντια ζώνη ασφαλείας είναι σωστά ασφαλισμένη και ρυθμισμένη πριν από τη χρήση. Εάν η ζώνη είναι πολύ χαλαρή, μπορεί να έχει ως αποτέλεσμα ο χρήστης να ολισθήσει προς τα κάτω και να υποστεί κίνδυνο ασφυξίας ή την πρόκληση σοβαρού τραυματισμού.

Η οριζόντια ζώνη τοποθετείται στο αναπηρικό αμαξίδιο όπως φαίνεται στις εικόνες. Η ζώνη ασφαλείας αποτελείται από δύο μισά. Αυτά τοποθετούνται με τη χρήση του υπάρχοντος μπουλονιού συγκράτησης καθίσματος που είναι τοποθετημένο μέσω του κρίκου στη ζώνη. Η ζώνη δρομολογείται κάτω από το πίσω μέρος του πλευρικού πίνακα. (Εικ. 4.41)

Ρυθμίστε τη θέση της ζώνης ώστε οι αγκράφες να βρίσκονται στο κέντρο του καθίσματος. (Εικ. 4.42)

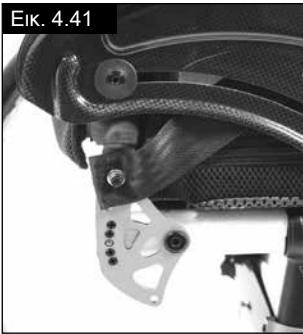

Προσαρμόστε την οριζόντια ζώνη ανάλογα με τις ανάγκες του χρήστη ως εξής:

Για μείωση του μήκους ζώνης:	Για αύξηση του μήκους ζώνης
<p>Τροφοδοτήστε την ελεύθερη ζώνη μέσω της αρσενικής αγκράφας και των προσαρμογέων ολίσθησης. Βεβαιωθείτε ότι η ζώνη δεν σχηματίζει θηλιά στην αρσενική αγκράφα.</p>	<p>Τροφοδοτήστε την ελεύθερη ζώνη μέσω των προσαρμογέων ολίσθησης και της αρσενικής αγκράφας για μεγαλύτερο μήκος ζώνης.</p>

Όταν στερεωθεί, ελέγξτε την απόσταση μεταξύ της οριζόντιας ζώνης ασφαλείας και του χρήστη. Όταν είναι σωστά προσαρμοσμένη, δεν είναι δυνατό να εισάγετε κάτι πιο πλατύ από τη λεπτή όψη του χεριού ανάμεσα από την οριζόντια ζώνη και το χρήστη. (Εικ. 4.43)

Η οριζόντια ζώνη πρέπει να στερεωθεί με τρόπο ώστε η ζώνη να βρίσκεται σε γωνία 45 μοιρών κατά μήκος της λεκάνης του χρήστη. Όταν είναι σωστά προσαρμοσμένη, ο χρήστης πρέπει να κάθεται όρθια και να είναι όσο το δυνατό πιο πίσω στο κάθισμα. Η οριζόντια ζώνη πρέπει να μην επιτρέπει την ολίσθηση του χρήστη προς τα κάτω στο κάθισμα. (Εικ. 4.44)

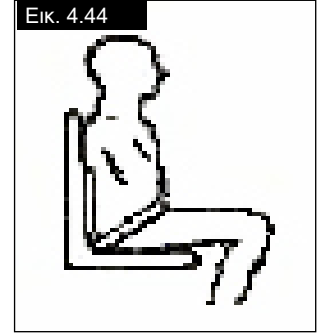

Για στερέωση της αγκράφας:
Σπρώξτε δυνατά την αρσενική αγκράφα μέσα στη θηλυκή αγκράφα.

Για αποδέσμευση της ζώνης:
Πατήστε τα εκτεθειμένα πλευρικά μέρη της αρσενικής αγκράφας και σπρώξτε προς το κέντρο ενώ τραβάτε απαλά τα δύο μέρη μεταξύ τους.

⚠ ΠΡΟΕΙΔΟΠΟΙΗΣΗ!

- Αν έχετε απορίες σχετικά με τη χρήση και λειτουργία της οριζόντιας ζώνης, ζητήστε βοήθεια από τον επαγγελματία υγειονομικής περίθαλψης, το άτομο που σας φροντίζει ή το συνοδό σας.
- Εάν θέλετε να μετασκευάσετε μια οριζόντια ζώνη, επικοινωνήστε με τον τοπικό σας εξουσιοδοτημένο αντιπρόσωπο της Sunrise Medical.
- Η οριζόντια ζώνη πρέπει να ελέγχεται σε καθημερινή βάση για να διασφαλιστεί ότι είναι σωστά προσαρμοσμένη και δεν φέρει εμπόδια ή επιβλαβή φθορά.
- Η Sunrise Medical δεν ενθαρρύνει τη μεταφορά οποιουδήποτε ατόμου σε όχημα με τη χρήση αυτής της οριζόντιας ζώνης ως μέσο συγκράτησης.



Δείτε το φυλλάδιο μεταφοράς της Sunrise Medical για περισσότερες συμβουλές σχετικά με τη μεταφορά.

Συντήρηση:

Να ελέγχετε αν υπάρχουν ενδείξεις φθοράς ή ζημιάς στην οριζόντια ζώνη και στα συστατικά μέρη ασφάλισης σε τακτά χρονικά διαστήματα. Αντικαταστήστε αν απαιτείται.

⚠ ΠΡΟΕΙΔΟΠΟΙΗΣΗ

Η οριζόντια ζώνη πρέπει να προσαρμόζεται ανάλογα με τις ανάγκες του τελικού χρήστη, όπως περιγράφεται παραπάνω. Η Sunrise Medical συνιστά να ελέγχεται σε τακτική βάση το μήκος και η τοποθέτηση της ζώνης για να μειωθεί ο κίνδυνος της ακούσιας εκ νέου προσαρμογής της ζώνης σε υπερβολικό μήκος από το χρήστη.

5.0 Ελαστικά και τοποθέτηση

Τα συμπαγή ελαστικά από καουτσούκ είναι στάνταρ. Με τα ελαστικά με αέρα, να βεβαιώνετε πάντα ότι έχουν τη σωστή πίεση αέρα. Διαφορετικά, μπορεί να επηρεαστεί η απόδοση του αναπηρικού αμαξιδίου. Αν η πίεση των ελαστικών είναι πολύ χαμηλή, η αντίσταση κύλισης θα αυξηθεί και θα χρειαστεί μεγαλύτερη προσπάθεια για να κινηθεί το αμαξίδιο προς τα εμπρός. Επίσης, η χαμηλή πίεση ελαστικών επιδρά αρνητικά στη δυνατότητα κίνησης. Αν η πίεση ελαστικών είναι πολύ υψηλή, το ελαστικό μπορεί να εκραγεί. Η σωστή πίεση για ένα δεδομένο ελαστικό αναγράφεται στην επιφάνεια του ίδιου του ελαστικού.

Τα ελαστικά είναι τοποθετημένα με τον ίδιο τρόπο που είναι τοποθετημένο ένα συνηθισμένο ελαστικό ποδηλάτου. Πριν από την τοποθέτηση μιας καινούργιας σαμπρέλας, πρέπει πάντα να βεβαιώνετε ότι δεν υπάρχουν ξένα αντικείμενα στη βάση της ζάντας και στο εσωτερικό του ελαστικού. Ελέγξτε την πίεση μετά την τοποθέτηση ή την επίσκεψη ενός ελαστικού. Είναι πολύ σημαντικό για την ασφάλειά σας και για την απόδοση του αναπηρικού αμαξιδίου να διατηρείται η πίεση αέρα που ορίζεται και τα ελαστικά να βρίσκονται σε καλή κατάσταση.

6.0 Συντήρηση και φροντίδα

- Να ελέγχετε την πίεση των ελαστικών κάθε 4 εβδομάδες. Ελέγξτε όλα τα ελαστικά για φθορά και ζημιές.
- Να ελέγχετε τα φρένα περίπου κάθε 4 εβδομάδες για να βεβαιώνετε ότι λειτουργούν σωστά και είναι εύκολα στη χρήση.
- Αλλάξτε τα ελαστικά με τον ίδιο τρόπο που θα αλλάζατε ένα συνηθισμένο ελαστικό ποδηλάτου.
- Όλες οι ενώσεις που είναι κρίσιμες για την ασφαλή χρήση του αναπηρικού αμαξιδίου σας είναι αυτοασφαλιζόμενα παξιμάδια. Να ελέγχετε κάθε τρεις μήνες για να βεβαιώνετε ότι όλα τα μπουλόνια είναι ασφαλή (βλ. ενότητα για τη ροπή). Τα παξιμάδια ασφάλειας πρέπει να χρησιμοποιούνται μόνο μία φορά και πρέπει να αντικαθίστανται μετά από τη χρήση.
- Να χρησιμοποιείτε μόνο ήπια οικιακά καθαριστικά όταν το αναπηρικό αμαξίδι σας είναι βρόμικο. Να χρησιμοποιείτε μόνο σαπούνι και νερό όταν καθαρίζετε την επένδυση του καθίσματος.
- Θα πρέπει να χρησιμοποιείτε μόνο γνήσια ανταλλακτικά, εγκεκριμένα από την Sunrise Medical. Μην χρησιμοποιείτε εξαρτήματα από άλλους κατασκευαστές, οι οποίοι δεν έχουν εξουσιοδοτηθεί από την Sunrise Medical.
- Αν ποτέ βραχεί το αναπηρικό αμαξίδι σας, να τη στεγνώσετε.
- Πρέπει να εφαρμόζετε μια μικρή ποσότητα λαδιού για ραπτικές μηχανές στους άξονες ταχείας απασφάλισης κάθε 8 εβδομάδες. Ανάλογα με τη συχνότητα και το είδος της χρήσης, συνιστούμε να μεταφέρετε το αναπηρικό αμαξίδιο σας στον εξουσιοδοτημένο αντιπρόσωπό σας κάθε 6 μήνες ώστε να επιθεωρηθεί από εκπαιδευμένο προσωπικό.
- Εάν θέλετε να αποθηκεύσετε το αναπηρικό αμαξίδιο για μεγάλη χρονική περίοδο, δεν απαιτούνται περαιτέρω μέτρα. Βεβαιωθείτε ότι το αναπηρικό αμαξίδιο αποθηκεύεται σε θερμοκρασία δωματίου σε στεγνό μέρος, το οποίο προστατεύεται από την ισχυρή ηλιοβολή. Πριν την χρησιμοποιήσετε ξανά, ένας εξουσιοδοτημένος αντιπρόσωπος θα πρέπει να ελέγξει το αναπηρικό αμαξίδιο.

ΠΡΟΣΟΧΗ!

Η άμμος και το θαλασσινό νερό (ή το αλάτι το χειμώνα) μπορεί να προκαλέσουν ζημιά στους τριβείς των μπροσινών και πίσω τροχών. Καθαρίστε καλά το αναπηρικό αμαξίδιο μετά την έκθεση.

Μπορείτε να αφαιρέσετε τα παρακάτω μέρη και να τα στείλετε πίσω στον

κατασκευαστή/αντιπρόσωπο για επίσκεψη:

- Πίσω τροχοί
- Υποστηρίγματα βραχιόνων
- Αντιανατρεπτικοί τροχοί

Τα εξαρτήματα αυτά διατίθεται ως ανταλλακτικά. Για περισσότερες πληροφορίες, δείτε τον κατάλογο με τα ανταλλακτικά.

Μέτρα υγιεινής κατά την εκ νέου χρήση:

Πριν χρησιμοποιήσετε εκ νέου το αναπηρικό αμαξίδιο, πρέπει να το προετοιμάσετε προσεκτικά. Όλες οι επιφάνειες που έρχονται σε επαφή με το χρήστη πρέπει να υπόκεινται σε επεξεργασία με σπρέι απολύμανσης.

Για να το κάνετε αυτό, πρέπει να χρησιμοποιήσετε απολυμαντικό από τη λίστα DGHM, π.χ. Antifect Liquid (Schülke & Mayr) για ταχεία απολύμανση με βάση το οινόπνευμα για ιατρικά προϊόντα και ιατρικές συσκευές που απαιτούν γρήγορη απολύμανση. Δώστε προσοχή στις οδηγίες του κατασκευαστή του απολυμαντικού που χρησιμοποιείτε.

Σε γενικές γραμμές, δεν μπορεί να εγγυηθεί η πλήρης απολύμανση στις ραφές. Συνεπώς, συνιστούμε να απορρίπτετε τους αναρτήρες καθίσματος και πλάτης για την αποφυγή μικροβιακής μόλυνσης με ενεργούς παράγοντες σύμφωνα με το νόμο περί προστασίας απολύμανσης § 6.

ΠΡΟΣΟΧΗ!

- Η υπερβολική χρήση χημικών ουσιών ή η χρήση λανθασμένων χημικών ουσιών μπορεί να οδηγήσει σε διάβρωση ή αποσύνθεση των υλικών που χρησιμοποιούνται
- Τα σωματικά υγρά μπορούν να οδηγήσουν σε διάβρωση ή αποσύνθεση των υλικών που χρησιμοποιούνται. Βεβαιωθείτε να καθαρίσετε και να απολυμάνετε όλα τα μέρη της αναπηρικής πολυθρόνας μετά την επαφή με σωματικά υγρά.

7.0 Διάθεση / Ανακύκλωση υλικών

Αν το αναπηρικό αμαξίδιο είναι διαθέσιμο προς εσάς χωρίς χρέωση, τότε δεν σας ανήκει. Αν δεν το χρειάζεστε πλέον, ακολουθήστε τις οδηγίες ώστε να το επιστρέψετε όπως σας δόθηκε από το ίδρυμα που την έθεσε στη διάθεσή σας. Στην επόμενη ενότητα, υπάρχει μια περιγραφή των υλικών που χρησιμοποιούνται στο αναπηρικό αμαξίδιο, προς ενημέρωση για λόγους διάθεσης ή ανακύκλωσης του αμαξιδίου και της συσκευασίας της.

Ενδέχεται να ισχύουν τοπικά συγκεκριμένοι κανονισμοί σχετικά με τη διάθεση ή την ανακύκλωση οι οποίοι πρέπει να λαμβάνονται υπόψη κατά τη διάθεση. (Αυτοί μπορεί να περιλαμβάνουν τον καθαρισμό ή την απολύμανση του αναπηρικού αμαξιδίου πριν από τη διάθεση).

Αλουμίνιο: Πιρούνια μικρών τροχών, τροχοί, πλαϊνά προστατευτικά για το σασί, πλαίσιο υποστηρίγματος βραχιόνων, υποστήριγμα ποδιών, λαβές ώθησης

Ατσάλι: Σημεία στερέωσης, άξονας ταχείας αποδέσμευσης

Πλαστικό: Λαβές χειρός, βύσματα σωλήνων, μπροστινοί τροχοί, υποπόδια, μαξιλάρια βραχιόνων και τροχός/ελαστικό 12"

Συσκευασία: Πλαστικές σακούλες κατασκευασμένες από πολυαιθυλένιο, χαρτόνι

Επένδυση: Πλεγμένος πολυεστέρας με επικάλυψη PVC και τροποποιημένο αφρολέξ εκτεταμένης καύσης.

Η διάθεση ή ανακύκλωση πρέπει να πραγματοποιούνται μέσω αδειούχου αντιπροσώπου ή εξουσιοδοτημένου τόπου διάθεσης. Εναλλακτικά, μπορείτε να επιστρέψετε το αναπηρικό αμαξίδιό σας στον αντιπρόσωπό σας για διάθεση.

Μπαταρία για λυχνίες LED: Μπαταρία ιόντων λιθίου (επικίνδυνο προϊόν)

Ο ηλεκτρικός και ο ηλεκτρονικός εξοπλισμός πρέπει να διατεθεί ξεχωριστά από τα γενικά οικιακά απόβλητα σε συγκεκριμένες τοποθεσίες που παρέχονται από το κράτος. Η σωστή διάθεση και ξεχωριστή συλλογή των χρησιμοποιημένων συσκευών χρησιμεύει στην πρόληψη πιθανής ζημιάς στην υγεία και το περιβάλλον. Αποτελεί απαίτηση για την επαναχρησιμοποίηση και ανακύκλωση του χρησιμοποιημένου ηλεκτρικού και ηλεκτρονικού εξοπλισμού.

Μπορείτε να λάβετε λεπτομερείς πληροφορίες σχετικά με τη διάθεση του χρησιμοποιημένου εξοπλισμού σας από τις τοπικές αρχές, την υπηρεσία διάθεσης απορριμμάτων, τον εξειδικευμένο αντιπρόσωπο από τον οποίο αγοράσατε το προϊόν ή τον υπεύθυνο πωλήσεων.



Li-ion



8.0 Αντιμετώπιση προβλημάτων

Το αναπηρικό αμαξίδιο «τραβάει» προς την μία πλευρά

- Ελέγξτε την πίεση ελαστικών
- Ελέγξτε για να βεβαιωθείτε ότι ο τροχός περιστρέφεται εύκολα (τριβέας, άξονας)
- Ελέγξτε τη γωνία των μπροστινών τροχών
- Ελέγξτε για να βεβαιωθείτε ότι και οι δύο μπροστινοί τροχοί κάνουν καλή επαφή με το έδαφος

Οι μπροστινοί τροχοί αρχίζουν να «παίζουν»

- Ελέγξτε τη γωνία των μπροστινών τροχών
- Ελέγξτε για να βεβαιωθείτε ότι όλα τα μπουλόνια είναι ασφαλισμένα. Σφίξτε αν απαιτείται (βλ. ενότητα για τη ροπή)
- Ελέγξτε για να βεβαιωθείτε ότι και οι δύο μπροστινοί τροχοί κάνουν καλή επαφή με το έδαφος

Το αναπηρικό αμαξίδιο / διάταξη εγκάρσιου σωλήνα δεν ασφαλίζει στη θέση του στη βάση του καθίσματος

- Το αμαξίδιο είναι ακόμη καινούργιο, δηλ., η επένδυση καθίσματος ή πλάτης είναι ακόμα πολύ σκληρή. Αυτό θα βελτιωθεί με το χρόνο.

Το αναπηρικό αμαξίδιο είναι δύσκολο να αναδιπλωθεί:

- Η επένδυση της ρυθμιζόμενης πλάτης είναι πολύ σκληρή. Χαλαρώστε την ανάλογα.

Το αναπηρικό αμαξίδιο τρίζει ή κάνει θόρυβο

- Ελέγξτε για να βεβαιωθείτε ότι όλα τα μπουλόνια είναι ασφαλισμένα. Σφίξτε αν απαιτείται (βλ. ενότητα για τη ροπή)
- Εφαρμόστε μικρή ποσότητα λιπαντικού στα σημεία όπου τα κινούμενα μέρη έρχονται σε επαφή μεταξύ τους

Το αναπηρικό αμαξίδιο αρχίζει να «παίζει»

- Ελέγξτε τη γωνία στην οποία είναι ρυθμισμένοι οι μπροστινοί τροχοί
- Ελέγξτε την πίεση ελαστικών
- Ελέγξτε αν οι πίσω τροχοί είναι προσαρμοσμένοι διαφορετικά

9.0 Μεταφορά

⚠️ ΚΙΝΔΥΝΟΣ!

Υπάρχει κίνδυνος πρόκλησης σοβαρού τραυματισμού ή θανάτου αν δεν ληφθούν υπόψη αυτές οι συμβουλές!

Μεταφορά του αναπηρικού αμαξιδίου εντός ενός οχήματος:

Ένα αναπηρικό αμαξίδιο που έχει προσδεθεί σε όχημα δεν παρέχει το ισοδύναμο επίπεδο ασφάλειας όπως το σύστημα καθίσματος του οχήματος. Συνιστάται ο χρήστης να μεταφερθεί στο κάθισμα του οχήματος. Αναγνωρίζεται ότι δεν είναι πάντα πρακτικό για το χρήστη να μεταφερθεί στο αυτοκινούμενο όχημα και, σε αυτές τις περιπτώσεις κατά τις οποίες ο χρήστης πρέπει να ταξιδέψει ενώ βρίσκεται στο αναπηρικό αμαξίδιο, πρέπει να τηρηθούν οι ακόλουθες συμβουλές:

⚠️ ΚΙΝΔΥΝΟΣ!

- Επιβεβαιώστε ότι το αμαξίδιο σας είναι κατάλληλο για δοκιμή σύγκρουσης (crashtest suitable) (δείτε την Πινακίδα ονομαστικών τιμών ή το βραχίονα δοκιμής σύγκρουσης στο πίσω μέρος του αμαξιδίου (Εικ. Ι))
- Βεβαιωθείτε ότι το όχημα είναι κατάλληλα εξοπλισμένο για τη μεταφορά επιβάτη σε αναπηρικό αμαξίδιο και ότι η μέθοδος πρόσδεσης/εξόδου είναι κατάλληλη για τον τύπο αμαξιδίου σας. Το δάπεδο του οχήματος θα πρέπει να είναι αρκετά ισχυρό για να αντέχει το συνδυασμένο βάρος του χρήστη, του αναπηρικού αμαξιδίου και των αξεσουάρ.
- Θα πρέπει να διατίθεται αρκετός χώρος γύρω από το αναπηρικό αμαξίδιο ώστε να επιτρέπεται η ελεύθερη πρόσβαση για προσάρτηση, σφίξιμο και απασφάλιση των ιμάντων πρόσδεσης και ζωνών ασφαλείας του αναπηρικού αμαξιδίου και του επιβάτη.
- Το αναπηρικό αμαξίδιο μαζί με τον επιβάτη πρέπει να είναι στραμμένοι προς τα εμπρός και να είναι προσδεμένοι με τους ιμάντες πρόσδεσης του αμαξιδίου και τους ιμάντες συγκράτησης επιβάτη (οι ιμάντες πρόσδεσης WTORS πληρούν τις απαιτήσεις του πρότυπου ISO 10542 Μέρος 2 ή SAE J2249) σύμφωνα με τις οδηγίες του κατασκευαστή WTORS.
- Δεν έχει ελεγχθεί η χρήση του αναπηρικού αμαξιδίου σε άλλες θέσεις εντός του οχήματος, π.χ. ταξίδι σε θέση όπου ο επιβάτης κοιτάζει στο πλάι, και σε καμία περίπτωση δεν πρέπει να χρησιμοποιηθούν (Εικ. Α).
- Το αναπηρικό αμαξίδιο θα πρέπει να ασφαλιστεί με σύστημα ιμάντων πρόσδεσης, το οποίο συμμορφώνεται με το πρότυπο ISO 10542 ή SAE J2249 με μη ρυθμιζόμενους μπροστινούς ιμάντες και ρυθμιζόμενους πίσω ιμάντες, οι οποίοι χρησιμοποιούν συνήθως κλιπ Karabiner/άγκιστρα σχήματος S και συνδέσεις γλώσσας και αγκράφας. Αυτά τα συστήματα πρόσδεσης γενικά αποτελούνται από 4 ξεχωριστούς ιμάντες που είναι συνδεδεμένοι σε κάθε γωνία του αναπηρικού αμαξιδίου.

Εικ. Α

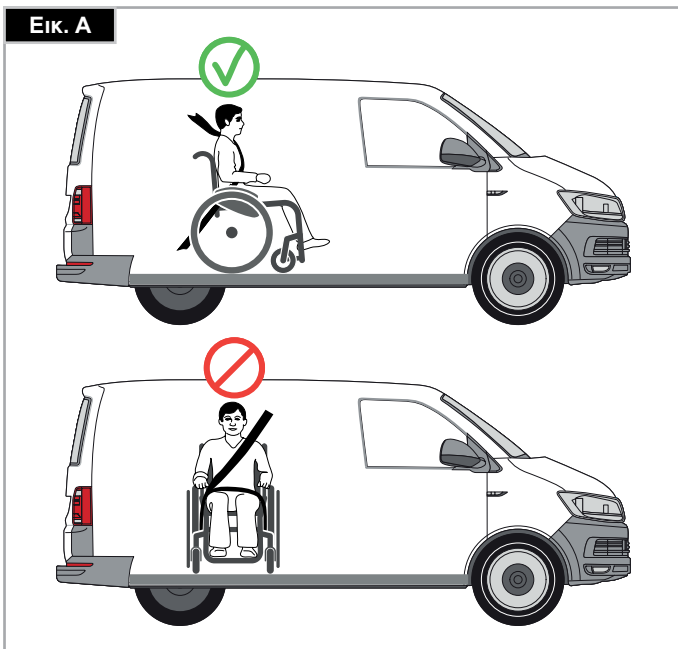

- Τα συστήματα ιμάντων πρόσδεσης πρέπει να τοποθετηθούν στο κυρίως πλαίσιο του αναπηρικού αμαξιδίου όπως υποδεικνύεται από το διάγραμμα στην ακόλουθη σελίδα, και όχι σε οποιοδήποτε προσδέσεις ή αξεσουάρ, π.χ. όχι γύρω από τις ακτίνες των τροχών, στα φρένα ή στα υποστηρίγματα ποδιών.
- Οι ιμάντες πρόσδεσης πρέπει να είναι συνδεδεμένοι όσο το δυνατό πιο κοντά, υπό γωνία 45 μοιρών, και να σφικτούν καλά σύμφωνα με τις οδηγίες του κατασκευαστή.
- Δεν πρέπει να μεταβάλλετε ή να αντικαθιστάτε τα σημεία πρόσδεσης του αναπηρικού αμαξιδίου ή τη δομή και το πλαίσιο ή τα συστατικά μέρη, χωρίς να συμβουλευτείτε τον κατασκευαστή. Εάν δεν το κάνετε αυτό, το αναπηρικό αμαξίδιο Sunrise Medical δεν μπορεί να μεταφερθεί εντός ενός οχήματος.
- Πρέπει να χρησιμοποιηθούν η οριζόντια και διαγώνια ζώνη ασφαλείας για τη συγκράτηση του επιβάτη προκειμένου να μειωθεί η πιθανότητα συγκρούσεων του κεφαλιού και θώρακα του επιβάτη με τα μέρη του οχήματος, αλλά και η πρόκληση σοβαρού τραυματισμού στο χρήστη και στους υπόλοιπους επιβάτες του οχήματος. (Εικ. Β) Η διαγώνια ζώνη ασφαλείας πρέπει να στερεωθεί στην κολόνα «B» του οχήματος - εάν δεν το κάνετε αυτό, θα αυξηθεί ο κίνδυνος για σοβαρούς κοιλιακούς τραυματισμούς στο χρήστη.
- Πρέπει να προσαρμοστεί και να τοποθετηθεί κατάλληλα σύστημα πρόσδεσης κεφαλιού, κατάλληλο για μεταφορά (δείτε ετικέτα στο προσκέφαλο) ανά πάσα στιγμή κατά τη διάρκεια της μεταφοράς.
- Δεν πρέπει να χρησιμοποιείτε υποστηρίγματα στάσης (επιγονάτιοι ιμάντες, επιγονάτιες ζώνες) ούτε να βασίζεστε σε αυτά για τη συγκράτηση του επιβάτη σε κινούμενο όχημα, εκτός εάν φέρουν επισήμανση ότι πληρούν τις απαιτήσεις όπως ορίζονται στο πρότυπο ISO 7176-19:2001 ή SAE J2249.
- Η ασφάλεια του χρήστη κατά τη διάρκεια της μεταφοράς εξαρτάται από τη επιμέλεια του ατόμου που ασφαλίζει το σύστημα ιμάντων πρόσδεσης και αυτό το άτομο θα πρέπει να έχει λάβει κατάλληλες οδηγίες ή/και εκπαίδευση στη χρήση του.
- Όποτε είναι δυνατό, αφαιρέστε και αποθηκεύστε σε ασφαλές μέρος, μακριά από το αναπηρικό αμαξίδιο, όλο το βοηθητικό εξοπλισμό, για παράδειγμα:
- πατερίτσες, ελεύθερα μαξιλάρια, δίσκους.
- Τα αρθρωτά/ανυψούμενα υποστηρίγματα ποδιών δεν θα πρέπει να χρησιμοποιούνται σε ανυψωμένη θέση όταν το αναπηρικό αμαξίδιο και ο χρήστης μεταφέρονται και το αμαξίδιο συγκρατείται από το σύστημα μεταφοράς του και το σύστημα συγκράτησης του επιβάτη.
- Οι ανακλινόμενες πλάτες θα πρέπει να επιστρέφονται στην όρθια θέση.
- Τα χειροκίνητα φρένα θα πρέπει να εφαρμόζονται σταθερά.
- Τα συστήματα πρόσδεσης θα πρέπει να στερεωθούν στην κολόνα «B» οχήματος και δεν θα πρέπει να απομακρύνονται από το σώμα με συστατικά μέρη του αναπηρικού αμαξιδίου, όπως υποστηρίγματα βραχιόνων ή τροχοί.

Εικ. Β

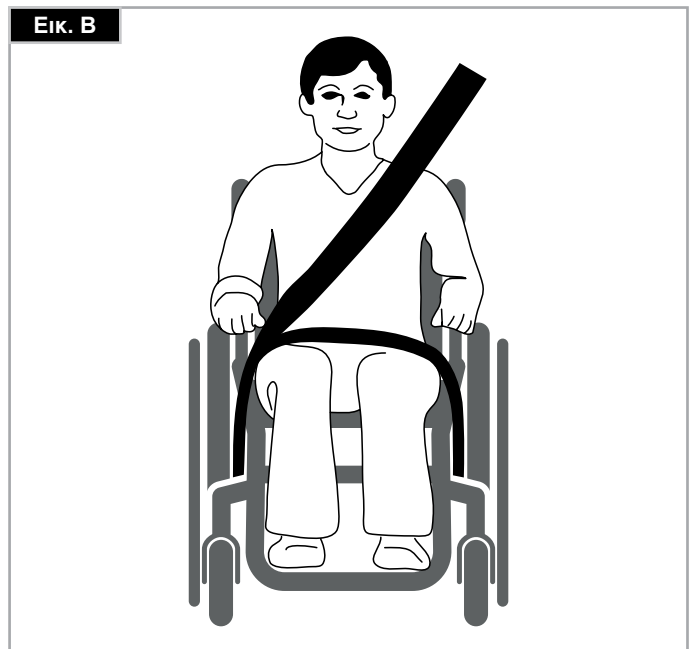

Οδηγίες πρόσδεσης του επιβάτη:

1. Πρέπει να φοράτε την οριζόντια ζώνη ασφαλείας χαμηλά, κατά πλάτος του μπροστινού μέρους της λεκάνης ώστε η κλίση της οριζόντιας ζώνης ασφαλείας να βρίσκεται εντός της προτιμώμενης ζώνης των 30 έως 75 μοιρών σε σχέση με την οριζόντια γραμμή.

Προτιμάται μεγαλύτερη γωνία εντός της προτιμώμενης ζώνης, δηλ. πιο κοντά, αλλά να μην ξεπερνάει ποτέ τις 75 μοίρες. (Εικ. C)

2. Η διαγώνια ζώνη ασφαλείας πρέπει να περνάει από τον ώμο και διαγώνια του θώρακα, όπως απεικονίζεται στην Εικ. D και E. Οι ζώνες ασφαλείας πρέπει να προσαρμοστούν όσο το δυνατό πιο σφιχτά, χωρίς να προκαλούν δυσφορία στο χρήστη.

Οι ζώνες ασφαλείας δεν πρέπει να είναι τσακισμένες όταν χρησιμοποιούνται.

Η διαγώνια ζώνη ασφαλείας πρέπει να περνάει από τον ώμο και διαγώνια του ώμου, όπως απεικονίζεται στην Εικ. D και E.

3. Τα σημεία πρόσδεσης στο αμαξίδιο είναι το εσωτερικό μπροστινό πλαίσιο πλαϊνό, λίγο πάνω από τον τροχίσκο και το πίσω πλαίσιο πλαϊνό. Οι ιμάντες τοποθετούνται γύρω από τα πλαϊνά πλαίσια στη διασταύρωση του οριζόντιου και κάθετου σωλήνα πλαισίου. (Βλ. Εικ. G-H-I)

4. Το σύμβολο πρόσδεσης (Εικ. F) στο σκελετό του αναπηρικού αμαξιδίου υποδεικνύει τη θέση των ιμάντων πρόσδεσης του αμαξιδίου. Οι ιμάντες κατόπιν τεντώνονται αφού τοποθετηθούν οι μπροστινοί ιμάντες για την ασφάλιση του αναπηρικού αμαξιδίου.

ΒΑΡΟΣ ΧΡΗΣΤΗ ΜΙΚΡΟΤΕΡΟ ΑΠΟ 22 ΚΙΛΑ

Όταν ο χρήστης που μεταφέρεται είναι ένα παιδί, το οποίο ζυγίζει λιγότερα από 22 κιλά, και το όχημα που εμπλέκεται έχει λιγότερα από οκτώ (8) καθίσματα επιβατών, συνιστάται να μεταφέρεται σε σύστημα συγκράτησης παιδιών (CRS) συμβατό με τον Κανονισμό 44 UNCE.

Αυτός ο τύπος συστήματος συγκράτησης παρέχει ένα πιο αποτελεσματικό σύστημα συγκράτησης επιβατών από ό,τι το συμβατικό σύστημα συγκράτησης επιβατών 3 σημείων και μερικά συστήματα CRS, επίσης περιλαμβάνουν επιπρόσθετα υποστηρίγματα στάσης για να βοηθούν στη διατήρηση της στάσης του παιδιού όταν είναι καθισμένο.

Οι γονείς και οι φροντιστές μπορεί να σκεφτούν την επιλογή, σε μερικές περιπτώσεις, το παιδί τους να παραμείνει στο αναπηρικό αμαξίδιο κατά τη διάρκεια της μεταφοράς λόγω του επιπέδου του ελέγχου της στάσης και της άνεσης που παρέχεται από το στήσιμο στο αμαξίδιο.

Σε τέτοιες περιπτώσεις, συνιστάται να διεξαχθεί αξιολόγηση κινδύνων από τον συνοδό σας και αρμόδια άτομα.

Τοποθέτηση των ιμάντων πρόσδεσης του αναπηρικού αμαξιδίου στο αμαξίδιο:

1. Θέση της μπροστινής και πίσω επισήμανσης ιμάντων πρόσδεσης (Εικ. G - H).
2. Θέση του μπροστινού (Εικ. I) και πίσω (Εικ. J) συστήματος ιμάντων πρόσδεσης και της επισήμανσης πρόσδεσης.
3. Πλαϊνή όψη των ιμάντων πρόσδεσης, (Εικ. K).

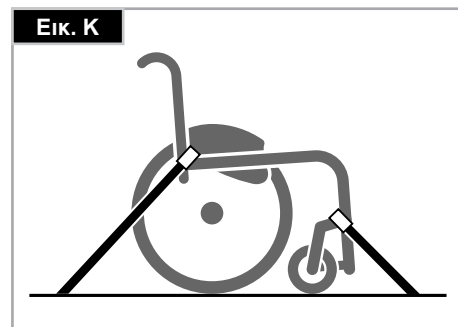
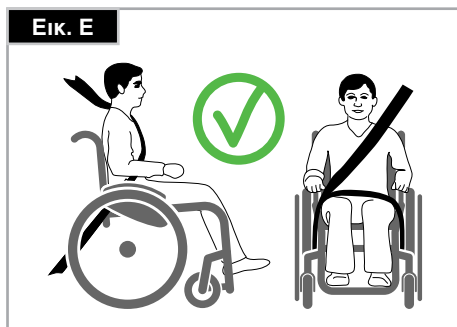
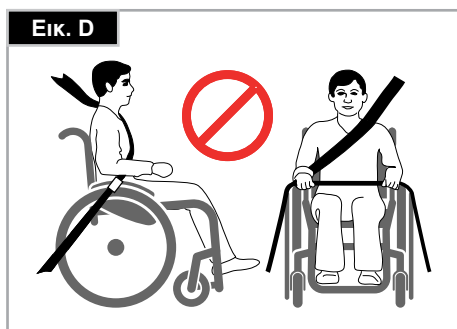
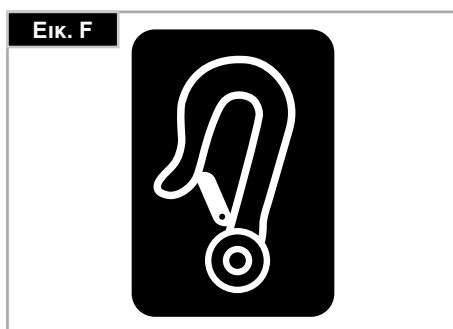
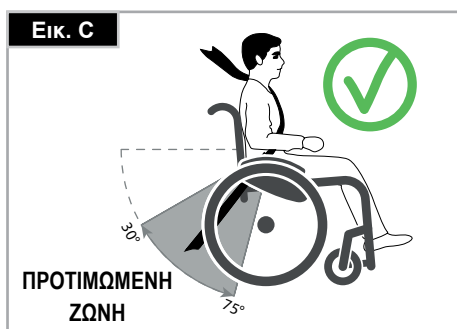

10.0 Πινακίδα ονομαστικών τιμών

Πινακίδα ονομαστικών τιμών

Η πινακίδα ονομαστικών τιμών βρίσκεται στη διάταξη εγκάρσιου σωλήνα ή στον εγκάρσιο σωλήνα πλαισίου, καθώς και στην ετικέτα στο εγχειρίδιο χρήστη. Η πινακίδα ονομαστικών τιμών υποδεικνύει το ακριβές μοντέλο και άλλες τεχνικές προδιαγραφές. Δώστε τις εξής πληροφορίες όταν πρέπει να παραγγείλετε ανταλλακτικά ή να υποβάλλετε αίτηση:

- Αριθμοί σειράς
- Αριθμός παραγγελίας
- Μήνας/Ετος



		Sunrise Medical GmbH Kahlbachring 2-4 D-69254 Malsch / Germany		2021-05-03	
TYPE: Rollstuhl		SN 203211733451915			
Nitrum		ISO 7176-19:2008			
125 kg	max 10°	420 mm	460 mm		

		Sunrise Medical GmbH Kahlbachring 2-4 D-69254 Malsch / Germany		2021-05-03	
TYPE: Rollstuhl		SN 203211733451912			
Nitrum Hybrid		ISO 7176-19:2008			
140 kg	max 10°	420 mm	440 mm		

Nitrum / Nitrum Hybrid

Όνομασία προϊόντος/Αριθμός SKU.

max X°	Η μέγιστη ασφαλή κλίση, ενώ έχουν προσαρ-μοστεί αντανατρεπτικά ροδάκια, εξαρτάται από τη ρύθμιση της αναπηρικής πολυθρόνας και τη στάση και τις φυσικές ικανότητες του χρήστη.
XXX mm	Πλάτος καθίσματος.
XXX mm	Βάθος (μέγιστο).
XXX kg	Μέγιστο φορτίο.
	Σήμα CE.
	Οδηγός χρήστη.
XXXX-XX-XX	Ημερομηνία κατασκευής.
	Αριθμός σειράς.
	Αυτό το σύμβολο σημαίνει ιατρική συσκευή.
	Διεύθυνση κατασκευαστή.
	Δοκιμάστηκε σε σύγκριση* σύμφωνα με το πρότυπο ISO 7176-19.

11.0 Εγγύηση

ΑΥΤΗ Η ΕΓΓΥΗΣΗ ΔΕΝ ΕΠΗΡΕΑΖΕΙ ΤΑ ΝΟΜΙΚΑ ΔΙΚΑΙΩΜΑΤΑ ΣΑΣ ΜΕ ΟΠΟΙΟΝΔΗΠΟΤΕ ΤΡΟΠΟ.

Η Sunrise Medical* παρέχει στους πελάτες της εγγύηση, όπως ορίζεται στις συνθήκες εγγύησης, για τα αναπηρικά μαξιλια που καλύπτει τα εξής.

Προϋποθέσεις εγγύησης:

1. Αν ένα εξάρτημα ή εξαρτήματα του αναπηρικού αμαξιδίου απαιτεί επισκευή ή αντικατάσταση ως αποτέλεσμα βλάβης στην κατασκευή ή/και στα υλικά εντός 24 μηνών ή στο πλαίσιο και στην εγκάρσια ενίσχυση εντός 5 ετών μετά την παράδοση στον πελάτη, το επηρεασμένο εξάρτημα ή εξαρτήματα θα επισκευαστούν ή θα αντικατασταθούν χωρίς χρέωση. Η εγγύηση θα πρέπει να καλύπτει μόνο κατασκευαστικά ελαττώματα.
2. Για να εφαρμόσετε την εγγύηση, επικοινωνήστε με τον προμηθευτή του αναπηρικού αμαξιδίου σας – π.χ. την εγκεκριμένη αντιπροσωπεία της Sunrise Medical ή τον πάροχο υγειονομικής περίθαλψης με τις ακριβείς λεπτομέρειες της φύσης της δυσκολίας. Αν χρησιμοποιείτε το αναπηρικό αμαξίδιο εκτός της περιοχής που καλύπτει ο αντιπρόσωπος εξυπηρέτησης πελατών της Sunrise Medical, οι επισκευές ή η αντικατάσταση θα διεξαχθούν από άλλη εταιρία όπως ορίζεται από τον κατασκευαστή. Το αναπηρικό αμαξίδιο πρέπει να επισκευαστεί από ορισμένο αντιπρόσωπο εξυπηρέτησης πελατών της Sunrise Medical.
3. Για εξαρτήματα, τα οποία έχουν επισκευαστεί ή αντικατασταθεί εντός του χρονικού ορίου αυτής της εγγύησης, παρέχουμε μια εγγύηση σύμφωνα με αυτούς τους όρους για την υπόλοιπη περίοδο εγγύησης για το αναπηρικό αμαξίδιο σύμφωνα με το σημείο 1).
4. Για γνήσια ανταλλακτικά που έχουν τοποθετηθεί με έξοδα του πελάτη, παρέχεται εγγύηση 12 μηνών (μετά την τοποθέτηση), σύμφωνα με τις παρούσες συνθήκες εγγύησης.
5. Αξιώσεις από την παρούσα εγγύηση δεν θα προκύψουν στην περίπτωση που απαιτείται εργασία επισκευής ή αντικατάστασης του αναπηρικού αμαξιδίου ή ενός εξαρτήματος για τους παρακάτω λόγους:
 - a. Φυσιολογική φθορά, η οποία περιλαμβάνει τις μπαταρίες, τα μαξιλάρια υποστηρίγματος βραχιόνων, την ταπτεσαρία, τα ελαστικά, τα πέδιλα φρένων, κτλ.
 - b. Οποιαδήποτε υπερφόρτωση του προϊόντος, δείτε την ετικέτα EK για το μέγιστο βάρος χρήστη.
 - c. Το προϊόν ή μέρος αυτού δεν έχει υποβληθεί σε συντήρηση ή επισκευή σύμφωνα με τις συστάσεις του κατασκευαστή, όπως περιγράφεται στις οδηγίες χρήστη ή/και στις οδηγίες συντήρησης.
 - d. Χρησιμοποιήθηκαν αξεσουάρ τα οποία δεν καθορίζονται ως γνήσια ανταλλακτικά.
 - e. Το αναπηρικό αμαξίδιο ή μέρος αυτής έχει καταστραφεί λόγω αμέλειας, ατυχήματος ή λανθασμένης χρήσης.
 - f. Πραγματοποιήθηκαν αλλαγές/τροποποιήσεις στο αναπηρικό αμαξίδιο ή εξαρτήματα, τα οποία αποκλίνουν από τις προδιαγραφές του κατασκευαστή.
 - g. Διεξήχθησαν επισκευές πριν ενημερωθεί η Εξυπηρέτηση Πελατών για την περίπτωση.
6. Η παρούσα εγγύηση υπόκειται στη νομοθεσία της χώρας στην οποία αγοράστηκε το προϊόν από την Sunrise Medical*

* Σημαίνει οι εγκαταστάσεις της Sunrise Medical από τις οποίες αγοράστηκε το προϊόν.

12.0 Τεχνικά στοιχεία

Συνολικό πλάτος:

Με στάνταρ τροχούς 25", περιλαμβάνοντας τα στεφάνια ώθησης με κλίση 6°: πκ + 300 χλστ

Συνολικό μήκος: 930 χλστ με Βάθος καθίσματος 500

Συνολικό ύψος: 950 mm με ύψος πλάτης 450

Βάρος σε κιλά: από 6,5 κιλά

Μέγιστο φορτίο:

Nitrum 125 κιλά (140 κιλά με προαιρετικό υβριδικό πλαίσιο).

Ύψος καθίσματος:

Η επιλογή των πλαισίων, πιρουινιών και τροχίσκων, καθώς και το μέγεθος πίσω τροχών (24", 25") καθορίζει τα ύψη καθισμάτων που μπορούν να επιτευχθούν.

Κανονικά		Ελαχ.	Μέγ.	Κανονικά		Ελαχ.	Μέγ.
	Συνολικό μήκος με υποστηρίγματα ποδιών	770 χλστ	930 χλστ		Γωνία επιφάνειας καθίσματος	0°	16°
	Συνολικό πλάτος	490 χλστ	860 χλστ		Αποτελεσματικό βάθος καθίσματος	340 χλστ	500 χλστ
	Μήκος σε αναδίπλωση	Δεν ισχύει	Δεν ισχύει		Αποτελεσματικό πλάτος καθίσματος	320 χλστ	500 χλστ
	Πλάτος σε αναδίπλωση	Δεν ισχύει	Δεν ισχύει		Ύψος επιφάνειας καθίσματος από το έδαφος στο μπροστινό άκρο	430 χλστ	570 χλστ
	Ύψος σε αναδίπλωση	Δεν ισχύει	Δεν ισχύει		Γωνία πλάτης	59°	105°
	Συνολικό βάρος	6,5 κιλά	13,0 κιλά		Ύψος πλάτης	250 χλστ	450 χλστ
	Κλίση εδάφους για τη χρήση των φρένων	0°	7°		Ακτίνα στροφής		700 χλστ
	Βάρος του πιο βαρύ μέρους	-	2,1 κιλά με πίσω τροχό 24" *		Απόσταση από το υποστήριγμα ποδιών έως το κάθισμα	220 χλστ	520 χλστ
	Στατική ευστάθεια κατηφορικά	10°	10°		Γωνία από πόδι έως κάθισμα	88°	100°
	Στατική ευστάθεια ανηφορικά με σωλήνες κατά της ανατροπής	10°	10°		Απόσταση από το υποστήριγμα βραχιόνων έως το κάθισμα	Δεν ισχύει	Δεν ισχύει
	Στατική ευστάθεια πλευρικά	10°	10°		Μπροστινή θέση της δομής υποστηρίγματος βραχίονα	Δεν ισχύει	Δεν ισχύει
	Δυναμική ευστάθεια - ανηφορικά Κατανάλωση ενέργειας	Δεν ισχύει	Δεν ισχύει		Διάμετρος τροχού χειρός	540 χλστ	567 χλστ
	Πάνω από εμπόδια	Δεν ισχύει	Δεν ισχύει		Οριζόντια τοποθέτηση του άξονα	+ 104 χλστ	+ 20 χλστ

*Στάνταρ τροχός με στεφάνι ώθησης από ανοξείδωτο ατσάλι

Το αναπηρικό αμαξίδιο συμμορφώνεται με τα ακόλουθα πρότυπα:

α) Απαιτήσεις και δοκιμές για αντοχή στο στατικό ηλεκτρισμό, αντίσταση στις συγκρούσεις και αντοχή στην καταπόνηση (ISO 7176-8).	Ναι.
β) Συστήματα τροφοδοσίας και ελέγχου για ηλεκτρικές αναπηρικές πολυθρόνες, απαιτήσεις και δοκιμές (ISO 7176-14).	δεν ισχύει
γ) Περιβαλλοντική δοκιμή σύμφωνα με το πρότυπο ISO 7176-9.	δεν ισχύει
δ) Αντίσταση ευφλεκτότητας των μερών με επένδυση σύμφωνα με το ISO 7176-16 (EN 1021-1/2)	Ναι.

Μικρός τροχός	Περόνη	Τύπος πλαισίου (σκελετού)	Ύψος μπροστινού καθίσματος σε χλστ	Ύψος πίσω καθίσματος σε χλστ
3" (76,2 χλστ)	98 χλστ x 32 χλστ	Χαμηλό	430	430 - 300
			440	440 - 310
			450	450 - 320
		Υψηλό	470	470 - 340
			480	480 - 350
			490	490 - 360
	111 χλστ x 32 χλστ	Χαμηλό	440	440 - 310
			450	450 - 320
			460	460 - 330
		Υψηλό	480	480 - 350
			490	490 - 360
			500	500 - 370
4" (101,6 χλστ)	98 χλστ x 32 χλστ	Χαμηλό	440	440 - 310
			450	450 - 320
			460	460 - 330
		Υψηλό	480	480 - 350
			490	490 - 360
			500	500 - 370
	111 χλστ x 32 χλστ	Χαμηλό	450	450 - 320
			460	460 - 330
			470	470 - 340
		Υψηλό	490	490 - 360
			500	500 - 370
			510	510 - 380
	111 χλστ x 45 χλστ	Χαμηλό	450	450 - 320
			460	460 - 330
			470	470 - 340
		Υψηλό	490	490 - 360
			500	500 - 370
			510	510 - 380
	123 χλστ x 45 χλστ	Χαμηλό	450	450 - 320
			460	460 - 330
			470	470 - 340
		Υψηλό	480	480 - 350
			490	490 - 360
			500	500 - 370
			510	510 - 380
			520	520 - 370

Μικρός τροχός	Περόνη	Τύπος πλαισίου (σκελετού)	Ύψος μπροστινού καθίσματος σε χλστ	Ύψος πίσω καθίσματος σε χλστ
5" (127 χλστ)	98 χλστ x 32 χλστ	Χαμηλό	460	460 - 330
			470	470 - 340
		Υψηλό	500	500 - 370
			510	510 - 380
	111 χλστ x 32 χλστ	Χαμηλό	460	460 - 330
			470	470 - 340
			480	480 - 350
		Υψηλό	500	500 - 370
			510	510 - 380
			520	520 - 390
	111 χλστ x 45 χλστ	Χαμηλό	470	470 - 340
			480	480 - 350
		Υψηλό	510	510 - 380
			520	520 - 390
	123 χλστ x 45 χλστ	Χαμηλό	470	470 - 340
			480	480 - 350
			490	490 - 360
			500	500 - 370
		Υψηλό	510	510 - 380
			520	520 - 390
530			530 - 400	
540			540 - 410	
6" (152,4 χλστ)	123 χλστ x 45 χλστ	Χαμηλό	500	500 - 370
			510	510 - 380
	Υψηλό	540	540 - 410	
		550	550 - 420	

13.0 Ροπή

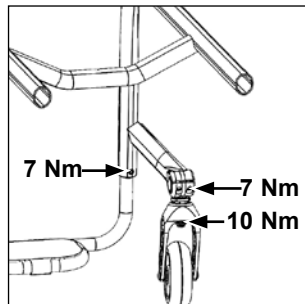
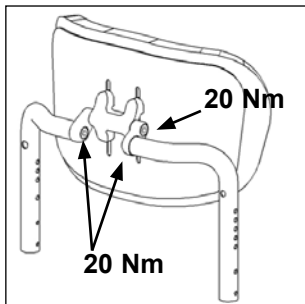
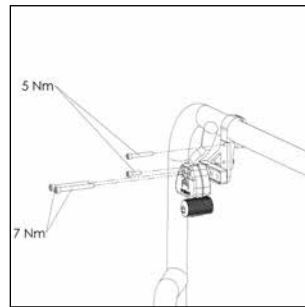
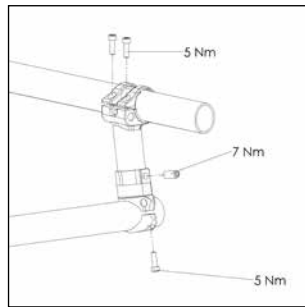
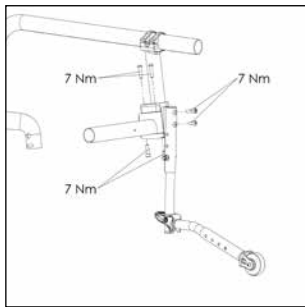

Ροπή.

ΣΗΜΕΙΩΣΗ: Όταν καθορίζονται οι ρυθμίσεις ροπής, συνιστάται ένθερμα να χρησιμοποιείται μετρητής ροπής (δεν περιλαμβάνεται) για να επιβεβαιωθεί ότι επιτεύχθηκαν οι σωστές προδιαγραφές ροπής. Εάν δεν παρέχονται άλλες πληροφορίες, η γενική ροπή για τις βίδες M6 είναι 7 Nm.

ΠΡΟΣΟΧΗ: Μερικές από τις βίδες που χρησιμοποιούνται κατά την κατασκευή έχουν τοποθετηθεί με υγρό ασφάλισης σπειρωμάτων (μπλε κουκκίδα στο σπείρωμα), και μπορούν να ξεβιδωθούν και να βιδωθούν ξανά μέχρι τρεις φορές πριν είναι απαραίτητο να αντικατασταθούν με νέες βίδες και υγρό ασφάλισης σπειρωμάτων. Εναλλακτικά, μπορείτε να τοποθετήσετε υγρό ασφάλισης σπειρωμάτων Loctite™ 243 στις βίδες και να τις τοποθετήσετε ξανά.

Sunrise Medical S.r.l.
Via Riva, 20 – Montale
29122 Piacenza
Italia
Tel.: +39 0523 573111
Fax: +39 0523 570060
www.SunriseMedical.it

Sunrise Medical AG
Erlenauweg 17
CH-3110 Münsingen
Schweiz/Suisse/Svizzera
Fon +41 (0)31 958 3838
Fax +41 (0)31 958 3848
www.SunriseMedical.ch

Sunrise Medical AS
Delitoppen 3
1540 Vestby
Norge
Telefon: +47 66 96 38 00
post@sunrisemedical.no
www.SunriseMedical.no

Sunrise Medical AB
Neogatan 5
431 53 Mölndal
Sweden
Tel.: +46 (0)31 748 37 00
post@sunrisemedical.se
www.SunriseMedical.se

MEDICCO s.r.o.
H – Park, Heršpická 1013/11d,
639 00 Brno
Czech Republic
Tel.: (+420) 547 250 955
Fax: (+420) 547 250 956
www.medicco.cz
info@medicco.cz
Bezplatná linka 800 900 809

Sunrise Medical Aps
Mårkærvej 5-9
2630 Taastrup
Denmark
+45 70 22 43 49
info@sunrisemedical.dk
Sunrisemedical.dk

Sunrise Medical Australia
11 Daniel Street
Wetherill Park NSW 2164
Australia
Ph: +61 2 9678 6600
Email: enquiries@sunrisemedical.com.au
www.SunriseMedical.com.au

Sunrise Medical
North American Headquarters
2842 Business Park Avenue
Fresno, CA, 93727, USA
(800) 333-4000
(800) 300-7502
www.SunriseMedical.com



Sunrise Medical GmbH
Kahlbachring 2-4
69254 Malsch/Heidelberg
Deutschland
Tel.: +49 (0) 7253/980-0
Fax: +49 (0) 7253/980-222
www.SunriseMedical.de

Sunrise Medical
Thorns Road
Brierley Hill
West Midlands
DY5 2LD
England
Phone: 0845 605 66 88
Fax: 0845 605 66 89
www.SunriseMedical.co.uk

Sunrise Medical S.L.
Polígono Bakiola, 41
48498 Arrankudiaga – Vizcaya
España
Tel.: +34 (0) 902142434
Fax: +34 (0) 946481575
www.SunriseMedical.es

Sunrise Medical Poland
Sp. z o.o.
ul. Elektronowa 6,
94-103 Łódź
Polska
Telefon: + 48 42 275 83 38
Fax: + 48 42 209 35 23
E-mail: pl@sunrisemedical.de
www.Sunrise-Medical.pl

Sunrise Medical B.V.
Groningenhaven 18-20
3433 PE NIEUWEGEIN
The Netherlands
T: +31 (0)30 – 60 82 100
F: +31 (0)30 – 60 55 880
E: info@sunrisemedical.nl
www.SunriseMedical.nl

Sunrise Medical HCM B.V.
Vossenbeemd 104
5705 CL Helmond
The Netherlands
T: +31 (0)492 593 888
E: customerservice@sunrisemedical.nl
www.SunriseMedical.nl
www.SunriseMedical.eu
(International)

Sunrise Medical S.A.S
ZAC de la Vrillonnerie
17 Rue Mickaël Faraday
37170 Chambray-Lès-Tours
Tel : + 33 (0) 247554400
Fax : +30 (0) 247554403
www.sunrisemedical.fr

